

ХАНАЛАС УЛУУҔУН ҮӨРЭЖИИ САЛААТА  
УЛУУСТААҔЫ ОБОНУ ЭБИИ ҮӨРЭХТЭЭНИИ КИИНЭ

ГЕРМОГЕНОВ П.П.

*Кун кубэй ийэли — уран тарбахтаах  
Гермогенова Дария Николаевна  
сырдык кэриэнигэр аныыбын.*

# ТУОСТАН ОНОҔУКТАР УТУМНАРА

(дьарыктаныан баҕалаахтарга көмө)

ПОКРОВСКАЙ К., 2006 с.

**ББК 85.125**  
**УДК 391.98**  
**Г 38**

**Г 38 ГЕРМОГЕНОВ П.П. ТУОСТАН ОНГОЉУКТАР УТУМНАРА** (дъарыктаныан баџалаахтарга көмө). Пособие оскуолаџа үлэлиир үлэ учууталларыгар, эбии үөрэхтээһин педагогтарыгар, туоһунан дъарыгырыан баџалаахтарга ананар. - Покровскай, 2006. - 72 с.

Гермогенов Павел Павлович — норуот маастара, маастер-педагог өбүгэбит дъарыгын салџаан, сөргүтэн, туостан иһиттэр, кизгэллэр утумнарын сырдатар, бэйэтин үлэтин уопутун кытта билиһиннэрэр, уһаныы кистэлэннэрин, сатабылларын үллэстэр.

©Гермогенов П.П.  
ЦИТ Хангаласского МУО,  
г. Покровск, 2006



## **Кирии тыл**

Саха киһитэ барыга бары сыһыаннаабынан, кырабы харабынан, уран тарбабынан, мындыр өйүнэн аатырыабын аатырар. Үгүс үйэлэр усталарыгар саха норуота ураты ис хоһоонноох, кэрэ көстүүлээх материалнай культураны айбыта. Ураанхай саха уус харабын, уран тарбабын, кини онорбут араас кэрэ, сиздэрэй оноһуктарын, ойууларын-бичиктэрин өбүгэ саҕаттан араас омук үөрэхтээхтэрэ, айанныыттара сөбөн-махтайан туран ахталлара, сурукка киллэрэллэрэ.

Саха норуотун материалнай культуратын быстыспат сорҕотунан кини туоска үлэтэ буолар. Туос иһит. Урут саха туос иһити олус киэнник туттубут эбит. Бастаан күннээҕи наадаҕа туттуллар иһиттэри судургутук тигэн туттар эбит буоллабына, кэлин көлүөнэттэн көлүөнэҕэ улам тупсаран, араас ойуулаан-мандардаан сиздэрэй көстүүлээбитэ биллэр. Туос иһити тигии чыпчаала 19-с үйэ иккис анарыгар, 20-с үйэ санатыгар буолбут диэн сабадаланар. Ол кэмтэн ыла тимири, таас иһит киэнник тарҕанан, онно үтүрүттэрэн уонна сэбиэскэй кэмнэ олох хаалынньаҥа диэн аанньа ахтыллыбакка туора анньыллан улам мөлтөөн, умуллан барбыта. Онтон сылтаан идэ көлүөнэттэн көлүөнэҕэ бэррилэр үтүө үгэһэ умнууга хаалбыта.

Туос тигиитин ымпыгын-чымпыгын, кистэлэнин билингэ диэри илдэ кэлбит аҕыйах киһи хаалла, бары да сааһырбыт дьон. Кинилэр билиилэрин-көрүүлэрин, идэ кистэлэннэрин тугу да мүлчү түһэрбэккэ харыстаан, хаалларан, сүшүтүн сөргүтэн, өссө байытан иһэр сорок турар. Туос иһити талахтаан-силистээн, ойуулаан-мандардаан ситиинэн тигии аан дойдуга биһиэхэ, сахаларга эрэ баара биллэр, ону сүтэрэн, симэлитэн кэбиһэрбит хайдах да табыллыбат. Билигин син улуус аайы туоһунан дьарыктанар, оҕолору үөрэтэр биирдиилээн дьон бааллар да, ол оҕолор хаһан улаатан олохторун-тойдорун булан, туоһунан утумнаахтык дьарыктаныхтара биллибэт, аныгы үйэҕэ эдэр киһи интэриһэ, дьарыга атын буолан турар. Ол гынан баран, туос иһити сэргиир, тигэ үөрэниэн бағалаах дьон билигин да аҕыйаҕа суохтар. Ити дьон үксүн туос иһит хайдах тигиллэрин билбэттэрин ааһан, үгүстэрэ ааттарын да араарбаттар.

Мин туоһунан 10-ча сыл дьарыктанан кэлиим, ол тухары туос иһит тигиитин утумун туһунан ханна да булан аахпатым, бэйэбинэн холоон эттэхпинэ, бастаан сағалыырга билбэттэн, сатаабаттан элбэх эрэйи көрсөбүн, сыһа-халты да үлэлигин. Киһи билбэт үлэтин сағалыырыгар кыраттан да иннэн, хаайтаран хаалааччы. Туоһу ылар буоллаха, итинник мэхэй туос иһити тигии уонна атын да оноһуктары оноруу утумун билбэттэн тахсар. Итини барытын учуоттаан, туос иһит тигиитин, дьахтар туос кизгэлин, атын да оноһуктар оноруулары утумун бэйэм үлэлиир уопушар олобуран суруйарга быһаарынным. Урут хаһан да, тугу да суруйа илик уонна туос тигиитигэр “оскуолам” суох буолан сыһа-халты суруйуу баар буолуон сөп, ону баалаабаккытыгар көрдөһөбүн. Бэйэм билэрбинэн, сатыырбынан туос иһит тигиитин, атын да туос оноһуктар оноруулары утумун ымпыгар-чымпыгар тийэ күүһүм кыайарынан суруйа, ойуулаан көрдөрө сатаатым. Туоһунан дьарыктаныан бағалаах киһи улаханлык уһаппакка-кэнэппэккэ тутта үлэлээн бардын диэн, сорох ойууларын оноһук дьингээх кээмэйинэн бизрдим.

Туос киһини тардар күүстээх, онон биир эмэ киһи туоһунан “ыалдьан” эрчимнээхтик, утумнаахтык үлэлээн-хамсаан, өбүгүлэрбит үгэстэрин салғаан сайыннардар, онно кыратык да буоллар көмөлөһөөрөй, үктэл буолаарай диэн санааттан бу үлэ сурулунна. Туоска үлэ улахан тулууру, дьулууру эрэйэр, онтон чағыйбакка киһи сатыырын киһи сатыахтаах диэнинэн салайтаран үлэлээтэххэ, туруоруммут сыалы-сорогу ситиэххит, үлэҕит түмүктээх буолуо.

Бу үлэ тахсарыгар күүс-көмө, тирэх буолбут Ханалас улуустаағы оҕону эбии үөрэхтээһин Киинин дириэктэрэ Леонтьева Марина Иннокентьевнаҕа, бу Киин үлэһитэ Христофорова Мария Егоровнаҕа уонна кинигэ тылын-өһүн чочуйбут Адамова Антонина Егоровнаҕа, сизэн балтыбар Иванова Галина Ивановнаҕа улахан махталбын тиэрдэбин.

*Автор.*



## Түос хастааһынын алгыһа

“Түос тууйастар кэпсииллэр” — диэн 1991с. от ыйын 17-20 күннэригэр Бороҕонно ытыллыбыт республиканскай научнай-практическай семинарга түос иһиттэри онорор сыалтан, хатын чаранна түос хастааһын иннинэ этиллибит алгыс тыллара.

(Алгысчыт аар-хатын анныгар турар).

Сирим-дойдум  
 Симэбэ ситэн  
 Силигилээн турдабына,  
 Ийэ буорум  
 Илгэлээх тыына,  
 Итии куйааһынан  
 Иэнигийэн турдабына,  
 Алаас сыһыым,  
 Арыы тайбам,  
 Арынан-сыанан  
 Алла турдун, - диэн,  
 Хоммут уоспун хоннорон  
 Өрөөбүт уоспун өһүлэн,  
 Алтан чуораан айахпынан  
 Албаатабым буоллун!  
 Добун халлаан  
 Күлүмүн көрөн  
 Нохтолоох тойон сүрэхпит  
 Доһуурга иннибит тулуктуу  
 Толугуруу мөбүстэбиэн, доһотторум!  
 Күөх тунах  
 Күлэр кэмигэр  
 Көрсүбүт күндү күммүтүгэр,  
 Улуу тунах  
 Уйгунаан устан эрдэбинэ,  
 Уон улуустан мустаммыт,  
 Анаат-мунаат  
 Алааһым барахсанна,  
 Анаан-минээн  
 Аат ааттаан  
 Айаннаан кэлбиккитигэр  
 Нөрүөн нөргүй!  
 Эмсэхтэнэн иитиллибит  
 Эңсилгэннээх эбэкэм,  
 Тоһус улуус оһолорун  
 Туора көрөөһүөн — диэн  
 Ахтаах лаадан салгыннаах  
 Аатырбыт алааһым,  
 Аһыс улуус ааттаахтарын  
 Атыгыры көрөөһүөн, - диэн,  
 Айгыр-силик түспүт  
 Аан-Ийэ дойдум айыһыта,  
 Аан-алахчын хотун Эбэм,  
 Амарах хараххынан көр, - диэн,  
 Ааттаһан эрэбит.  
 Сэбирдэх быһыһынан сипсипэр

Сирим-дойдум иччилэрэ,  
 Сэргэбэлээн истин, - диэн  
 Сэргэстэһэн эрэбит.  
 Аар хатынмытын  
 Алдыатабыт, - диэннит  
 Аймана сылдыманг,  
 Атабастаммыкка холонуман, - диэн  
 Ааттастахпыт буоллун!  
 Арбаһыттан тэһииннээх  
 Аһыныгас санаалаах  
 Айыы-хаан аймахтарын,  
 Ас кутан, аях тутан  
 Арчылыыр иһиттэрин,  
 Айан тигээри  
 Анаан-минээн кэллибит.  
 Толоонум, чараным  
 Толомон манан туоһун  
 Тоһута тыыттыгыт, - диэн,  
 Толоостук көрөөһүбүт,  
 Сэттэ сиринэн сэтиилээх  
 Симиин сүөгэйи кутар,  
 Абыс сиринэн дьарбаалаах  
 Ахтаах арыыны хаһаанар,  
 Ас үрдүн аһатар,  
 Иһит үрдүн иһэрдэр,  
 Иһити-хомуоһу  
 Иилээн-сабалаан эрэбит.  
 Ойуу-дьарбаа оһуордаах  
 Орто дойдум кизгэлэ  
 Уохтаах кымыһы оргутар  
 Ураанхай саха иһиттэрин  
 Уран тарбахпытынан,  
 Умсугуйан оноро кэлбишпитин  
 Уруйдуу көрүс.  
 Туос иһиттэри  
 Туһаннарбыт ханнык, - диэн,  
 Тоһостоох кэммит  
 Тосхойдоһо буоллун!  
 Харахтаабы эрэ сымнашпыт  
 Хаарыаннаах хатын маспыт,  
 Хайбахтаах хара быарбытын хамсатан,  
 Нохтолоох тойон сүрэхпитин сүүйэн,  
 Хампа күөх лабаабынан  
 Хамсыы тур, далбаатыы тур!  
 Тыала да суохха,  
 Тыһынчанан сыллар тухары,  
 Тырыбыначчы үөрэн  
 Тыаһыы, чэлгийэ көбөр!  
 Чэнчис бэйэн  
 Чэмэлийэ сырдаан,  
 Чэчирии көбөрөн,  
 Көхсүттэн тэһииннээх  
 Көмүскэстээх санаалаах  
 Күн айыы улуустарыгар  
 Күндүтүк көстө тур!  
 Кырыылаахпытын туһуһуһут иһин,  
 Кыһыл кырбаһынан кытыстыбыт,  
 Уһуктаахпытын туһуһуһут иһин,  
 Убаһа быарынан сэмсээтибит!

(Сылгы сиикэй тыгатын, быарын хатын лабааларыгар, кыыл-сүөл сиэтин диэн ыйаан иннинэрэр).

Сыалыһар быара буолан  
 Сылаанньыйдаргын ханнык, - диэн,  
 Сяа-сым биэрэн  
 Сыт таһааран,  
 Сылгы дьөһөгөйүн айыытын  
 Сыттаах арбаһын сүүмэбинэн,  
 Ас биэрэн,  
 Айах тутан,  
 Кэнчээри ыччат  
 Кэскилэ, - диэн,  
 Кири-хабы  
 Киллэримэ, - диэн,  
 Кэнсик-мунсук  
 Кэнэрдии сытынан  
 Кэйээрдэҕим буоллун!

(Үс сиргэ, чугуун күөс иһиккэ уот оттон, сылгы сиэлинэн уоту аһатар).

Эрэйи-буруйу  
 Эһэрдээмэ, - диэн.  
 Эмньик убаһа  
 Иһиттэн сэмсэлээн,  
 Сүһүөхтээх бэйэм  
 Сүгүрүйэн туран,  
 Сөһүргэстээтэҕим буоллун!

(Илин диэки хайыһан тобуктуур уонна уокка ас биэрэр).

Аал-уот оттон,  
 Айах тутан,  
 Ас бырабан,  
 Аар-тайҕам айыыларын  
 Аһаттаҕым буоллун!  
 Арчы!  
 Арчы!  
 Арчы!

## **Туоһу хастааһын, харайыы, өгнөөһүн**

Туос үчүгэйдик хоннубут кэмигэр, ортотунан бэс ыйын бүтүүтэ - от ыйын ортотугар дылы хастанар. Мин оҕо эрдэхпинэ, дьон ыһах сағана туос хастыылларын өйдүүбүн. Туос эрдэ кэлбит дьылга эрдэлээн, хойутаабыт дьылга хойутаан хоннор. Кураан сайынна болдьобун иннинэ сыстан хаалар, ардахтаах сайын атырдыах ыйыгар диэри туоһу хастыахха сөп. Туос хастанар болдьобо дойдун хоту-собуруу баарыттан эмиэ иннин-кэннин диэки сыбарыйан биэриэн сөп. Күлүк сиргэ үүммүт хатын туоһа хойутуу хоннор. Туоһу хастыыр болдьох биир бэлиэтинэн хатыы (шиповник) сибэккитэ ситиитэ буолар.

Туоһунан дьарыктанар киһи тыаба бултуу дуу, отоннуу дуу сылдьан, ол сир хатыннын көрө -билэ сылдыахтаах уонна туос хастыы барарыгар үчүгэй туостаах сиргэ чуо тийиэхтээх. Инньэ гымматаахха, күнү быһа тыаны кэтэн, үчүгэй туоһу булбакка малыһан төннүүххэ сөп.

Сорохтор этэллэринэн, туос хастыах иннинэ, сири-дойдуну аһатыллар, албаныллар, сир-дойду иччититтэн көрдөһөн, көнүл ылан эрэ баран туоһу хастаныллар. Бу ким хайдах санырынан, өйдүүрүнэн буолуо... Туоһу хастыы барыах иннинэ лесхозтан көнүл ылыллар.

Туоһу ыларга, талан ылбыт үчүгэй туостаах хатыны элбэх мутуктаах, куобах уостаах өттүн сытыы быһах уһугунан көмүрүөтүн алдыаппакка сэрэнэн туоһун эрэ хайытан ылыллар. Көмүрүөтүн бааһырдыбат туһугар быһабы иннэри тутан туоһу хайытар ордук. Ити кэнниттэн хайыһыт туоһун үөһээ уонна аллараа өттүлэрин быһабынан кыратык туора хайытыллар. Үчүгэйдик хоннубут туос итиннэ сартайа түһэр уонна кыратык да тартахха эргиччи хоннон кэлэр. Туоскун мутуктаах өттүнэн хайыттаахха, ыраас сирэйэ бүтүн кэлэр.

Туоһу ити этиллибитин курдук, хатын уута сүүрэн бүшүтүн кэннэ ыллаахха, мас эмсэбэлээбэт, ыалдыбат, кууран-хатан хаалбат. Биир хатынтан элбэх туоһу хастыыр үүнэн турар маска буортулаах, туоһу дьыэ таһыттан, дьон-сэргэ сынньанар сириттэн, суол кытытыттан ылар табыллыбат.

Хастаныллыбыт туоһу харайбакка хоннордоххо, тас үрүн өтгүн диэки эриллэн, түүрэ тардыбытынан барар, онон дьэбэ аҕалаат да, тугу да быраҕан туран, харайар ордук. Аҕыйах туоһу тас үрүн өттө таһыгар буолар гына эрийэн түүрбэлээн баран быанан баайан кэбиһиэххэ сөп. Элбэх туоһу кээмэйиттэн, туохха барыхтаабыттан көрөн, наардаан тус-туспа ампаар көнө муостатыгар дьаарыстыы ууруллар уонна үрдүгэр көнө хаптаһыннары ууран баран туох эмэ ыараханынан ыга баттатыллар. Туос оччоҕо көнөтүк куураар, туттарга ордук табыгастаах буолар.

Туос иһит тигэргэ чапчааһыҥна өҥнөөх туос наада буолар. Туоһу сыстыбытын кэннэ хастаан ыллахха, туос ис өттүгэр тэмэлдьи диэн ааттанар чараас хос араналаах буолар. Тэмэлдьилээх туоһу сытыара түстэххэ өнө уларыян борон туос буолар.

Билинни кэмнэ өҥнөөх туоһу араас өҥнөөх морилканан кырааскалаан ылыахха сөп. Итиннэ ууга суураллар морилка, туоска сыстыбат буолан, барбат. Спиртовая эбэтэр неводная диэн морилкаларынан соттоххуна уунан сууллубаттар. “Мокко” диэн борон өҥнөөх морилка туоска ордук барар. Хара өҥнөөх туоһу былыр сыаҕа курунньугу булкуйан кырааска онорон ылаллара үһү. Билигин “битумнай лак” диэнинэн соттоххо, сотору чаас иһинэн куураар, хара өҥнөөх туос тахсар. Ити суох буоллабына, хара өҥнөөх гуашь кыраасканы ПВА силимнэ булкуйан сотуллар. Ити кырааскалар ууга суураллыбаттар, хоннон түһэ сылдыбаттар, дьүһүннэрэ уларыйбат.

Туоһу сөрүүн сииктээх сиргэ уураар ордук. Итии, наһаа кураанах сиргэ туос хатан тосто, хайда сылдыар буолар. Итинник туоһу сылаас ууга уган, сымнатан эрэ баран туттуохха сөп.

Тууйас онорор туос бүтэйдии ылыллар.



## Түос иһиттэр көрүгнэрэ

Саха олоҕор, тимир иһит тарҕаныан иннинэ, түос иһит киэнник туттуллубута биллэр. Саамай элбэхтик туттуллар иһиттэринэн чабычак, ыаҕайа, ыаҕас араастара, тууйас уонна маллаак иһит буолаллар.

**Чабычак** үксүн үүт кутан үрүт туруора онкучахха уурарга аналлаак иһит. Урут, сэппэрээтэр суоҕуна, ынахтаак ыалга олус элбэк чабычак наада буолара. Үүтү чабычакха кутан, 7 күн туруоран баран, сүөгэйн холбуйан ылан арылыыллара. Хас ыам үүтүн булкуйбакка, тус-туспа чабычакха кутулуохтааҕа, онон, ааҕан көрдөххө, биир-икки ынахтаак да ыалга, ынахтарын күннэ үстэ ыыр буоллахтарына, 7 күннэ 21 чабычак, түөртэ ыыр буоллахтарына 28 чабычак наада буолара. Арай элбэк ынахтаак баай ыалга төһө элбэк чабычак наада буоларын киһи таайан эрэ көрүөн сөп. Түос иһит барахсанна ити этиллибит 7 күн үүт аһыйбакка турар эбит. Уопсайынан, үүт аһы астыырга, хаһаанарга түос иһит наһаа табыгастаак буолара үһү. Үүт аһыйбатын диэн түос иһити сууйан, куурдан баран сугун абаҕата, боҕурускай оттору мунһа сылдьан кыра-кыратык буруолатан иһит иһин ыһаарар идэ баар эбит. Чабычак өссө арыы хаһаанарга, таптайарга, балык ыраастыырга, бурдук көтүтэргэ туттуллара, эргэрдэбинэ бөк да тоҕор иһит буолара.

**Ыаҕас** — биир сүрүн түос иһитинэн буолар. Ыаҕас ынак, сылгы ыырга, кымыс кутарга, сүөгэй кутан уурарга, уу баһарга, сир астыырга у.д.а күн аайы туттуллар иһит. Ыаҕас кээмэйиттэн, туохха аналлаабыттан көрөн тигиитэ, көстөр дьүһүнэ араас буолуон сөп. Бөҕөргөтөн курданар.

**Иаар ыаҕас** — биэдэрэттэн ордук истээк, сиздэрэй тигиилээк түос иһит. Талахтаак курдаак буолар.

**Сылгы ыаҕайа** — биэ үүтүн кутан мунһарга аналлаак улахан түос иһит. Бөҕө-таҕа буоллун диэн ойоҕоһун икки хос туостан онороллор. Тигиитэ олус сиздэрэй буолар. Быатын сизлэн, кылтан өрөн эбэтэр хатан хаптаҕай эриэн гына онороллор. Талахтаак курдаак буолар.

**Ыаҕайа** — орто кээмэйдээк, күн аайы туттуллар иһит. Толору үүтү, ууну куттакха оҕо, дыахтар кыайар буолуохтаак..

**Оңоойук** — кыра ыаҕайа, отоннуурга, сир астыырга туттуллар.

**Тууйас** — көнө икки хос түос эркиннээк, түгэбэ, хаптаҕа мастан оңоһуллар иһит. Окко, сиргэ ыһык арыы уктан илдьэ сылдьарга олус табыгастаак.

**Хороон тууйас** диэн улахан тууйаска ымдаан, бутугас, суорат кутан отчуттар ходуһаҕа илдьэ сылдьаллар.

**Түос тымтай** — ньолбоҕор айахтаак, туруору үрдүк эркиннээк иһит. Тымтайга, оҕонньоттор тууларын көрөн, балык кутан дьиэлэригэр сүгэн аҕалалларын өйдүүбүн.

**Түос маллаак иһит.** Бытархай малы-салы, истэнэр тэрили, солко, түүлээк танастары, киэргэли да угарга аналлаак хаптахтаак мааны иһит. Аналыттан көрөн араас кээмэйдээк, олус сиздэрэй оңоһуулаак буолар. Киэргэтиигэ ойо быһыы, хам баттааһын ойуу, оҕуруо, өннөммүт түос, талах туттуллаллар. Бу иһити дыахтар эрэ барыта тикпэт, идэтибит истэннээн дыахталлар, сакааска үлэлиллэрэ үһү.

**Мэһэмээн** — хороҕор, түгэбин диэки кыарыыр иһит. Биир хос туостан тигиллэр. Араас аһы: арыыны, бурдугу - мээрэйдииргэ туттуллар. Онон ылсыыга-бэрсиигэ наадалаак иһит.

Өссө **түос ымыйа, күңкүр, холлогос** диэн иһиттэр туттулла сылдыбыттара биллэр.

Түос иһит, уһундук туттуллубакка турдагына, хатан-кууран, дьүһүнэ өлбөөдүйөн, араастаан тардан хаалыан сөп. Ол иһин, саатар сылга биірде эмэ, истэри-тастары арыынан, наһаа халыйа сылдьар гыммакка, сотулуохтаак, оччоҕо түос иһит үйэтэ уһуур, көстөр дьүһүнүн сүтэрбэт.



## Түос иһити тигэргэ туттар сэп уонна матырыйаал

- Иннэ.
- Сытыы бүргэс.
- Быһах.
- Тимир линейка.
- Кыптыый.
- Зажим.
- Циркуль, ролик.
- Түос “сүүтүк”.
- Киэп.
- Суон, бөҕө сап.
- Арыы кутар иһит.
- Фартук.
- Сиэл, кыл ситиилэр.
- Өгнөөх түос.
- Эрдэ бөлөмнөммит ии, аргыс уонна киэргэл талахтар.

Түос иһит тигэр былааннаах киһи сэбин-сэбиргэлин эрдэттэн тэринэрэ ордук.

**Иннэ** — суон, улахан үүттээх буолуохтаах, мин “штопальная игла № 3” диэни сөбүлээн туттабын, салама ыаҕайатын тигэргэ кылгата быһан хос уһуктаан туттуллар. Халын түоска иннэ тостуон сөп, онон саппаас хас да иннэлээх буоллаххына үчүгэй. Бастаан ситиинэн иистэнэр киһи эрэй бөҕөтүн көрсөр, ол курдук иннэттэн ситиин сотору-сотору сулбуруйан тахса сылдыааччы, эбэтэр ситиин түрдэстэн иилистэн хаалааччы. Онтон чаҕыйбакка тохтоон хаалымыахха наада, киһи түргэнник үөрэнэр.

**Бүргэс** — туттар иннэбиттэн эрэ суон тимирдээх сытыы уһуктаах буолуохтаах, угугар туллан кэлбэт гына кытаанахтык олоруохтаах. Бүргэс түоска киирэрэ-тахсара кытаанах, түос оборон баран ытааччыта суох, бүргэс уга онно туллар. Бүргэс уһугун мас арыытыгар (растительное масло) уган ыла-ыла үлэлээтэххэ, бүргэс киирэрэ-тахсара сымныыр. Бүргэс түоска сурааһын тардарга эмиэ туттуллар.

**Быһах** — түоһу быһарга “косяк” диэн быһах ордук (*1-3 ойуу*), ол суох буоллабына уһуга сытыы, чараас кылгас тимирдээх ханнык баҕар быһаҕы туттуохха син. Иһит түгэбин тигэн бүтэрэн баран тэннии кыһарга уонна талахтар тиксирэр сирдэрин кыһан биэрэргэ сытыы быһах наада.

**Тимир линейка** — түоһу мээрэйдииргэ уонна көнөтүк быһарга туттуллар. Уһун уонна кылгас линейка баара ордук, уһунунан улахан түос кырыытын тэннии быһарга, кылгаһынан орнамент элеменнэрин мээрэйдээн суруйаргар уо.д.а туттуллар. Мас эбэтэр пластмасса линейка түос быһарга бииргэ быһыллааччы уонна халын буолан мээрэйдии сыыстарыылаах буолуон сөп.

**Кыптыый** — түоһу кырыйарга туттуллар. Хаптаҕайынан токур (изогнутый по плоскости) кыптыый баар буоллабына, тигиллэн бүппүт кыра иһит айабын тэннии кырыйарга ордук буолар (*1-ж ойуу*).

**Зажим** — түоһу холбуу тигэргэ түостарын тус-туспа бара сылдыааччылар, ону зажимнарынан хам туттардахха тигэр үлэни чэпчэтэр, түргэтэтэр. Зажим хас да буолара ордук.

**Циркуль** — сиик хаамыытын бэлиэтииргэ, орнамент төгүрүк элеменнэрин сурааһынын түоска бэлиэтииргэ икки атаҕар сытыы иннэлээх циркуль туттуллар. Төгүрүк быһыылаах орнамены күрүөлүүргэ (таһынан эргимтэ ытарга) биир өттө мүлүрүтүллүбүт иннэлээх циркуль туһаныллар.

**Ролик** — танас киэбин кумааҕыга түһэрэргэ туттуллар сэп. Ролигынан түоска астахха тиистэрин суола үчүгэйдик көстөр буолар, ол кэнниттэн ити суолунан ааҕан тиктэххэ, тэбистэн сиик тахсар. Холобур, аргыс талаҕы тигэргэ балтараалыы-иккилии хаамыынан тиктэххэ сөп буолар.

**Түос сүүтүк** — иннэ түоска киирэрэ-тахсара кытаанах буолар, ордук ситиититтэн иннэн хаалааччы, ону сыгыннах тарбахтаргынан тардан кыайан ылыллыбат. Ол иһин түоһунан кыбыта тутан тардан ылыллар. Ол кыбытар түоһун “сүүтүк” диэн ааттанар, 3,5-4см. уһуннаах 1-1,5см. кэтиттээх түоһу бүк тутан оһоһуллар (*1-и ойуу*).

**Киэп** — түос иһит ойбоһун холбуу тигэргэ киэпкэ мээрэйдээн тигиллэр. Түгэбин тигэргэ ойбоһос түоһу ол киэпкэ кэтэрдэн олорон тиктэххэ, иһит формата алдьаныа суоҕа, үчүгэйдик тигиллиэ.

Төгүрүк киэби төгүрүк чуурканы быһан эбэтэр, кыаллар буоллабына, токарнай станокка сакаастаан оноһуллар. Ньолбоҕор иһит киэбин, маһы ньолбоччу суоран, нарылаан оноһуллар. Төгүрүк мас киэп оннугар көстөрүүлэни, баанканы эмиэ туттуохха сөп. Талахтары онно иэбэрин уустук, уһуктарыттан бынанан таттаран кэбиһиэххэ сөп, эбэтэр сөптөөх суоннаах маска саайан, иэбэн куурдуохха син.

Биллэрин курдук, чабычах уонна мэхэмээн аллараа өттүлэрэ суптугур, үөһэ өттүлэрэ киэн буолаллар, онно маһынан анаан киэп оностуохха сөп эбэтэр биедэрэ (капрон ордук) түгэбэ киэпкэ барыан сөп.

Маллаах иһити соробун аллараа өттө киэн, үөһэ өттө кыараҕас гына тигиллэр. Киэбин кэлим биир мастан онордоххо, түгэбэ тигиллэн баран, киэп кыайан уһуллубат, ол иһин анаан биэс деталтан турар, уһуллар киэби оностуохха наада (1-е ойуу). Эбэтэр алдыаммыт капрон биедэрэ аллараа өттүн сөп буолар үрдүктээх гына быһыллар, түгэбин кырыытыгар 2-3см. хаалларан, ортотун быһан ылыллар. Ол кэнниттэн ойбоһонун биир өттүн, үрдүктэн анныгар диэри көнөтүк хайытыллар. Ити оноһуллар киэп киэн өттө түгэх өттө буолар, түгэх эргимтэтин дыааһык хордуонкатыгар түһэрэн баран кыштыһынан кырыһыллар. Хордуонканы киэп киэн өттүгэр эргиччи суон сабынан, ол кэнниттэн хайытыллыбыт ойбоһосторун холбуу тигиллэр. Итинэн киэп бэлэм, ньалбанһы сылдыбат, кытаанах буолар (1-в,г,д ойуу).

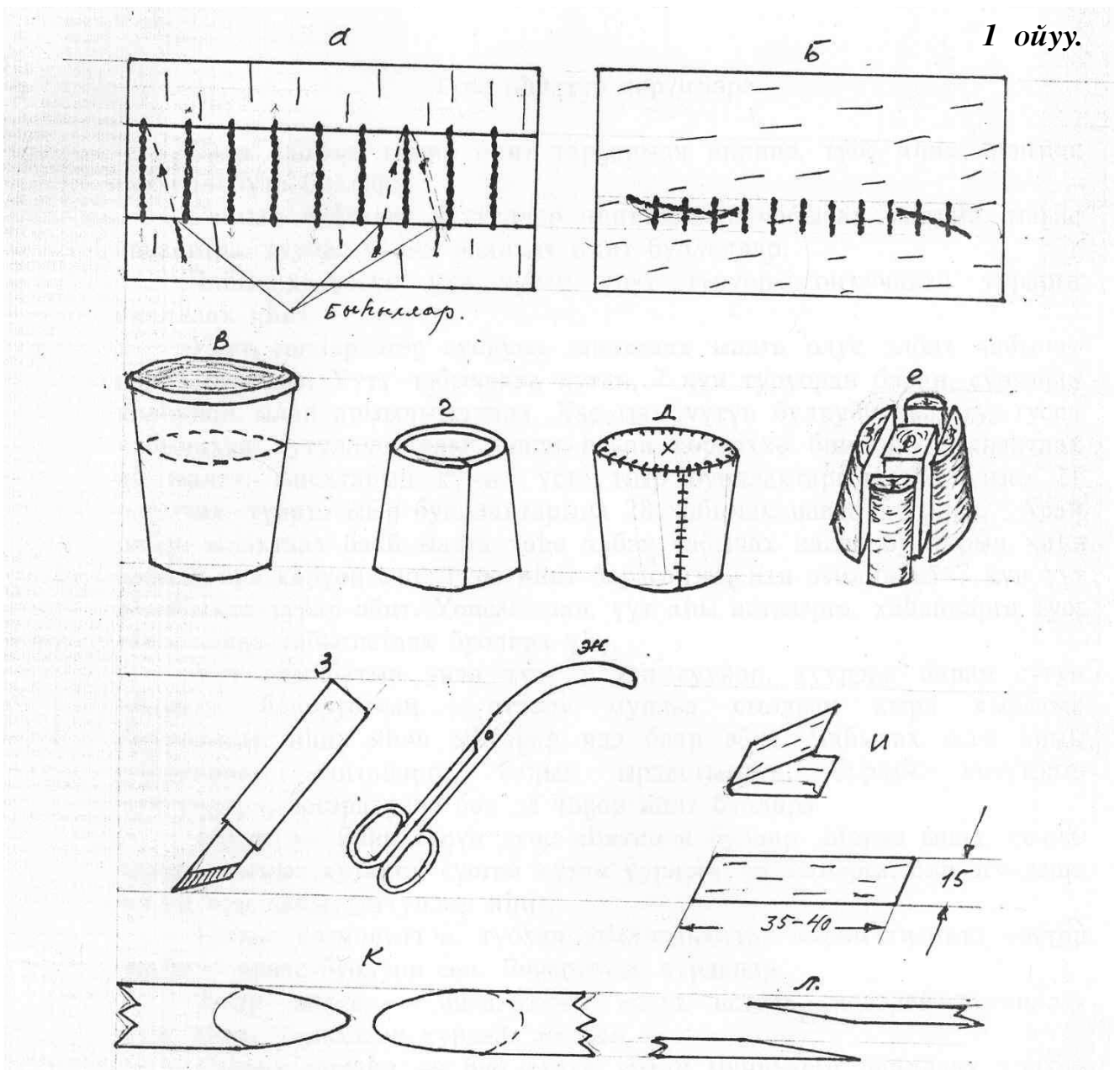

Иһит түгэбин бүтэрэн баран, киэби тикпит сабы иһиттэн быһах уһугунан быһыта анһыллар уонна киэп ойбоһосторун хардара тутан хостоон ылыллар. Капрон киэби тигиллэр

сиринэн синньигэс сверлолаах дрелинэн үүттэнэр, сытыы бүргэһинэн тэһиэххэ эмиэ сөп.

*Суон бөгө сап* — иһит хас да деталларын холбуу тигэргэ, хамсыы сылдыбатын диэн, сабынан онон манан тигэн туттарыллар.

*Арыы кутар иһит* - капрон, пластмасса эбэтэр атын да сымнаҕас матырыйаалтан буолара ордук, таас, тимир иһиккэ бүргэс уһуга сотору сыһаан хаалар. Арыыны кыратык түгэбэр эрэ кутулар.

### 1. ойуу.

а) Туос иһит иитин кэннигэр ситии уһугун кистээһин, б) Аргыс, кур, киэргэл талахтарын тикпит ситии уһугун кистээһин, в) Эргэ капрон биедэрэ быһыллар сирэ, г) Биедэрэ түгэбэ ылыллыбыт уонна ойбоһо хайдыбыт, д) Киэп түгэбин хордуонканан, ойбоһун холбуу тигии, е) Мастан оноһуллубут уһулар киэп схемата, з) Резак (косяк) быһах, и) Туос сүүтүк көстүүтэ, к) Талахтар тиксир сирдэрин оноруу үрдүтэн көстүүтэ, л) Ол, ойбоһуттан көстүүтэ. Талахтар уһуктара ньылаччы кыһыллыбыттар, ж) Хаптаҕайынан токур (изогнутый по плоскости) кыптыый.

## Туос иһит талаһын бэлэмнээһин

Туос иһит иитин, түгэбин, хаптаһын тигэргэ, курдуурга уонна киэргэтэргэ талах туһаныллар.

Иитигэр анаан сонос талах быһыллар, талах төрүт өттө мутуга суох буолар. Быспыт талаххын сутукатын сулуйан баран, быһабынан икки гына хайытыллар, онон биир талахтан икки ии тахсар. Онтон чарааһата кыһан бэриллэр, кэтитэ иһит кээмэйиттэн тутулуктаах: 1-3см. буолар, олус улахан иһиккэ 4см. да буолуон сөп. Кыра иһит наһаа кэтит, улахан иһит синньигэс иилээхтэрэ көрөргө мөлтөх буолар уонна улахан иһит синньигэс иилээбэ, толору уу дуу, ас дуу кутан баран туттааха, айаба ньолбонолуу сылдыһан, иитэ ыараханы уйумуон да сөп.

Аргыс, кур уонна ойуу талахтары онорорго, синньигэс, мутуга суох 1 сыллаах талах барар. Эмиэ хаһын сулуйан баран, хайытан, хаптаччы кыһан, кырыыларын быһабынан тэннээн оноһулар, кэтитэ 3-4мм. буолар. Талахпыт халына, кэтитэ уһунун тухары биир тэн буоллабына көрөргө быдан ордук, иһит көстүүтүн тупсарар. Ону анардас быһабынан кыһан тэнниир үлэлээх, бириэмэбин сиир.

Туос иһиттэри тигиинэн утумнаахтык дьарыктанам диир киһи талаһы танастыыр анал сэби-сэбиргэли оносторо ордук. Үлэни түргэтэргэ уонна судургуттарга корзина онороччулар туттар талаһы хайытар колуноктары, чарааһатар плоскостной струг — шобу, синньэтэр краевой струг — шмолу оностон туттар ордук. Ити сэптэри бэйэ холкутук оностуон сөп, кинилэр көмөлөрүнэн тагастаммыт талах халына, кэтитэ барыта тэн буолар, иһиккэ тигилиннэбинэ иһити киэргэтэн сиздэрэй көстүүлээх онорор.

Талаһы хайытарга анаан мастан колунок диэн сеп оностоллор. Биир кырыылаах колунок талаһы 2 гына, үс кырыылаах колунок талаһы 3 гына, 4 кырыылаах — 4 гына хайытарга аналаахтар (*2-а,б,в ойуу*). Колуногу 2,5-3,0см. диаметрдаах, 8-10см. уһуннаах тиит эбэтэр хатын мастан оноруохха наада. Синньигэс 10-15мм суоннаах талаһы сутукатын сулуйан баран төрүт өттүн уһугун көнөтүк туора быһыллар уонна хас гына хайытаргынан көрөн быһах уһугунан суоллаан хайыта анньыллар. Ол кэнниттэн талах суоллаах өттүн колунок кырыытыгар сөп түбэһиннэрэн баран, уһугар диэри анһан хайытыллар. Итиннэ талаһы ханас илиинэн анньыллар, колуногу уна илиигэ тутулар. Колунок хас кырыылаабыттан көрөн, талах хас да буола хайдыахтаах (*3-е ойуу*).

Мантах антах стругтары сахалыы чарааһатар (*3-а,б,в ойуу*) уонна синньэтэр устуруус (*3-г ойуу*) диэххэйдик. Чарааһатар устуруус быһабын хаптаҕай инструментальной ыстаалтан оноһулар. Холобур, лобзик дугатын кэрчигэ барар. 19-20см. уһуннаах, 5см. кэтиттээх, 2см. халынаах мас брусогу ылыллар. Мас хаптаҕай өттүгэр эрбиинэн, стамесканан 6 куоһаабы хаһыллар. Куоһаахтар бэйэ-бэйэлэрин икки арда 1см. буолар, диринэ араас буолар: маннайгы - 4,0мм, иккис - 3,5мм, үһүс - 3,0мм, төрдүс - 2,5мм, бэһис - 2,0мм, алтыс - 1,5мм (*3-а,в ойуу*). Куоһаахтар үрдүлэригэр туора быһахытын 4 сиринэн дрелинэн дьөлө үүттэн баран, шуруптарынан маска эрийэн туттарыллар. Быһах хаптаһынна 5-10 кыраадыс иннэри буоллабына табыллар, ону быһах тилэбэр тимир кыбытан биэрэн ситиһиллэр. Быһабы олордуюх иннэ анар өттүнэн стамескалыы аалан сытыылаан биэриллэр, быһах аалылыбыт өттө үөһэ буолуохтаах (*3-а,б,в ойуу*).

Талаһы чарааһатарга хайдыбыт, куурбут талаһы төбө өттүнэн уган, кизниттэн саҕалаан, биир-биир уочаратынан куоһаахтарынан тардан, чарааһатан иһиллэр (*3-и ойуу*). Биир

халынгаах талах лиэнтэ тахсан кэлэр, төрүт өттө кэтит буолар, ону тэннииргэ аны синньэтэр устуруус оноһуллар (3-г ойуу).

Эмиэ эрдэ ыйыллыбытын курдук кэтиттээх, халынгаах, 10ча см. уһуннаах мас брусок ылыллар, хаптаҕай өттүгэр икки сиригэн уһаты куоһаах хаһыллар. Куоһаахтар диригнэрэ 1,5мм холобурдаах буолар, кэтиттэрэ: биирэ 3мм, иккиһэ 4мм. Устуруус быһахтара тимиэр эрбиэр эрбии кэрчиктэринэн оноһуллуохтарын сөп. Эрбии тимирин 3-4см. уһуннаах 4 кэрчигин ылан, тийһэ суох кырытын, анар өттүлэриттэн аалан сытыыланар. Куоһаах икки өттүгэр анар уһуга куоһаах кырытыгар сөп түбэхэр, куоһаахха 5-10 кыраадыс кырыбалыы гына харандааһынан сурааһын тардыллар. Сурааһын уһуна устуруус быһаһын кэтитин саға

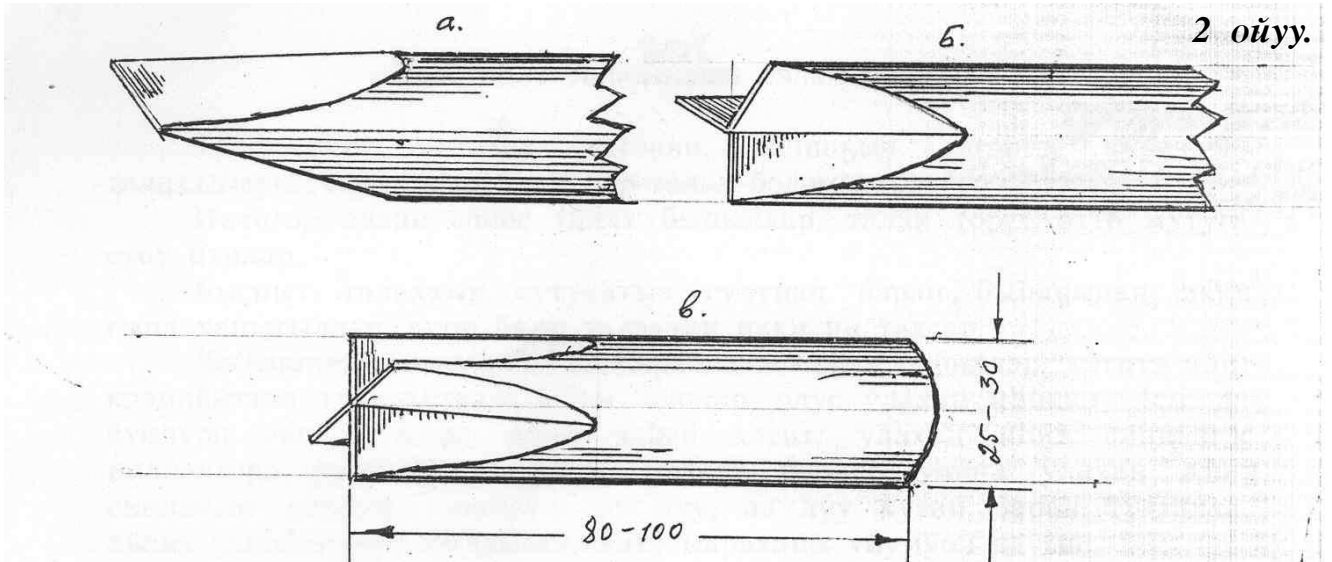

буолуохтаах. Ити кэнниттэн сурааһын устун чараас быһах уһугунан 1-1,5см. диригнэ тийэ батарыта баттаан, эрбии быһах уһуга киирэр гына суолланар. Уонна ити батары баттаабыт

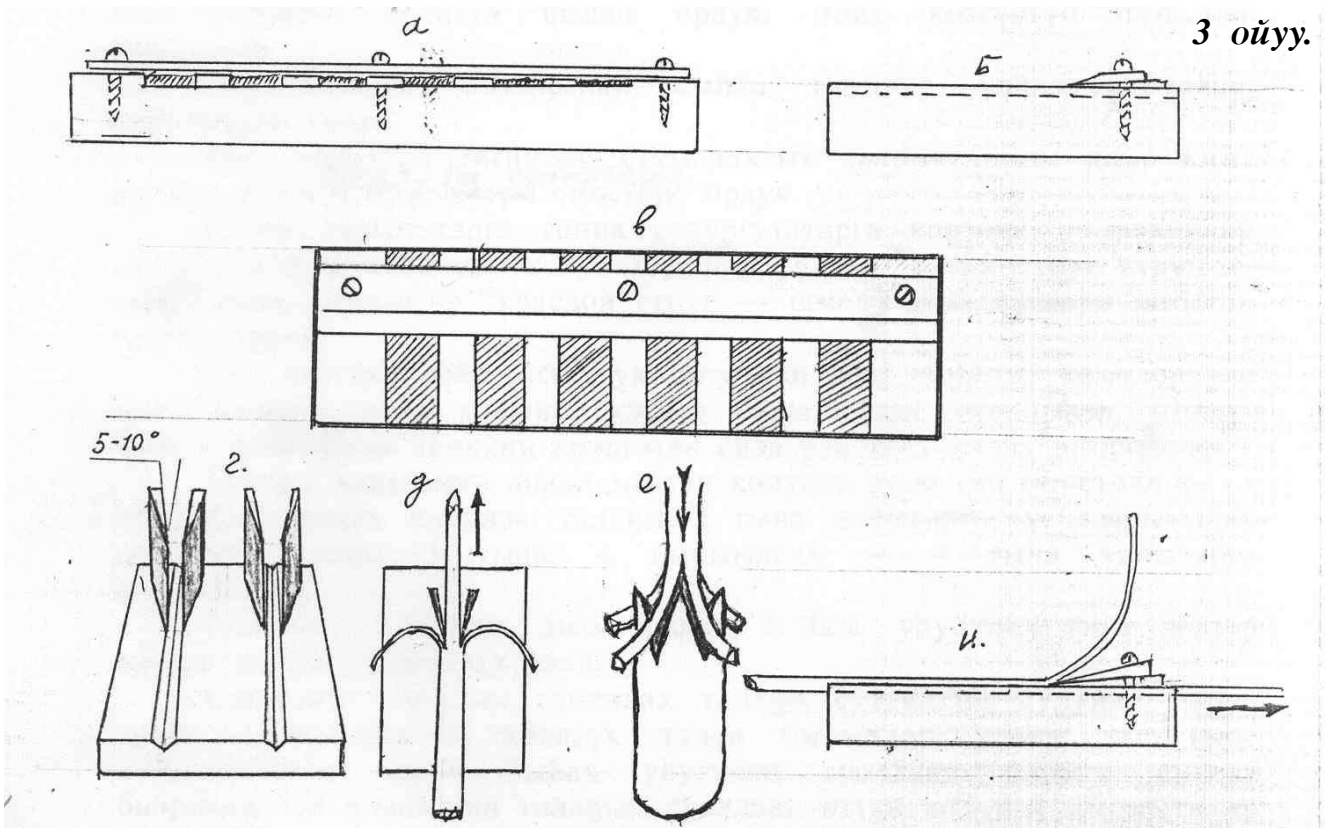

суоллар устун быһахтары өтүйэнэн туруору сайыыллар. Быһах биитин аалылыбыт өттө таска буолуохтаах. Быһах биилэрин икки арда: бастакыта - 3мм, иккиһэ - 4мм буолар. Быһахтар

маска киирэр өттүлэрин аала түһэн биэрдэххэ, маска үчүгэйдик киирэллэр. Хайдыбыт талабы чарааһатарга да, синньэтэргэ да устурууһу ханас илиигэ тутан туран унга илиинэн талабы куоһаах устун субуйа тардан ылыллар, ханас илии эрбэбинэн талабы куоһаах устун бараргына баттаан бэриллэр (3-д,и ойуу).

Талабы куурда түһэн баран устуруустуур ордук. Ии талабын, иигэ “аргыс” буолар уонна кур талахтарын, тигэр иһитинг мас киэбигэр эрийэ тутан, кыра тоһононон иһиннэрэн куурдуллар.

**2 ойуу.** Колунок көрүһүнэрэ.

а) Биир кырыылаах колунок, б) Үс кырыылаах колунок, в) түөрт кырыылаах колунок.

**3 ойуу.**

а, б, в) Чарааһатар устуруус инниттэн, үрдүттэн, ойоһоһуттан көстүүтэ, г) Синньэтэр устуруус, д) Синньэтэр устурууска талабы синньэтии, е) Колуногунан талабы хайытыы, и) Чарааһатар устурууска талабы чарааһатыы.

Маллаах иһит хашпабын тигэргэ төгүрүччү иэбиллибит хаштаҕай талах наада буолар. Ону маннык бэлэмнэнэр: биир тэн суоннаах, синньигэс (≈10мм) талабы сутукатын ыраастаан баран, төгүрүктүү киэп маска эрийэн куурдуллар. Куурбутун кэннэ талабы сэрэнэн, ортотунан сытыары хайытыллар уонна сөп буолар халыннаах, кэтиттээхгына кыһыллар. Биир талахтан икки иһит төгүрүгэ тахсар.

Туос иһит тигиитигэр силис эмиэ туттуллар. Көнө силистээхтэринэн тиит, бэс, харыйа силистэрэ ордуктар. Үүнэн турар мастан ылар буоллаһа, сөптөөх синньигэс силиһи хаһан булан баран тимир күрүчүөгүнэн тардан хостоон ылыллар. Өскөтө тыал саҕа силистэри түөрэн охторбут маһа баар буоллаһына, таптаабыт синньигэс силискин онтон ылабын. Өрүс, үрэх хара сырыгар үөт силиһэ тахсан ыйанан турарын киһи барыта билэр. Ити силиһи ылар саамай дөбөн, эрэйэ суох. Быһыллыбыт силис сибиһэй, хашпатах буолуохтаах, оччоһо этэ манан, бөһө буолар. Силиһи таһын ылан баран хатаран кэбиһиэххэ сөп, наада буоллаһына хаһан баһар ылан танаһаан туттуллар. Ууга уктаһа, хашпыт силис сотору сымнаан быа курдук буолар, хайдах баһарар тутан, өбүлүннэрэн тигиэххэ сөп. Силиһи иһит түгэбин тигэргэ, хашпабы, иһит ойоһоһун киэргэтэргэ туттуллар.

## **Кыл, сиэл ситии, ситии быа**

Сахалар туос иһити ситиинэн эрэ тигэллэрэ. Билигин сорохтор суон сабынан тигэллэр, ол үгэһи кэһии буолар. Хара сап эргэрдэбинэ өһө кубарыйан хаалар. Ситиини хатыы улахан үлэтэ суох, судургу, киһи барыта үөрэнэр суола, онон бастаангыттан ситиинэн тигэ үөрэнэр ордук. Кыл ситиинэн иһит иитэ, хашпах, кур, киэргэл талахтара тигиллэллэр. Сиэл ситиинэн иһит түгэһэ, ойоһоһо тигиллэр. Туос иһити ситиинэн тигии аан дойдуга биһиэхэ сахаларга эрэ баар эбит, ону билигин кэлэн быраһан кэбиспэккэ салбыах кэриннээхпит. Ситиинэн тигии холбоһон эрэ буолбатах, декоративнай эмиэ суолталаах, үчүгэйдик ситиинэн манан талабы мииннэрэн тикпит иһитинг дьэрэлийэн түһэн көрөргө олус үчүгэй буолар. Ситиинэн тигии сииктэрэ элбэхтэр, бэйэлэрэ эмиэ киэргэл буолаллар.

Сииктэр араастарыгар кэлин анаан тохтуу түһөхпүт, билигин ситии хатыытыгар тохтуоһун. Ситии хатарга хара сиэл, кыл туттуллар. Сиэли бастаан танас сууйар бороһоһоһунан иккитэ сууйулар, үчүгэйдик сайһанар. Сууйарга иилистэн хаалбатын диэн сүүмэх-сүүмэх араартаан, сымнаһас танас быанан баайталаан баран, сууйар ордук. Бастакы сууйуугар сиэл быанан бааллыбыт сирэ кыайан сууллубат, онон баайыытын атын сиргэ сыһарытан баран, иккиһин сууйулар. Сайһаан баран куурдаргар икки сүүмэһи баайыыларыттан холбоон быаһа ыйаан куурдуллар, уута таммалаан түһэр, түргэнник куураар.

Ыраас куурбут сиэли бастаан тытабын, ол аата биирдии-биирдии сыһа тардылаан, араас хайысханан остуолга көпсөркөйгына үрүт үрдүгэр чөмөхтүү түһэрэн иһэбин, сиэли үчүгэйдик тыгыттаһа, ситии хаачыстыбата тупсар. Чөмөһү уһаты хам тушпакка көпсөркөйгына суулуу тутабын, ити куукула диэн ааттанар. Ол кэнниттэн куукулаттан, кыра-кыра синньигэс сүүмэхтэри арааран ылан, имэрийэн утаһын онороһун, утаһыннары синньигэс уһуктары холбуу имэрийэн эрийдэххинэ утах тахсан кэлэр, икки утаһы холбуу хаттаххына ситии буолан тахсар. Ситиини уһатарга утахтарын уһуктарыгар атын утаһыннар уһуктары холбуу тутта-тута ситии уһуна сөп буолуор диэри салгы хатан иһиллэр. Ситии хатарга утарыта утаһыннар холбоммут сирдэрин атын-атын сиргэ түбэһиннэрдэххэ ситии бөһө буолар (4-а,б,в,г ойуу).

Сиэл ситии төбөтө көпсөркөй буолан иннэ үүтүгэр кыайан киирбэт үгэстээх, ону ситии уһугар сонос саптары бииргэ тутан хатан уһук оһоһулар. Урут уһугу иһиир сабынан

онороллоро үһү. Ситии чин уонна биир тэн суоннаах буоллабына сатанар.

Сизл ситиини мин атыннык хатабын: куукулаттан субуйан синньигэс, утаһын төбөтүн курдук сизли былтатан, уһугун уруучука суонун саға суоннаах анаан оноһуллубут төгүрүк маска (**5-а ойуу**) кытаанахтык бэйэтин баттаһар гына эрийэбин. Маһы эрийдэххэ сизл бииргэ эргийсэр буолуохтаах. Ити кэнниттэн маһы ытыс иһигэр тутан тарбагынан эргитэн былтайбыт сизли эрийэн биэриллэр, итиннэ сизли куукулаттан хостонон тахсар сириин ханас илии тарбахтарынан тутан олоруллар. Эриллибит сизлбин маспар эрийэн биэрэбин. Онтон сизлбин салгыы биир тэн суон гына субуйан таһаара-таһаара, маспынан эрийэн иһэбин (**5-г ойуу**). Сизл эрилиннэбинэ бэйэ-бэйэтигэр иилистэн быстыбакка субулан кэлэн иһэр. Субуйарбар элбэх сизл хостонон кэллэбинэ икки илиибинэн тардыалаан суонун тэннээн биэрэн иһэбин уонна, үөһэ этиллибитин курдук, үлэбин салгыыбын. Маннык ньыманан бэлэмнэммит утах быстан эрэйдээбэт, бөҕө буолар. Итинник эриллибит икки утағы холбуу хатан төһө баҕарар уһуннаах ситии оноруохха сөп. Тигэргэ 60-80см. уһуннаах ситии сөп буолар, наһаа уһун ситии иилистэ сылдьан моһуоктуур. Ситии суонун иннэ, бүргэс үүтүгэр батар гына хатыллар.

Туос иһит түгэҕэ уонна ойбоһо тоҕо сизл ситииттэн тигиллэрий диэн ыйытар буоллаха, маннык быһаарыахха сөп: сизл ситии кыл ситииттэн ордук көпсөркөй буолан, иннэ-бүргэс үүтүн ордук бүөлүүр.

Саһа тигиллибит иһит хаһан баҕар тэстэр буолар, ону тохтотоору иһити тигэн бүтэрээт да, иһити ууга уган ылыллар уонна үс хонукка үүккэ уган туруоруллар. Ол кэнниттэн куурдан баран уу, үүт куттахха тэстиэ суохтаах. Үс хонугу мэлдьи үүт аһыйан хойдоро биллэр, онон аһыйбыт үүт сүүмэҕэ (хойуута) иһит быһыгар-хайаҕаһыгар киирэн бүөлүүр уонна хаттабына ууга, үүккэ суураллыбат буолар буолуохтаах. (Холобур, сыыр ууга суураллыбат).

Үүт састаабыгар ортотунан белоктар:

альбумин + глобулин	- 0,6%
казеин (силим буолар)	- 2,7%
углевод лактоза	- 4,7%
минеральной эттиктэр	- 0,7%
сыата-арыыта (жир)	- 3,8%
уу	- 87,5%.

Итинтэн көстөрүн курдук, үүт хойууга балай да — 12,5% эбит, ол киирэн иһит хайаҕастарын бүөлөөн эрдэҕэ. Туос иһит тэстэрин туос ыаһынан сыбаан тохтотоллоро үһү.

Кыл ситии хатыыта судургу: суонуттан көрөн 16-24 уһун кылы төрдүлэрин тэннээн баран түмэн кэбиһиллэр, ол кэнниттэн икки аңы тэннээн арааран баран хатыллар. Ситии уһуна кыл уһунун саға буолар, салҕаммат. Иһит иитин тигэргэ сонос, атын синньигэс талахтарын тигэргэ синньигэс ситии буоллабына ордук. Ситии хатыыта холку буоллабына көстүүтэ мөлтүүр, синньигэс талағы мииннэри тиктэххэ хатыллыбатах курдук көстөр, наһаа чин гына хаттахха түрдэстэн иилистэ сылдьар. Ситиини үксүн ньилбэккэ кыһайан ытыһынан имэрийэ анһан хатыллар. Элбэх ситиини хаттахха ньилбэк ыалдьар, кытаран дьуккуруйан хаалар, ол иһин урут сарыынан эбэтэр торбос тириитинэн уллук (сотуруоҕа маарынныыр кылгас гына), эбэтэр сорохтор этэллэринэн, тобук таһаһы тиктэллэр.

Билигин ситии хатар “станок” диэн оностоллор: чуурканы аһарды хайытан, сүгэнэн тэннии суоран баран, төгүрүк өттүгэр улахан массына камератын эрэсинэтин кыра тоһоһолорунан саайыллар (**5-б ойуу**). Ити тэриллэрин остуолга сытыаран баран ситиини эрэһинэҕэ анһан хаталлар (**5-в ойуу**). Ситиини хатыах иннинэ утахтарын сиигирдиллэр уонна икки утах уһуктары бииргэ түмүктэниллэр. Ханас илии эрбэҕинэн уонна сөмүйэтинэн түмүгүттэн тутан баран утахтарын бэйэ-бэйэлэригэр сыстыспат гына ньилбэккэ ууруллар уонна уна ытыһынан, тарбах төбөтүттэн саҕалаан, имэрийэ анһыллар. Итиннэ утахтар биир тэнник эриллиэхтээхтэр. Утахтары уна ытыскынан баттаан олорон ханас илиини ыттахха бэйэлэрэ эриллэ түһэллэр. Ханас илиинэн эриллибит сир бүтэһигин дижиттэн тутан биэрэ-биэрэ хос-хос утахтар бүтүөхтэригэр диэри уна ытыһынан анһан ситиини хатыллар. Станокка хатыы син биир итинник, ньилбэк оннугар эрэһинэҕэ анһыллар.

Сорох дьон ытыстарын бэйэ диэки тардан хаталлар, сорохтор тарбахтарыгар эмиэ хаталлар. Кыл ситиини иннэ үүтүгэр угарга уһугун кыптыыйынан кырыан тэннээн бэриллэр, оччоҕо табыгастаах буолар. Уһугун хатыытын өһүлэн баран иннэҕэ угуллар. Ситиини хатыыга туох да сатаныллыбат суох, киһи барыта кыайар дьыалата, оннооҕор оһолор биридэ көрдүлэр да сатыыллар.

Ыаҕастар, ыаҕайалар быалара ситии буолар. Быа иһит кээмэйиттэн, аналиттан көрөн суона, өнө, көрүнэ тус-туһунан буолар. Күн аайы туттуллар иһит быата хара ситииттэн оноһуллар. Эриэн быаны саар ыаҕаска уонна да атын ыаҕастары кизгэтэн онороллор. Сылгы ыаҕаһын быата хаптаҕай, эриэн, сиздэрэй буолар. Икки хара утағы холбоотоххо - хара быа (**4-в,г ойуу**), биирэ манан, иккиһэ хара утахтары холбуу хаттахха - тоһоһос эриэн быа тахсар

(4-д ойуу). Биир утағы манган, хара утаһыннартан онорон баран хара утағы кытта холбуу хаттахха - эбир эриэн быа буолар. Икки хара утағы кытта биир манган утағы холбоотоххо эмиэ тонобос эриэн быа хатыллыа (4-е ойуу). Эриэн быаны хатарга манган утах хара утахтааҕар арыый синньигэс буоллаҕына быан көстүүтэ ордук буолар. Синньигэс гына хатыллыбыт быаны ортотунан бүк тутан иккиһин бэйэ-бэйэтигэр хаттахха, икки төгүл суон түөрт утахтаах олус бөҕө быа буолар.

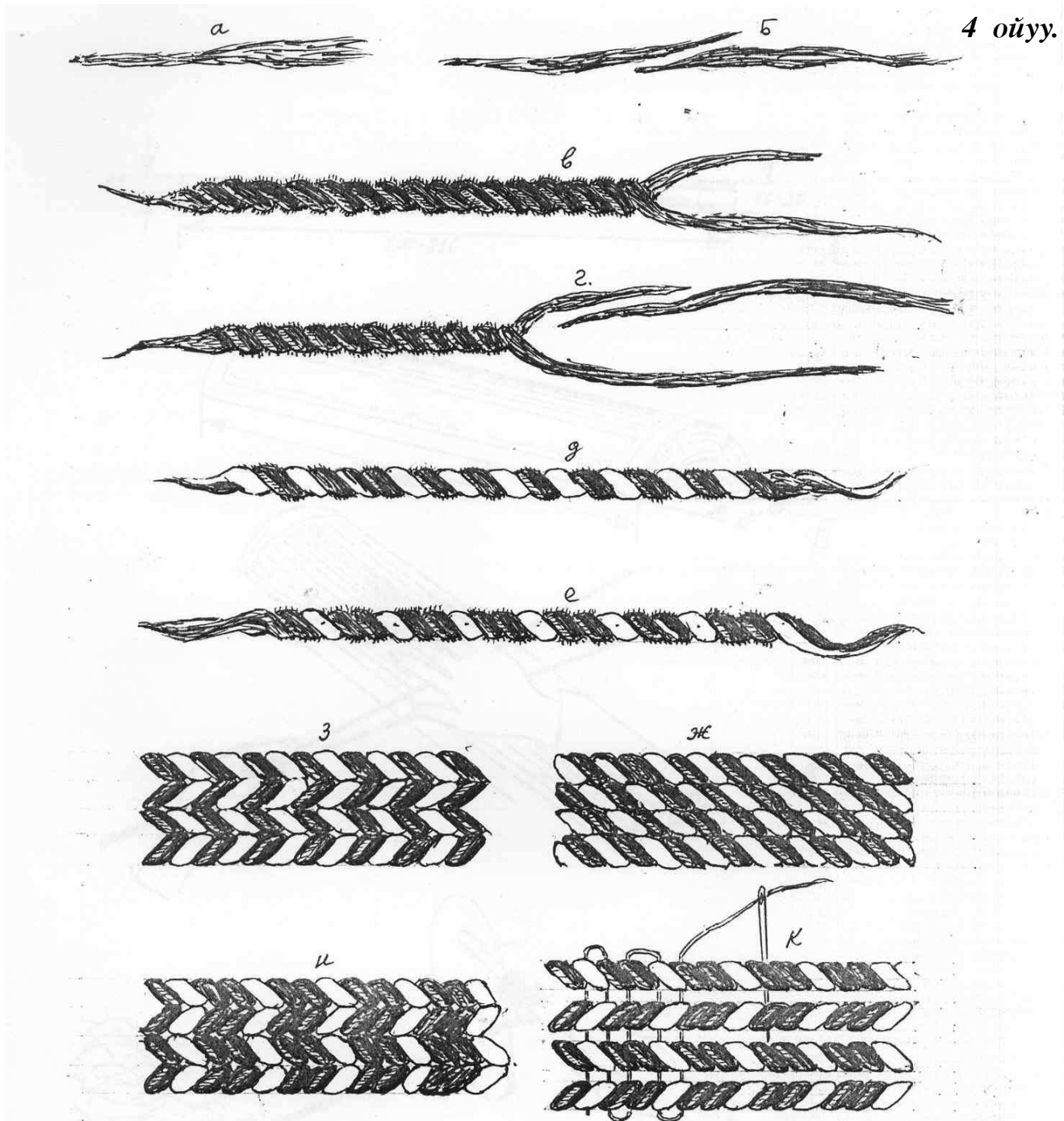

Туос иһит быата иитигэр кэтэрдиллэр. Сылгы ыаҕаһын быатын биир тэн суоннаах тонобос эриэн 4 синньигэс быалары ситиинэн холбуу тигэн оноһуллар (4-к ойуу). Быа ойуутун биир диэки тутан холбоотоххо, тыал ойуулаах хаптаҕай быа тахсар (4-ж ойуу), ойуутун утарыта холбоотоххо, таналай ойуулаах буолар (4-з, и ойуу). Сэттэ, тоҕус утахтары холбуу өрөн хаптаҕай быаны эмиэ оноруохха сөп. Сорохтор 4 утахтан өрөн баран ойууларын сөп түбэһиннэрэн холбуу тигэн эмиэ хаптаҕай быа онороллор, итини үксүн кылтан өрөллөр. Уһун быаны хатарга утахтары дрелинэн эрийтэриэххэ сөп, оччоҕо үлэ түргэтиир, быа хаачыстыбата да тупсар.

Кыл ситии хатытыгар сыһыаннаах өссө биир сүбэ баар. Ситиини хатыах иннинэ,

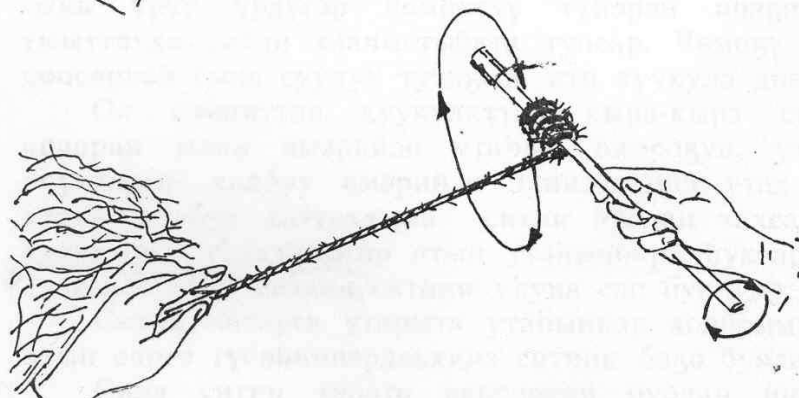
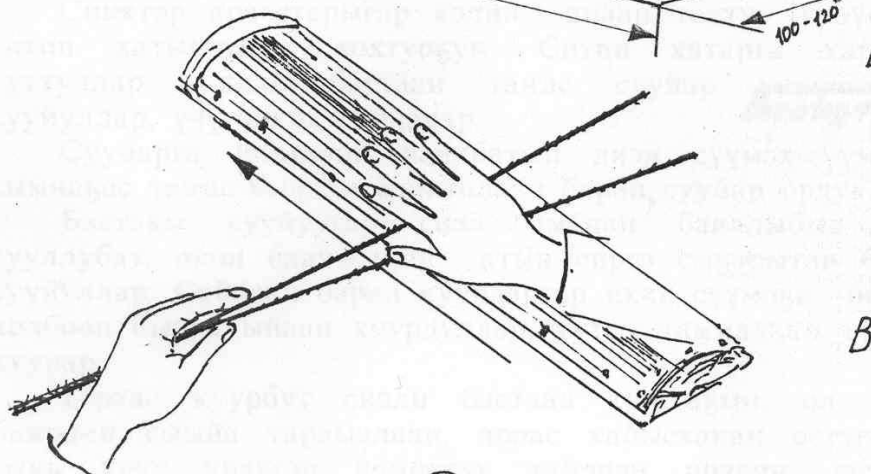
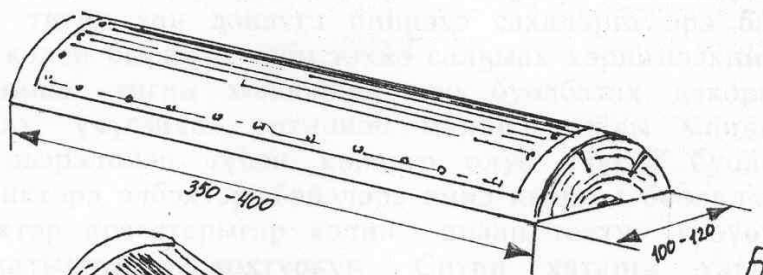
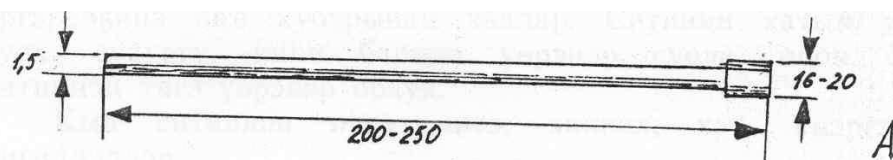

кутуруктан кыра собус сүүмэфи кырийан ылылар уонна төбө өттүттэн кытаанахтык тутан олорон, атын илиинэн таннары сыйан, кылгас кылларын түһэриллэр. Ол кэнниттэн сүүмэфи төбө өттө бэйэ диэки буолар гына остуолга туора-быһа ууран олорон сүүмэх төбөтүттэн былтайар самай уһун кылларын сыйа тардылар. Итиннэ сүүмэх төрүт өттүн ханас ытыһынан баттаан олорулар. Сыйан ылыллыбыт кылы ахсаанынан абаан ситиини хатыллар. Ити албаһынан сүүмэхтэн кылын барытын иилиһиннэрбэккэ сыйан ыла-ыла хатан иһиллэр. Кылы кутуругуттан быспакка эрэ үчүгэйдик сууулар, оччоβο иилистибэт.

#### 4 ойуу.

а) Сизэл утаһын, б) Утаһыннары салбаан утах оноруу, в) Ситии быа, г) Быаба утаһыны холбуу хатыы, д) Манан уонна хара утахтан хатыллыбыт тонобос эриэн быа, е) Икки хара биир манан утахтан хатыллыбыт тонобос эриэн быа, з) 4 тонобос эриэн ситиилэр холбуу тигиллибит таналай ойуулаах хаптабай быа, ж) 4 тонобос эриэн ситиилэртэн тигиллибит тыал ойуулаах хаптабай быа, и) Иккилии хара, биир манан утахтартан хатыллыбыт 4 ситии быалартан тигиллибит таналай ойуулаах быа, к) Ситии быалары ойууларын түбэһиннэрэн ситиинэн холбуу тигии.

#### 5 ойуу. Сизэлтэн утах онорорго уонна ситии хатарга аналлаах сэптэр.

а) Сизэл эрийэр мас, б) Ситии хатар станок, в) Станокка ситии хатыыта, г) Эрийэр маһынан сизэл утабы бэлэмнээһин.



## Түос иһити тигэр сииктэр

Түос иһити тигэр сииктэр элбэхтэр, итини Б.Ф.Неустроев — Мандар “Саха туоһа” диэн альбомугар сиһилии ойуулаан көрдөрөн турар. Түос иһиккэ сиик деталлары эрэ холбуур буолбатах, иһити кизэргэтэн көрдөрөр эмиэ суолталаах.

Иһит ойбоһун тигэргэ сиик түос сааһын уһаты барыа суохтаах, түора эбэтэр иннэри тигиллиэхтээх. Уһаты тиктэххэ түос сааһын устун сиирэ барыан сөп. Сиик биир тэнник, көнөтүк анһыллахтаах, түора-маары, ыраах-чугас буоллабына көрөгө мөлтөх, иһит уопсай көстүүтүн буорту ғынар. Ситиитин суона эмиэ биир тэнг, тигиитэ чин буоллабына табыллар.

Түос иһит ойбоһун тигэргэ үгүстүк туттуллар сииктэр араастарын ойууга көрүн

6 ойуу.

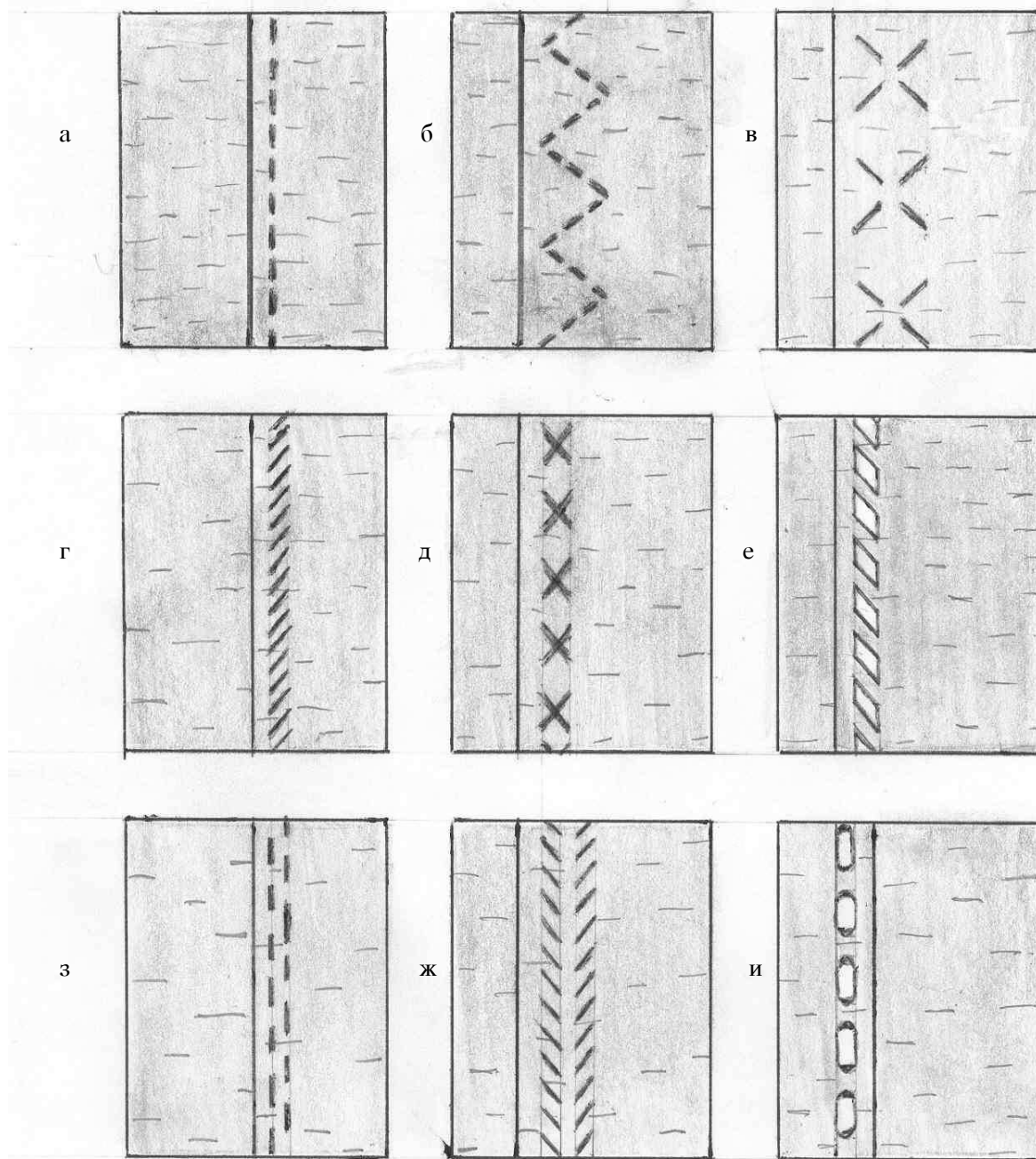

(6-а, б, в, г, д, е, з, ж, и, ойуу).

Түос иһит иитин тигэргэ эмиэ элбэх сиик туттуллар. Күн аайы туттуллар иһит иитин хабарба, охторуу, ураһа анһыыларынан тигиэххэ сөп. Оттон мааны иһит иитин иилэ тардыы, илим хараба, ынырыа уйата у.д.а. уустук сииктэринэн тигиллэр. Б.Ф.Неустроев альбомугар иһит иитин тигэр бэрт үгүс сииги көрдөрөр, олоҥ истрэигэр “дьобулбалы анһыы” диэн баар, ити биһиги дойдубутугар Тойон Арыыга баар сир аата. Онон сылыктаатахха урут биһиги да

улууска туос иһит тигиитэ сайда сылдыбыт эбит (7,8 ойуу).

Ии тигэргэ суон кыл ситии туттуллар, иһити иһигэр диэри курдары анһан тигиллэр. Туос иһит иһинээҕи ойоҕос туоһун сааһа туруору буолар гына тигиллэр, онон иини тикпит сиигин ис туос сааһыгар туора, ол эбэтэр сытыары буолуохтаах. Ии тигиитин ордук кичэйэн тэбистэн, көнө, чин гына тигиллэр. Киһи туос иһити бастаан көрө түһээт да, хараҕа иитин тигиитин көстүүтүгэр хатанар уонна тигии хаачыстыбатыттан ханнык таһымнаах маастар үлэлээбитин тута быһаарыахха сөп.

**6 ойуу.** Туос иһиттэр ойоҕос сииктэрэ.

а) “Субуйа анһыы” - сиик, ситии, б) “Обус ииктэтэ” — сиик, ситии, в) “Быыдаралыы анһыы” — сиик, ситии, г) “Иннэри анһыы” — сиик, ситии, д) “Кириэстии анһыы” — сиик, ситии, е) “Иннэри анһыы” — сиик, сигэ, силис, туос лиэнтэ, з) “Хаамтара анһыы”

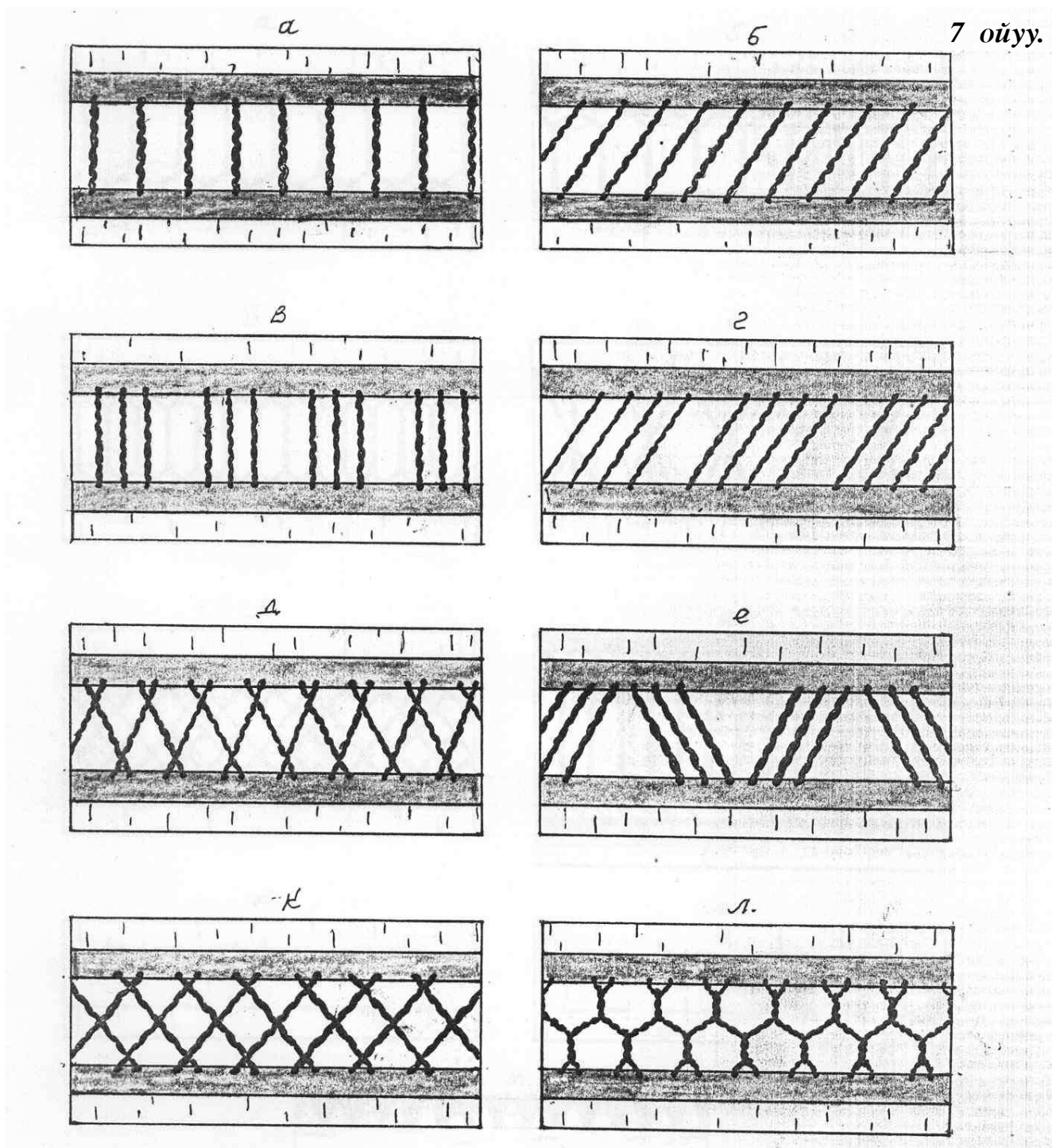

— сиик, ситии, ж) “Кырынаас суола” — сиик, ситии, и) “Үүйүү сиик” — сигэ, силис, туос лиэнтэ.

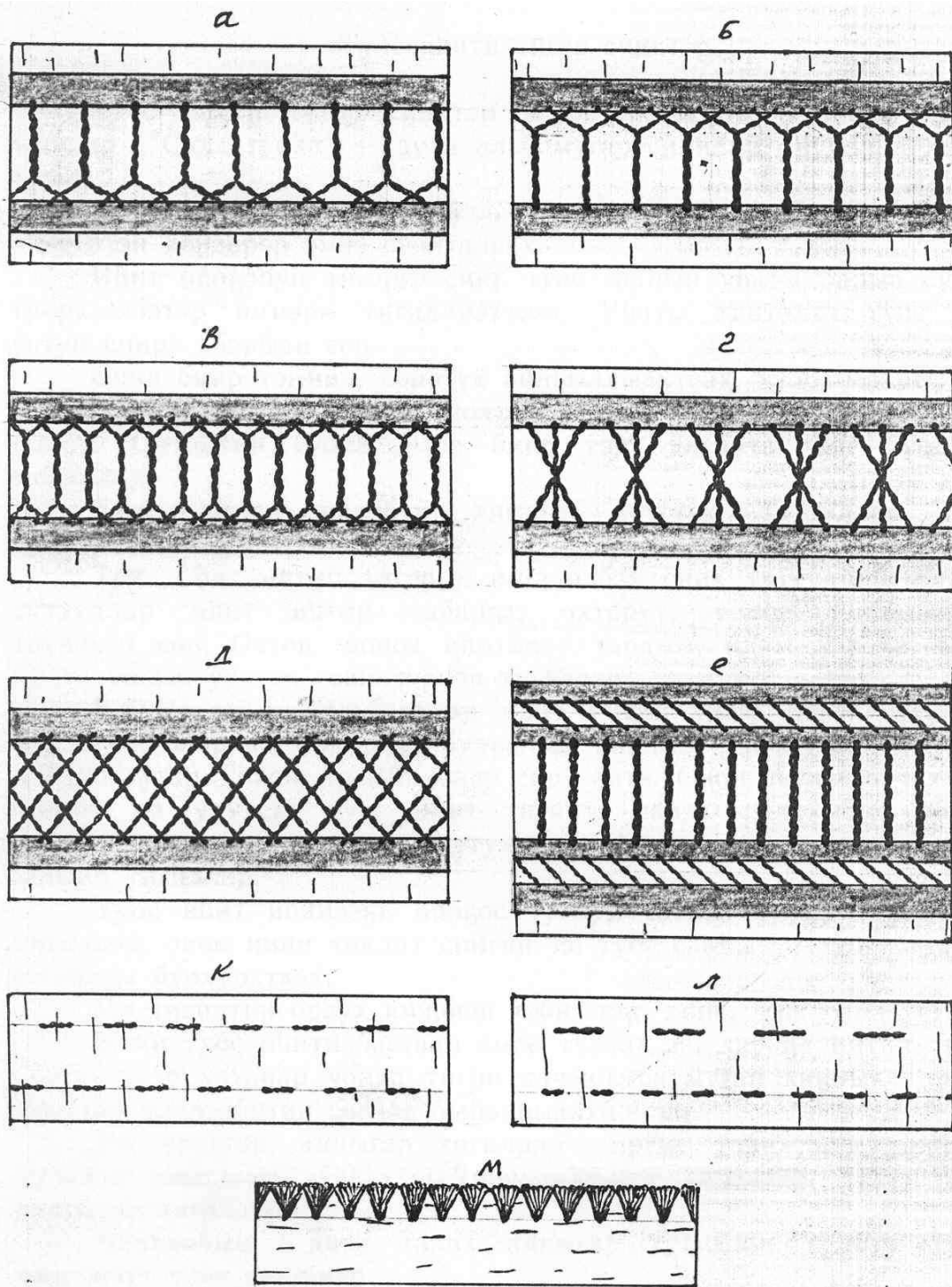

Ии үрдүгэр, анныгар тигиллэр аргыс талахтары уонна иһит курун талахтарын, үксүн охторуу сиигинэн тигиллэр.

Чапчааһын диэн талах анныгар тутулан холбуу тигиллэр өһнөммүт туос ааттанар. Маллаах иһит хашпаһын уонна ойбоһун киэргэл талахтара туос чапчааһыннарын кытта бииргэ тас туоска тигиллэллэр, итинник иһит ойбоһун туоһа хайаан да икки хос буолар. Туос иһит иһигэр ии сииктэриттэн атын ханнык да сиик кириэ суохтаах.

Сиик көһө уонна биир тэн буоларын наадатыгар, бастаан бүргэс уһугунан сурааһын тардыллар (көстөр эрэ гына), сурааһын устун икки атабар иннэлээх циркулу хаамтаран сиик хаамыта бэлиэтэнэр уонна ол бэлиэнэн, бүргэһинэн дьөлөн баран тигиллэр. Ии тигиитигэр ситии элбэхтик салбанар, ону салгыырга ситии уһуктарын ии кэннигэр кистэниллэр, биир да түмүк көстүө суохтаах. Аргыс уонна киэргэл талахтары тигэргэ ситии уһуктарын туос ис өттүгэр икки-үс сиик анныгар уган сииктэринэн бэйэлэринэн баттатыллар.

7 ойуу. Туос иһит иитин тигиитин араастара

- а) Хабарбалы анныы, б) Охторо (тыал) анныы, в) Хабарбалы бөлөх анныы, г) Охторо бөлөх анныы, д) Ураһалы анныы, е) Ураһалы бөлөх анныы,к) Илим хараба анныы, л) Иилэ тарды анныы.

### **8 ойуу. Туос иһит иитин тигиитин араастара.**

- а) Аллараанан иилэ тарды, б) Үөһэнэн иилэ тарды, в) Ынырыа уйата анныы, г) Дьобулбалы анныы, д) Илим хараба анныы уустук көрүгэ, е) Иитэ хабарбалы анныы, аргыс талахтара охторо анныы, к) “Хабарбалы анныы” сиик иһит иһиттэн көстүүтэ, л) Иилэ тарды иһит иһиттэн көстүүтэ, м) Иһит үөһээ кырыытын бөбөргөтөргө туттуллар сиэл сиик (сир сиик). Хатыллыбатах кылынан тигиллэр.

## **Ыаҕайа тигиитэ. Үлэ үтүмэ**

Ыаҕайа уонна ыаҕас тигиилэрэ биир буолар, кээмэйдэринэн эрэ араасаллар. Былыр ыаҕаһы уонна чабычаҕы дьахтар барыта тигэр эбит, тутуулаах дьахталлар ынах ыыр ыаҕастарын, ынахха алдыаттаран баран, түөттүүр ыамтан кизэһэнни ыамга диэри тигэн бүтэрэллэрэ үһү. Кыыс оҕону кыра сааһыттан иһит тиктэрэ үөрэтэллэр эбит, ийэтэ эбэтэр эбэтэ ыаҕас тигэригэр оҕо аттыларыгар олорон, үтүктэн бастаан салама ыаҕайатын тигэ үөрэнэрэ үһү. Кыыс сүктэригэр боростуой, күн айы туттуллар туос иһиттэри сатаан тигэр буолар эбит.

Иһит тигэргэ сибиэһэй туос ордук буолар, курсуйбут, хашпыт туоһу бастаан ууга сытыаран сымнатыллыахтаах. Норуот маастара, биһиги биир дойдулаахпыт, ытык кырдыаҕас Киприянова Александра Николаевна этэринэн — хашпыт туоһу тигиэн иннигэр үс хонукка ууга сытыаран сымнатар эбит.

Бастаан ыаҕайа ойоҕоһо буолар туостары талан ылан тас өттүн үрүн субатын инчэҕэй тирээкэнэн ньиккэрийэн сотуллар, куобах уостарын сытыы быһаҕынан нарылыы кыһыллар. Ыаҕайа эркинэ буолар туоһу кизикэ эргитэ тутан көрдөххө уһуктара хардары барар буолуохтаах. Ыаҕайа ойоҕоһун үксүн биир хос туостан сааһын туруору тигиллэр. Кыра иһит туоһа чараас, улахан иһит туоһа халын туостан тигиллэр.

Бэлэмнэннелибит туоһу сааһын туора, кэтитэ тигиэхтээх иһиһит үрдүгүн саҕа гына мээрэйдээн үөһэ, аллараа өттүлэрин көнөтүк быһыллар. Ол кэнниттэн туос анар өттүн угольнигынан мээрэйдээн көнөтүк быһыллар. Киэбигэр сыһыары эргитэ тутан баран көнөтүк быһылла илик өттүгэр, хардарыта 2,5см. буолар гына бүргэс уһугунан бэлиэ анныыллар уонна бэлиэ устун угольник көмөтүнэн көнө гына быһыллар. Итинник бэлэмнэммит туоһу өссө төгүл киэбигэр тутан баран хардарсар сирдэригэр таһынан барбыт туос кырыытыгар кыһайан бүргэс төбөтүнэн бэлиэ сурааһын тардыллар. Киэбиттэн устан ылан ойоҕос туоһу били бэлиэтэммит сурааһынна сөп түбэһиннэрэ хардары тутан үөһэ аллараа өттүлэриттэн зажимынан туттарыллар. (Зажим оннугар бөҕө сабынан тигэн инниннэриэххэ эмиэ сөп.) Ол кэнниттэн бүргэһинэн дьөлө үүттүү-үүттүү, талбыт сиигинэн, ситиинэн холбуу тигиллэр. Тигиллэр сиик биир тэн буоларын наадатыгар циркуль дуу, ролик дуу көмөтүнэн мээрэйдээн тиктэххэ, сиик көстүүтэ дырылаан үчүгэй буолар.

Туос иһит түгэҕэ, хаһан баҕар, икки хос туостан тигиллэр. Саастара, хайдымтыата суох, бөҕө буоллун диэн бэйэ-бэйэлэригэр туора буолуохтаах. Түгэх буолар ыраастаммыт туос үрдүгэр кизби туруоран баран эргиччи харандааһынан суруйуллар уонна харандаас суолун 2см. курдук таһынан кыптыыйынан эргиччи кырыйыллар. Ити туоһу атын иккис туос үрдүгэр сааһын туора ууран, онно мээрэйдээн иккис хос туос быһыллар уонна холбуу тутан кырыыларын бөҕө сабынан онон-манан тигэн инниннэриллэр, оччоҕо түгэҕин тигэргэ туос тустуспа бара сылдыбат, табыгастаах буолар.

Ыаҕайа ойоҕоһун уонна түгэҕин холбуу тигэргэ ойоҕос туос үрдүнэн, талах (силис) анныгар тутуллар өгнөөх туостан 1,5-2,0см. кэтиттээх гына быһыллыбыт чапчаһыннаах буолар. Чапчааһын тигэргэ силлибэтин диэн сааһын иннэри соҕус быһыллар, уһуна иһити эргийиэхтээх.

Ойоҕос туос холлоҕоһун аллараа өттүн олус итии ууга 30-40сөк. уган сымнатан баран тийһинэн ыстаан тэллэтиллэр. Тийһинэн ыстыыр олус сылаалаах уонна билинни кэмгэ онно эһиэттэһэр тиис киһиэхэ эрэ барытыгар баара биллибэт. Мин бастаан тигэрбэр тииспинэн туоһу тэллэтээри ыстаан, тийһим ыалдыан, туурдарарга күһэллибитим, ол кэнниттэн

плоскогубцанан хам тутан тэллэтэ сатаан көрбүтүм да табыллыбатаба. Ол иһин атын албаһы туттар буолбутум — итии ууга уган сымнатыллыбыт туоһу лээшэрэбэ саайыллыбыт сүгэ өнчөбөр кыһайа тутан, кыра өтүйэнэн, хотуур таптайар курдук, биир тэнник охсуталаан тэллэтиллэр. Манна эмиэ дэмин билиэххэ наада, ол курдук күүскэ оҕустахха, туос сааһынан хайыта баран халыан сөп. Үөрэннэххэ ити албас түргэн уонна хаачыстыбалаах буолар, ордук улахан иһиккэ туттуллар.

Ити кэнниттэн чапчааһын аллараа кырыытын тэллэтиллэр. Түгэх туоһун (икки холбуу тигиллибит туос) кырыыларын эмиэ итии ууга уган сымнатан баран, харандаас суолунан түгэх туоһу тас өттүгэр эргиччи бүк тутуталаан бэриллэр. Иһит түгэбин тигэргэ бастаан ойоҕос туоһу киэбигэр аллараа тэллэтиллибит өттө киэп түгэбиттэн 1,5-2,0см. былтайар гына уган баран, хамсаан сыҕарыйа сылдыбатын диэн ии тигиллэр өттүгэр икки-үс кыра тоһоҕонон туураарга анаан сэлээшпэлэрин кыратык былтайар гына, саайан туттарыллар. Түгэх туос өбүлүннэриллибитэ ойоҕос туос тэллэгэригэр сөп түбэхэр гына, чапчааһын тэллэгэрин ойоҕос туос тэллэгэрин тас өттүгэр сөп түбэһиннэрэн, барыларын холбуу тутан зажимнарынан туттарыллар. Түгэх туос киэпкэ сыстар буолуохтаах. Онтон иһити эргийэр уһуннаах 2-3мм. суоннаах гына 2 силиһи кыһан баран ууга уган сымнатыллар. Уонна биирин чапчааһын үрдүгэр, иккиһин түгэх анныгар тутан, ситиинэн мииннэри анһан, чинник иһити эргиччи тигиллэр (9-3а,б,в,г,д ойуу). Силис оннугар сөп суоннаах үрүн кыл ситиини туттуохха эмиэ сөп. Түгэх сиигэ үксүн охторуу буолар. Сиик хаамыта, охторуута биир тэн буоларын ситиһэ сатаан, инһэ суолун бастаан бүргэһинэн үүттэн бэриллиэхтээх. Тигэн истэх аайы зажимнары сыҕарытан биэриллэр. Тигэн бүтэрэн баран, иһити тоһоҕолорун туурталаан, киэбиттэн устан ылыллар уонна түгэбин былтайа сылдыар туостарын тэннии сытыы быһабынан кыһыллар. Сорохтор иһит түгэбин талахтаабакка субуйа анһыы сиигинэн тигэллэр. Оччоҕо чапчааһын сааһа туруору буолар уонна түгэх аллараа өттүгэр сииккэ туора буолар гына, туос тутан биэрэн иһиллэр (10-ж ойуу).

Ии чапчааһына өгнөөх туостан оҕоһуллар, ии кэтитэ кыра иһиккэ 10-12мм. буоллабына, чапчааһын кэтитэ 35-37мм. буолуон сөп. Чапчааһын сааһын инһэри быһыллар, уһуна иһити эргийэн 10мм. курдук хардары барыахтаах. Аны чапчааһын үөһэ уонна аллараа өттүлэригэр

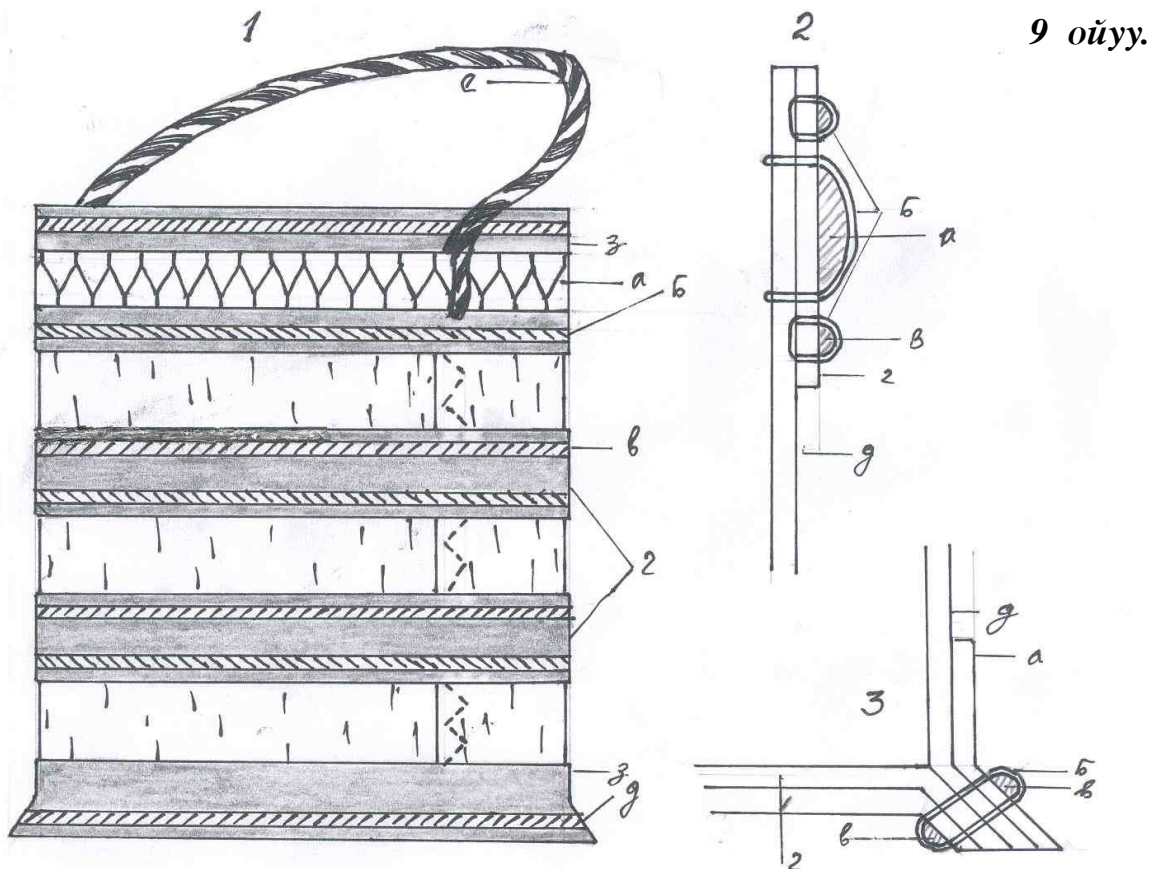

9 ойуу.

4мм. курдук кэтиттээх аргыс талахтар тигиллэллэр. Чапчааһын үөһэ уонна аллараа кырыыларыттан 3-4мм. сириинэн бүргэһинэн көнө сурааһыннары уһугуттан уһугар диэри тардыллар. Циркулунан эбэтэр ролигынан хаамтаран үүттэнэр сирдэрин бэлиэтэниллэр, ол

кэнниттэн бүргэһинэн тэһитэ анһылар. Аргыс талах нөнгө өттүгэр тигиллэр сирин хараһынан холоон көрөн тэһитэ анһылар уонна бүргэс үүтүн устун талабы мииннэрэн тигиллэр. Итиннэ үксүн охторуу сийк туттулар. Ити курдук аргыс талахтары иккиэннэрин чапчааһынна тигэн бүтэрэн баран аны ии тигиитигэр кириллэр. Бастаан эрдэ изэһиллэн куурбут ии биир уһугун тас өттүн сытыары хаптаччы кыһан ии атын уһугун кытта ыһсар сирин бэлэмнэниллэр. Иини талахтара тигиллибит чапчааһынна кэтэрдиллэр, онтон итини барытын ыаһайа аһаар кэтэрдиллэр.

Иини чапчааһын ортотунан, аргыс талахтар икки ардыларынан, чапчааһын үөһэ кырыыта иһит үөһэ кырыытыгар сөп түбэхэр гына тутан олобун булларан, зажимнарынан туттарылар, ии аллараа өттүнэн кыһайа циркулуунан эбэтэр ролигынан хаамтарылар. Бэлиэтэммит сирдэри бүргэһинэн, иһити курдат дьөлө анһылар. Ии үөһэ өттүгэр эмиэ иигэ кыһайа харах көрүүтүнэн тигиллэр дьөлөбөстөрү үүттэниллэр. Ол кэнниттэн бэлэм үүттэр устун иини мииннэрэн, чапчааһын уонна ойбоһос туостара курдары, бэйэн баһарар сийккинэн кыл ситиинэн тигиллэр (10 ойуу).

9 ойуу. 1. Талахтаах ыаһас. а) ии, б) аргыс талах, в) кур талаһа, г) курдар, д) тигэх силиһэ, е) ситии быһа, з) чапчааһыннар.

9 ойуу. 2. Иһит иитин уонна аргыс талахтар тигиилэрин схемата.

а) ии, б) иини уонна аргыс талахтары тикпит кыл ситиилэр, в) аргыс талах, г) чапчааһын д) иһит ойбоһос туоһа

9 ойуу. 3. Иһит түгэһин тигии схемата. а) чапчааһын. б) сийл, кыл ситии в) иһит түгэһин

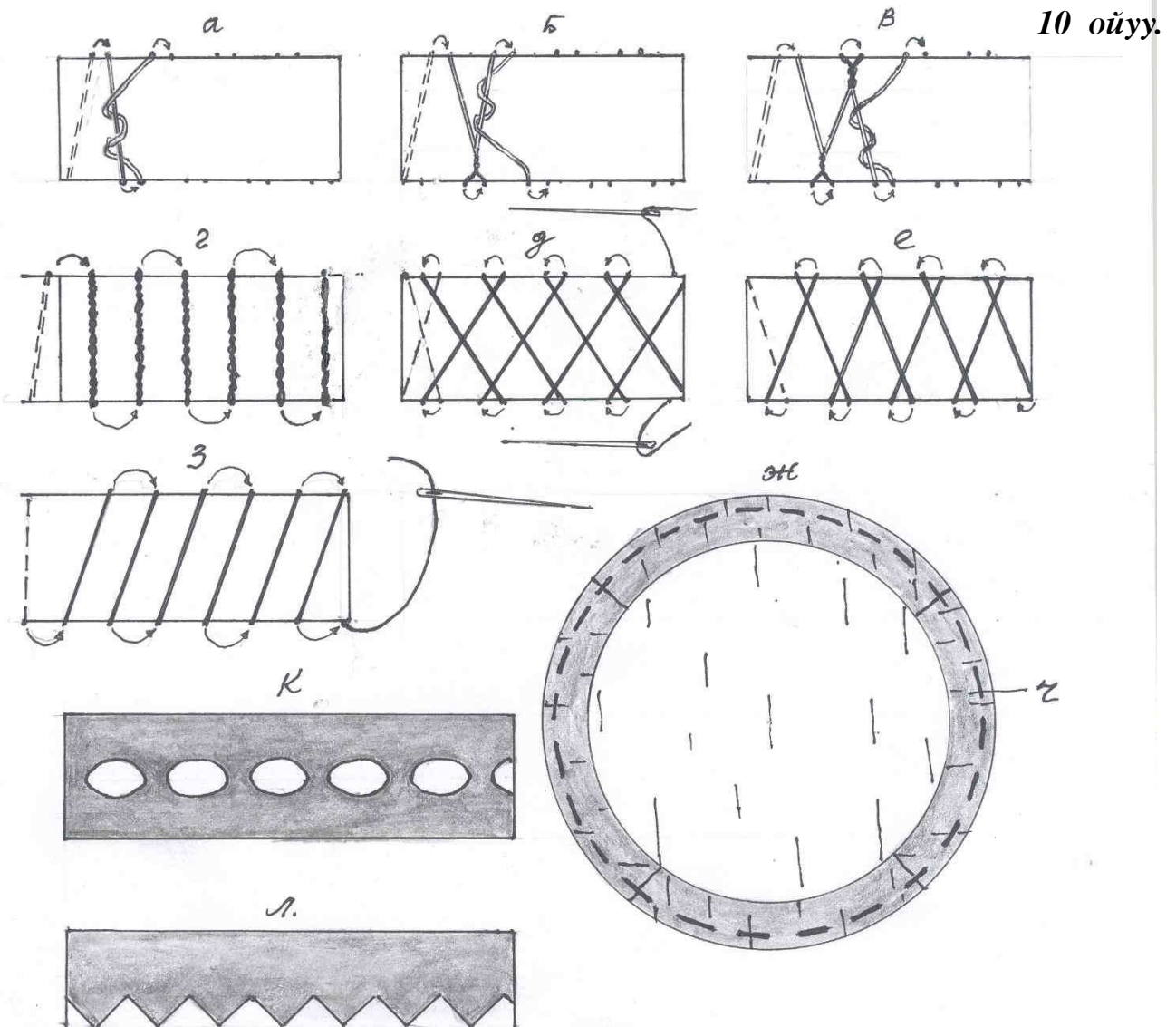

мииннэри тигиллибит үөһэ, аллараа силистэрэ (талахтара). г) түгэх. д) иһит ойбоһос туоһа

Эргиччи тигэн бүтэрэн иһэн, ии уонна аргыс талахтар тиксирэр сирдэрин ыһсыларын

кыһан бэлэмнэниллэр, салгы тигэн бүтэриллэр. Эрдэ этиллибитин курдук, ситии уһуктарын барытын ии кэннигэр кистэниллэр, ойбоһос туос чапчааһынтан былтайар буоллабына, быһабынан чапчааһынна кыһайа анньан кыһан тэннэниллэр.

Ыаҕайа быатын, иитин тигэргэ, ии анныгар уган холбуу баттата тигиллэр. Ии аллараа өттүгэр былтайар уһуктарын сулбуруйан тахсыбатыннар диэн түмүктэниллэр. Ситии быа кэлин уунан, уһаан хаалааччы, ол иһин быаны тигиэх иннинэ аан тутааҕар биитэр система турбатыгар уган күүскэ сыыйталыы тардан ууннарыллар. Быа ыаҕайа тигиллибитин кэннэ, уһуна, ыаҕайа айабын ойбоһунан түһэр буолуохтаах. Кылгас буоллабына отоннуурга эбэтэр тугу эмэ кутарга ыаҕайа айабын бүөлээн мэхэйдиир. Наһаа уһун буолар эмиэ табыллыбат. Ыаҕайаны быатыттан туттааха кэлтэйдээн иннэри бара сылдыһа суохтаах.

Ити кэнниттэн ыаҕайаны бөбөрүөтөн икки сиринэн өгнөөх туос лиэнтэлэринэн курданыллар. Кур кэтитэ ыаҕайа кээмэйиттэн тутулуктаах. Ии уонна түгэх чапчааһыннар икки ардыларын мээрэйдээн ылан биэс өлүүгэ түнэтиллэр онно тахсыбыт сыышпара кур кэтитэ буолуон сөп. Ол гынан баран кур кэтитэ, кур уонна чапчааһын, курдар бэйэ-бэйэлэрин икки ардыларынаабы кээмэйдэриттэн кэтит буоллабына көстүүтэ ордук буолар.

#### **10 ойуу.**

а, б, в) Иини “иилэбэс” анньынан тигии утума, г) “Хабарҕалыы” тигии, д) “Илим хараҕа” анньыы, е) “Ураһа” анньыы, з) “Охторо” анньыы, ж) “Субуйа” анньыы сиигинэн тигиллибит ыаҕас түгэҕэ алларааттан көстүүтэ (чапчааһын саһа сииккэ туора тутуллубут), к) Курга “кымырдаһас” ойуулар ойо быһан түһэриллибиттэр, л) Ии чапчааһынын аллараа кырытыгар “эрбии тийһэ” ойуу быһыллыбыт.

Пунктирынан тигии саҕалананытыгар ситии уһугун ии кэннигэр кистээһин көрдөрүлүннэ.

Чапчааһыннар уонна курдар бөбөрүөтөр эрэ суолталаах буолбатахтар, иһит көстүүтүн тутсаран биэрэр эмиэ аналлаахтар. Итини өссө күүһүрдэн биэрээри ии чапчааһынын аллараа өтгүн, түгэх чапчааһынын үөһэ өтгүн “эрбии тийһин” курдук быстааха, курдар ортолорунан “кымырдаһас” ойууну хаамтаран биэрдэххэ иһит көстүүтэ өссө тупса, маанымсыйа түһүө. Улахан ыаҕастары уонна кыра да ыаҕайалары бөбөрүөтөн, сиздэрэйдээн ойбоһун икки хос туостааччылар, онно тас туоһун үчүгэй саһархай өтгө таска буолар.

Тигиитэ барыта биир, тас туос хайдах бэлэмнэнэн тигиллэрин маллаах иһит тигиитин суруйарбытыгар кэпсиэхпит.

## **Түүйас өгөрүүтэ**

Тууйас диэн ойбоһо икки хос туостан, түгэҕэ, хашаҕа мастан оноһуллубут туос иһит (*11 ойуу*).

Өбүгэлэрбит урут олохторугар тууйаһы кизэник туттубут иһиттэрэ, билигин, хомойуох иһин, биир эмэ киһиэхэ баара көстөр. Оноһуута судургута, ыйааһына чэпчэтитэ, бөбөрүөтө-таҕата, сиргэ илдьэ сылдыарга олус табыгастаах иһит. Урут отчуттар ыһык арыыларын тууйаска илдьэ сылдыаллар этэ. Тууйаска угуллубут арыы уһундук аҕырбат, ханнык да өгүүрүк куйаска ууллубат, ити кини ойбоһо икки хос туостан оноһуулар буолан, термоска маарыннырыттан буолар. Өссө отчуттар обургу тууйаска утахха ымдаан, бутугас кутан илдьэ сылдыааччылар. Ууну, чэйи да кутан баран күлүккэ уурдахха, хаһан баҕарар сөрүүн буолар, киһи утабын ордук ханналар.

Туос хоннубут кэмигэр хастанар, бэлэмнэнэр. Туоһу хастаан ылар буоллааха, хатын уута сүүрэн бүшпүтүн кэннэ ылыллыахтаах, оччоҕо хатын мас эмсэбэлээбэт, кууран-хатан хаалбат. Оттон тууйас туоһун хонуннун да сыстыар диэри ылыаха сөп. Туос ылыллар кэмэ: бэс ыйын ортотуттан от ыйын ортотугар дылы буолар. Мин өйдүүрбүнэн, дьон туоһу ыһыах саҕана бэлэмниир буолалара. Ити болдьох, дылыттан көрөн, иннин-кэннин диэки сыҕарыйан биэриэн сөп.

Ол курдук, кураан дьылга туос эрдэ сыстар, өг дьылга атырдыах ыйыгар тийэ ылыаха сөп. Сорох автордар суруйалларынан, туос хоннубут бэлиэтинэн хатыы сибэккитин ситиитэ буолар. Күн көрөр сирин туоһа эрдэ хоннор, күлүк сир туоһа арыый да хойутаан хоннор.

Ойуурга тууйас туоһун бэлэмнии барыах иннинэ, туос хоннорор тэрил оноһуулар: 5мм диаметрдаах боробулуоха биир уһугун токурутан туттаах оноһуулар, иккис өтгүн туттааҕар диэри таптайан хаштатыллар, уһугун мүлтүччү аалан биэриллэр уонна ханан да хатыыта, сытыы кырыыта суох гына, игинэн, шкурканан аалыллар. Оччоҕо тэрил туоһу бааһырдыбат, алдыапат буолар (*12-а,б,в ойуу*). Урут итинник тэрили киил маһынан эмиэ өгостоллоро үһү (*12-д,з,е ойуу*). Туос бэлэмнээһинигэр ити тэрилтэн ураты эрбии, сүгэ, быһах туһаныллар.

Тууйас ис туоһун хайаан да хайышпакка, бүтэйдий (чулкулуу) ылыллар. Ону ыларгар тыаттан анаан көрдөөн, сөп буолар суоннаах, көнө, дьылырыгас, аҕыйах мутуктаах, ыраас туостаах хатыны булуохха наада (чүмэчи хатын). Туос хара дьураата аҕыйах, кылгас, синньигэс буоллабына, итинтэн оноһуллубут иһит бөҕө буолар. Итинник үчүгэй туостаах хатын баһаар уота хаһан да сизэбэтэх сис оройугар эбэтэр хатын чаранна ордук үүнэр. Өрт уота сизэбит тыа хатына токур-мокур, элбэх мутуктаах, ыт муннулаах буолар, онон туоһун хаачыстыбата мөлтөх. Эрбиинэн эрбээн, талан булбут хатыны охторулар уонна мутуга суох ыраас сири талан, оноһуллуохтаах тууйас үрдүгүттэн 10-ча сантиметр уһун гына, көнөтүк эрбээн чууркаланар.

Чууркаттан туоһун арааран, устан ыларга эрдэ дьыбэ бэлэмненилибит боробулуоха тэрил наада буолар. Хатын туоһун уонна маһын икки ардыгар кытархай араҕас өгнөөх көмүрүөлээх. Чуурканы сиргэ туруору тутан туран, оноһуллубут боробулуоха тэрилинэн көмүрүөтүн уонна маһын икки ардынан туруору анһан эргиччи хонуннарыйлар. Боробулуоха чуурка уһунун туораабат буоллабына, утары өттүттэн эмиэ эргиччи анһан туоһун хонуннарыахха сөп. Ити үлэ туоһу бааһырдыбат гына сэрэнэн оноһуллуохтаах **(13-а ойуу)**.

Ханнык баҕар ойуурга титирик, хахыйах элбэх буолар. Үлэлиир сир аттыгар 5-7см. суоннаах маһы булан, 1 метр кэринэ үрдүгүнэн эрбиинэн көнөтүк быһыллар уонна чөҥөчөгүн мутугун ыраастанылар. Ити кэнниттэн чууркалары биир-биир ылан, икки ытыска кытаанаттык туруору тутан баран, били бэлэмненилибит чөҥөчөк үөһэ өттүгэр, чуурка маһын ортого түбэһэр гына туос хоннуор диэри күүскэ охсулар **(13-б ойуу)**. Чуурка, туоһа үчүгэйдик хоннубут буоллабына, маһа сулбу ыстанан тахсар, туоһа ытыска хаалар. Туоһу ытыс иһигэр ньолбоччу тутан баран бөкүнүттэххэ, иһигэр хаалбыт көмүрүөтэ түһэн хаалар.

Ханнык баҕар мас төрүт өттө суонун, төбөтө синньигэһин киһи барыта билэр. Ол курдук, бэлэмненилибит чууркалар, эмиэ оннуктар. Ол иһин чууркалары төбө өттүнэн чөҥөчөккө охсулуохтаах, төттөрү өттүнэн оҕустаахха туоһа уһуллубат, наһаа күүһүлээтэххэ алдьанар, киэптэнэн, быһа барар.

Ити курдук үлэлээн биир хатынтан уончаҕа тийэ тууйас иһинээҕи туоһун бэлэмниэххэ сөп. Туостары бэйэ бэйэлэрин истэригэр уктаахха дьыбэ киллэрэргэ куйа, табыгастаах буолар. Итинник бэлэмнэнэн урууллубут туос төһө баҕар туруон сөп.

Тууйас тас туоһа хайытан баран хастамыт туостан оноһулар, онон холбонон сирэ сииктээх буолар.

Тууйас түгэҕэ уонна хапшаҕа чараас хаптаһынтан оноһулар. Итиннэ хайдымтыата уонна сымалата суохтарынан хатын уонна тэтинг мастар ордуктар. Туостара уһуллубут хатын чууркалар туһаҕа тахсаллар. Бу маһы циркулярка эрбиигэ хайа эрбэтэн, устуруустаан, чараас хаптаһыннары бэлэмнениллэр уонна үчүгэйдик куурдулар. Сайын куйааска 1-3 хонук сөп буолар. Хаптаһын халына тууйас кээмэйиттэн көрөн 6-10мм буоллабына үчүгэй.

Тууйас ис эркинэ буолар, уһулан ылыллыбыт туос (ис туос) үөһэ, аллараа кырылары көбүс-көнө гына кыптыыйынан эбэтэр сытыы быһабынан быһыллар. Итини быһарга биир өттө көнө, 5-6см кэтиттээх халын кумааҕы балаһаны туттар ордук. Кумааҕыны ис туоска ыксары эргиччи тутан баран, хардары барар үөһэ кырылары тэннениллэр уонна бүргэһинэн эбэтэр харандааһынан кумааҕы үөһэ көнө кырыытыгар кыһайан туоска эргиччи сурааһын тардылар. Туос иккис өттүн эмиэ итинник бэлиэтэниллэр. Ити сурааһын устун ис туос үөһэ, аллараа кырылары быстаахха, туос кырылары көбүс-көнө уонна параллельнай буолаллар. Ис туос бэлэмэ итинэн бүтэр.

Тас туоһу, сааһын сытыары тутан баран, ис туос үрдүгүн кээмэйиттэн 4-5см синньигэс гына мээрэйдээн, тимир линейкаҕа кыһайан, икки өттүттэн сытыы быһах уһугунан быһыллар. Холобур, ис туос 18см буоллабына, тас туос кэтитэ 13-14см буолара наада. Үөһэ аллараа кырылары параллельнай буолуохтаахтар. Туоһу ДВП эбэтэр линолеум үрдүгэр ууран резак быһабынан быһар ордук, түргэнник уонна көнөтүк быһыллар. Сөптөөх быһах суох буоллабына, кыптыыйынан да кырыыахха сөп.

Тас туос уһуна ис туоска эргиччи туттаахха хардары барар буолуохтаах. Хардарыта 2,5-3,0см буолар гына мээрэйдээн баран, угольниктаан уһуктары көнөтүк быһыллар. Хардары тушут туоспут кырылары холбооттоон, көҥкөлөй оноһулар. Итини ис туоска кэтиртэххэ, үчүгэйдик сыстар, ханан да аппаҕара суох буолуохтаах. Тас туос ойбоһос кырылары холбоһунна хас да ньыма туттулар. Саамай судургутунан - хардары тутуллубут кырылары ситиинэн холбуу тигии буолар. Итини хачайдыы (оҕус ииктэтэ) сийгинэн кыл ситиинэн тиктэххэ ордук бөҕө уонна көстөрө да үчүгэй буолар **(6-б ойуу)**.

Холбоһуну синньигэс сизэнэн эбэтэр силиһинэн, туос синньигэс лиэнтэтинэн үйүөххэ эмиэ сөп **(6-е,и ойуу)**.

Сорох уустар күлүүһүнэн (замок) эмиэ холбуулар. Итинник холбоһуну онорорго бастаан халын кумааҕынан киэп быһыллар. Киэп кэтитэ ис туос үрдүгүттэн 4-5см. синньигэс буолар,



уһуна 3-4см. хардары барьахтаах. Кумаабы киэп хардары барар уһуктарыгар күлүүс элеменнэрин уруһуйданар уонна ол устун сэрэнэн быһыллар (16-а,б ойуу). Күлүүһү хатаан баран, киэби ис туоска кэтэрдэн көрүллэр, табыллыбыт буоллабына үчүгэйдик сыстар, ханан да ашпайбат буолуохтаах. Аны ити киэбинэн мээрэйдээн тас туоһу быһыллар уонна күлүүһүн хатаныллар (16-б ойуу).

Ханнык баҕарар ньыманан холбоммут тас туос холлобоһун ис туоска кэтэрдиллэр, ис туос үөһэ, аллараа кырыылара тас туостан 2-3,5см. былтайар буолуохтаах. Ити кэнниттэн ис туос былтайар биир уһугун, быһа холоон 20-30 сөкүүндэҕэ олус итии ууга уган сымнатыллар уонна тас туоһу таһынан түһэр гына тиэриллэр, онтон туос иккис уһугун эмиэ итинник тиэриллэр. Итинэн тууйас ойбоһоһо оноһуллан бүтэр (14-а,б ойуу).

Билигин тууйас түгэбин уонна хашпабын онорон олордугу хаалар.

Биллэрин курдук, саха тууйаһа үксэ ньолбоһор моһуоннаах буолар, төгүрүк гына эмиэ оноруохха сөп.

Эрдэ бэлэмнээн куурдуллубут хаптаһынна тууйас туоһун ньолбоччу тутан туруору ууруллар, ис кээмэйин хараңдааһынан суруйан ылыллар уонна лобзик, быһах көмөтүнэн сурук тас өттүнэн эрбэниллэр, кыһыллар (14-г,д ойуу). Уган көрө-көрө сөп буолуор диэри кыһан биэриллэр. Сөп буолла диэтэххэ туос аллараа өттүн итии ууга сымнатан баран, түгэби ыга баттаан, киэптээн оннун булларыллар. Түгэх кытаанах соһустук киирэрэ наада. Туос куураарыгар тардар, онон түгэби өссө хам ылан ханна да хамсаабат онорор.

Түгэбин олордуох иннинэ, бэлэм түгэхтэн хашпах мээрэин атын хаптаһынна түһэрэн ылыллар. Уонна тууйас айаҕар уган көрө-көрө сөп буолар гына кыһыллар (14-в,г ойуу). Саха тууйаһа иһиттэн өрө тардыллан хашпахтанар, хашпабын тууйас иһигэр иннэри тутан угуллар уонна көнөтүк тутан, туттаабыттан инниэр диэри үөһээ тардыллар. Оноһуллубут тууйас диринэ суох, чычаас буоллабына, иһиттэн хашпахтыыр табыгаһа суох буолар, онон нууччалар тууйастарын хашпабын курдук үөһэттэн саба баттанар онорор ордук. Хашпах кырыытын аллараа өттүн кыһан бэрриллэр уонна үөһэттэн, инниэр диэри, чинник баттаан хашпахтанар (15-в ойуу). Тууйас хашпабын кырыыта, тууйас айаҕар уу тэстибэт гына үчүгэйдик сыстыахтаах.

Хашпах туттаабын, тууйас кээмэйиттэн уонна туохха аналлаабыттан көрөн, араастаан оноруохха сөп. Кыра тууйас хашпабын ортотугар биир мас туттаах оноһуллар. Ону онорорго хашпах ортотугар дрелинэн эбэтэр стамесканан үүттээн биир дьөлөбөс оноһуллар, туттаах маһын онно олордон баран аллараа өттүттэн ытаһа саайан бэрриллэр. Эбэтэр туттаах маһы аллараа чорбойор онорон баран хараҕалаан кэбиһиллэр. Ытаһаны, хашпах хайдыбатын диэн, хаптаһын сааһын туора саайыллар (14-е ойуу).

Туостан туттаах эмиэ оноһуллар. Ону онорорго туос сааһа уһаты буолар гына, хашпах кээмэйиттэн көрөн, 20-30мм. кэтиттээх уһун лиэнтэ быһыллар. Ону туттаах уһуна бачча сөп буолуо диэн, холоон 4-6 хос буолар гына, төттөрү-таары бүк тутуллар. Хашпабы икки сириэн стамесканан ыраастык дьөлүллэр. Дьөлөбөс уһуна туттаах кэтитин саҕа буолуохтаах, кэтитэ туттаах халынар сөп түбэһиэхтээх. Туос туттаах бүк тутуллубут икки уһуктара дьөлөбөстөргө кытаанахтык киирэр буолуохтаахтар. Туттаах уһуктарын дьөлөбөстөргө хашпах аллараа өттүгэр былтайар гына анһан баран маһынан хараҕалыыллар уонна инниэхтэригэр диэри өрө тардыталаан бэрриллэр. Туттаахха саамай кырата биир тарбах киирэр буоллабына сатанар (14-в ойуу).

Хашпах икки дьөлөбөһүн икки арда, туттаах кээмэйэ, тууйаска сөп түбэһэр-(пропорциональной) буолуохтаах, оччоҕо тууйас тас көстүүтэ үчүгэй буолар. Тууйас хашпабын аһарга, туттаабыттан тутан баран, аллараа иннэри баттаныллар уонна үөһээ тардыллар. Астаах улахан тууйас туттааҕар киһи 4 тарбабын уган баран, ханна баҕар тутта сылдыар гына талахтан избэн оноһуллар (14-з,ж ойуу).

Мааны сувенирнай тууйас оноруоҕу баҕардахха, тууйас тас туоһугар араас оһуор (орнамент) эбэтэр ханнык баҕар сөбүлээбит сюжетнай ойууну түһэриэххэ сөп. Итини ойо быһан эбэтэр ыга баттаан (тиснение), штампиктары охсон - штамповкалаан оноһуллар. Ойо быһан үксүн “илим хараҕа» оһуору (17-а,б ойуу), ыга баттаан “үүнээйи”, “көбүөр”, “ынах”, “сүрэх” о.д.а оһуордары оноруохха сөп (17-г,д,е,к ойуу).

Ойуу тас туоһу холбуох иннинэ оноһуллар. Туоһу ойо быһан оһуор түһэрэр буоллахха, ДВП эбэтэр линолеум лоскуйун үрдүгэр ууруллар. Ойо быһарга тимир линейка, бүргэс, сыты уһуктаах анал быһах эбэтэр скальпель наада буолаллар (19-а,б ойуу). Туос саһархай өттүгэр, үчүгэйдик суоттаан, бүргэс уһугунан көстөр эрэ гына оһуору түһэриллэр уонна сурук устун сэрэнэн курдары быһыллар. Көнө линиялары быһарга тимир линейканы туһаныахха сөп. Оһуора үчүгэйдик көһүннүн диэн, кэннигэр өннөөх кумаабыны, таһаһы эбэтэр сүлүүдэни сыһыары тутан бэрриллэр.

Ыга баттаан ойуу түһэрэр буоллахха, аналлаах тэрил оностуохха наада. Оноһуута

судургу: 40мм. уһуннаах тоһобону 10-ча см. уһуннаах мас кэрчигин уһугар туруору саайыллар. Тоһоҕо мастан 1,5см. холобурдаах былтайар буолуохтаах. Ол кэнниттэн сэлээшпэтин, кусачканын быһа тутулар. Тоһоҕо былтайар өттүн төбөтүн хаптачы таптайыллар уонна игинэн хаптаҕай өттүттэн суптуччу аалан биэриллэр, шкурканын кырылары шифовкаланылар. Маһын уруучука суонун саҕа гына кыһыллар, хайдыбатын диэн мас тоһоболоох төбө өттүн изолентанын, скотчунан, эбэтэр силимнээх бөҕө сабынан эрийэн биэриэххэ сөп (19-в,д,з ойуу).

Ойууну түһэрэргэ төбөтө мүлүрүтүллүбүт бүргэс, көнө сурааһын тардарга линейка уонна төгүрүк сурааһыны суруйарга биир иннэтэ мүлүрүтүллүбүт икки иннэлээх циркуль наада буолар.

Бастаан кумааһыга харандааһынан эскиз оноһулар. Эскиһи тууйас тас туһун саһархай өттүгэр хамсаабат гына ууран баран, ойуутун устун сыһах төбөлөөх бүргэһинэн эбэтэр

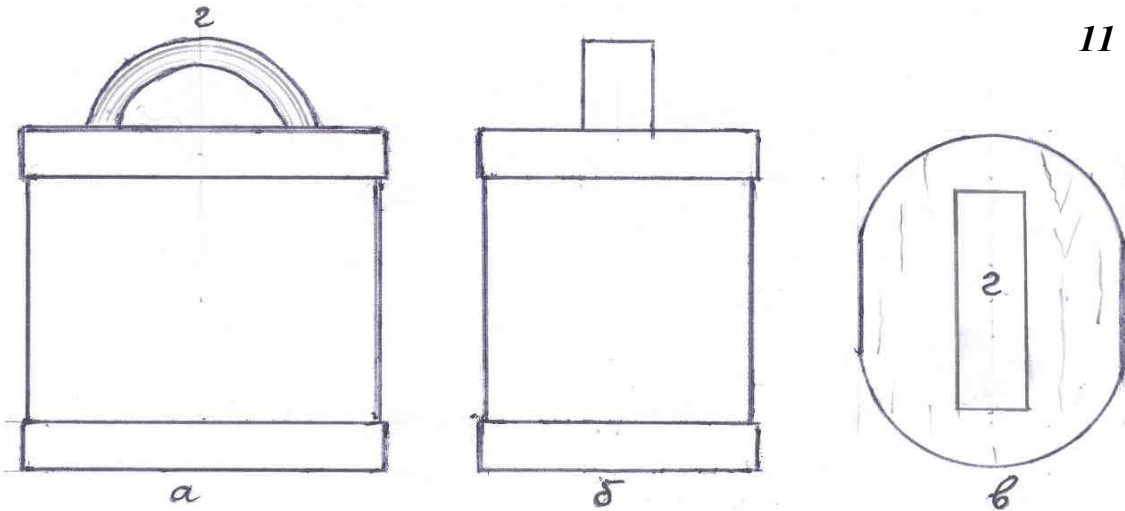

11 ойуу.

суруйбат буолбут шариковай уруучуканын батты соһус суруйулар. Эскиз элбэхтик туттулар буолаһына, ойуутун үрдүгэр скотч сыһардахха, кумааһы бөҕөргүүр, тэһэ батаммат, уһунук туттулар. Туоска эскиз ойуута үчүгэйдик түһэр. Сырдык ойбоһуттан

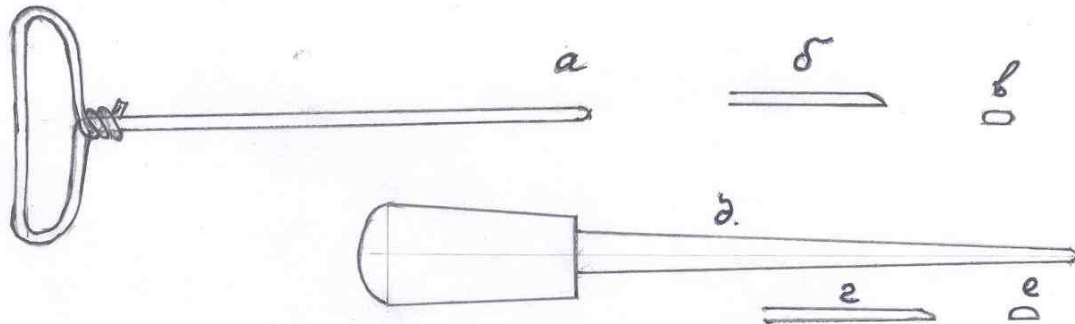

12 ойуу.

түһэр буолаһына, сурааһыннар ордук үчүгэйдик көстөллөр.

Ити кэнниттэн ойуу сурааһыннарын батыһыннара бүргэһинэн баттаан суруйан, диригэтэн бэриллэр, онтон били баттыр тэрилин уһугунан имэрийэ күүскэ баттаан ойуу фонун аллараа хаптатан тимирдэн бэриллэр. Туос көпсөркөй буолан үчүгэйдик баттанар уонна төттөрү өрө тахсан кэлбэт.

13 ойуу.

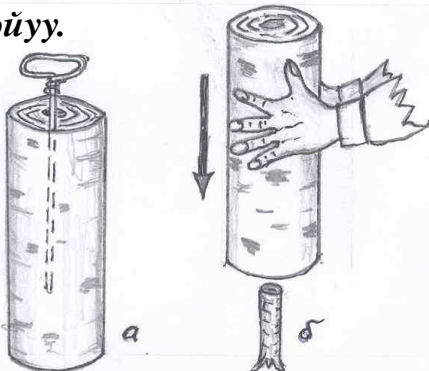

Саха орнамена “күрүөлээх” буолар, ол сизэринэн орнамент тас өттүнэн бүргэһинэн эбэтэр циркулуан суруйан “күрүөлэнэр”. Үчүгэйдик, ырылхайдык көһүннүн диэн, ойууну “күрүөлэри” кытта барытын киистэнэн морилканын сотулар. Ол кэнниттэн кураанах хатыһылаах тирээпкэнэн, кыратык илитэ-илитэ аалан, дьукку сотулар, оччоҕо баттамматах сириттэн морилка сотулан ыраас туһа манхайан тахсан кэлэр, тимирдиллибит сурааһыннарга, ойуу фонугар морилка инэн хаалар. Оччоҕо ойуу фонунан көстүүтэ тупса түһэр. Итинник киэргэтиллибит туос

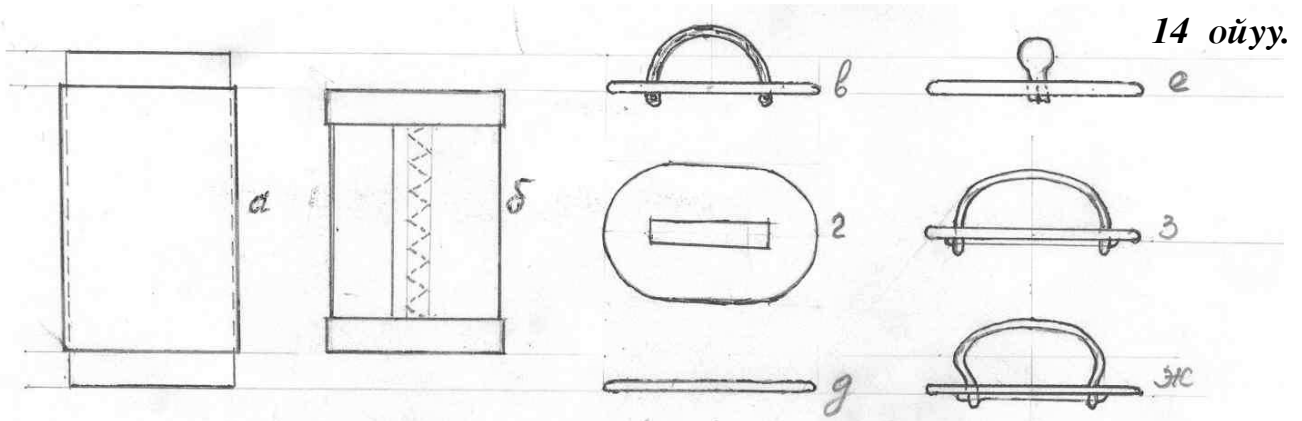

14 ойуу.

ханан да быһыллыбатах-оһуллубатах буолан бөҕө буолар.

Тууйаһы ойуулаан, инники ыйыллыбыт хапшах оноһуутун утумунан үөһэттэн саба анһар

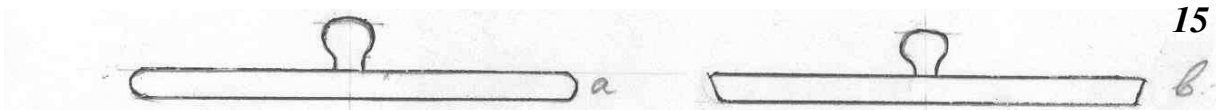

15 ойуу.

хапшахтаан араас кэрэ көстүүлээх туус, саахар, чэй, суода кутар набордары, шкатулкалары о.д.а сувенирдары оноруохха син.

Былыр тууйаһы эр дьон барыта сатыыллара, онороллоро, онтон биһиги туох

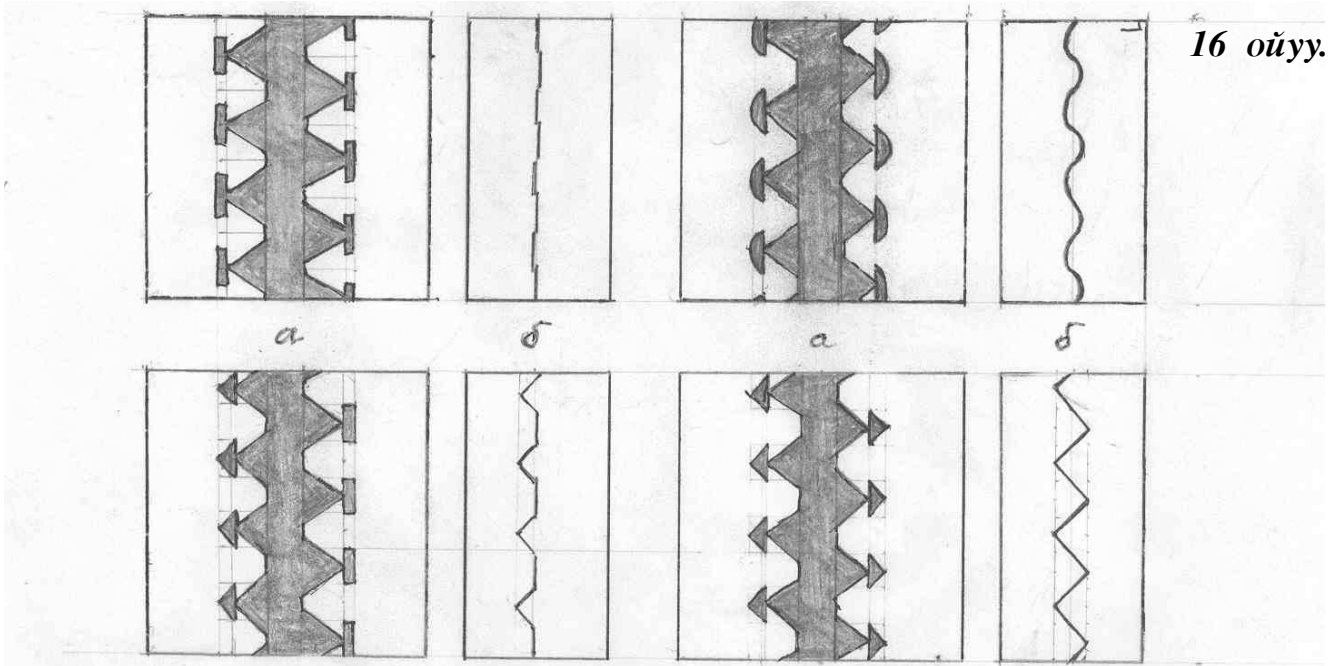

16 ойуу.

итэҕэстээхпитий?! Быһаһынан сатаан туттар оҕо, дьахтар да холкутук оноруохтарын сөп. Бу үлэни ааһан, көрөн баран, саатар биир эмэ киһи тууйаһы онорор буола үөрэннэр, сыалбын ситтим дии саныам этэ.

### 11 ойуу.

а) Тууйас утары көстүүтэ. б) Тууйас ойоҕос көстүүтэ. в) Тууйас үөһэттэн көстүүтэ. г) Туос тутаах.

### 12 ойуу.

а) Боробулуоханан оноһуллубут туос хоннорор тэрил, б, в) Уһуктарын көстүүтэ. д) Киил маһынан оноһуллубут туос хоннорор тэрил. г, е) Уһуктарын көстүүтэ.

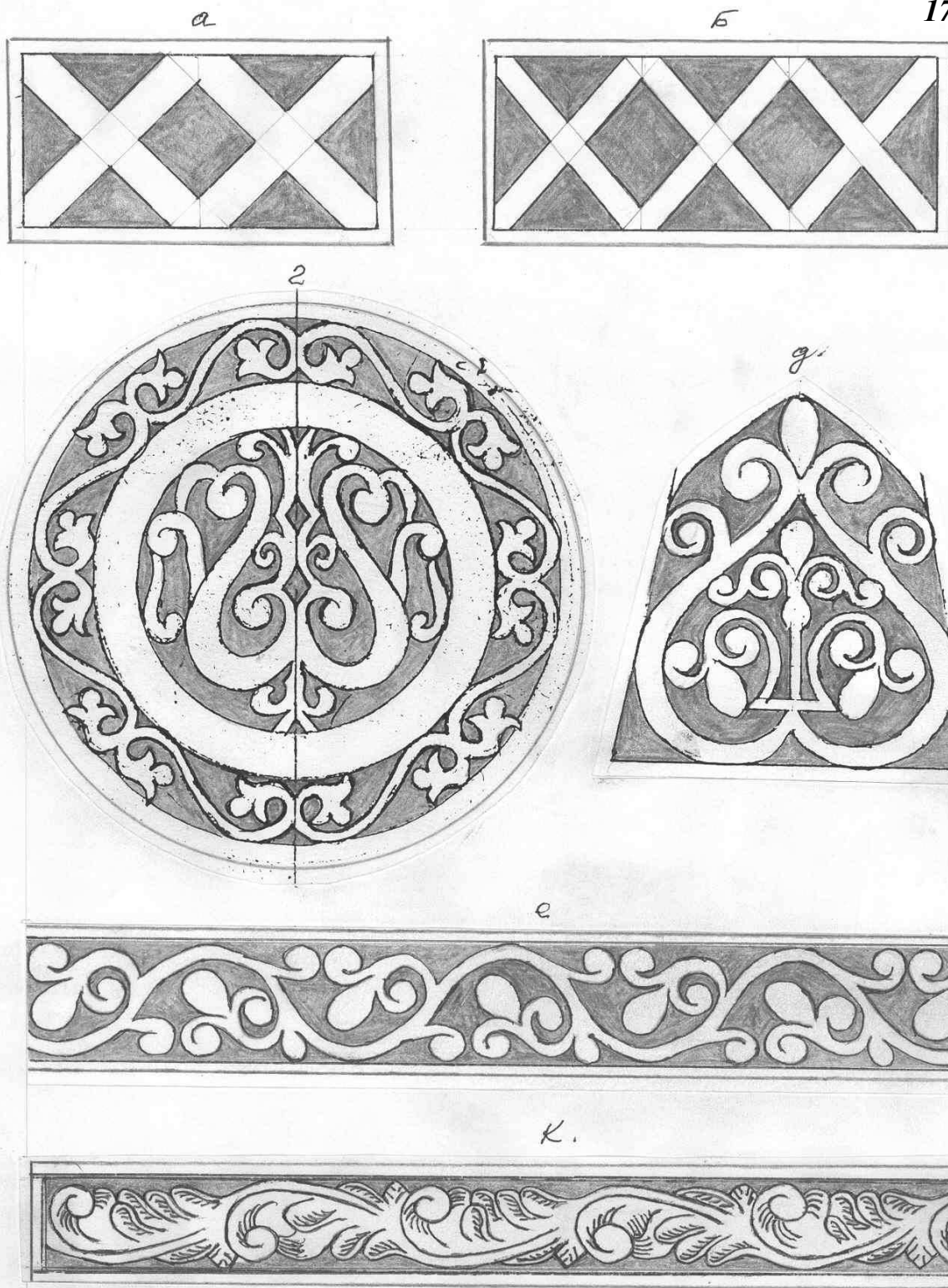
**13 ойуу.**

а) Чууркаттан туоһун боробулуоха тэрилинэн анньыалаан хонуннары.

б) Чөгөчөккө чуурканы охсуолаан туоһун устуу.

**14 ойуу.** а) Тууйас ис туоһугар тас туоһа кэтэрдиллибит. б) Ис тус былтайар кырылара тас туска тиэриллибиттэр. в, г, д) Тууйас хашаба уонна түгэбэ. е, з, ж) Тууйас хашабын тутаабын араастара. е) Мас тутаах. в) Туос тутаах. з, ж) Талах тутаахтар.

**15 ойуу.** а) Тууйас хашабын кырыта. в) Үөһэттэн сабыллар тууйас хашабын кырыта.

**16 ойуу.** Тууйас тас туоһун күлүүһүнэн холбоһун араастара.

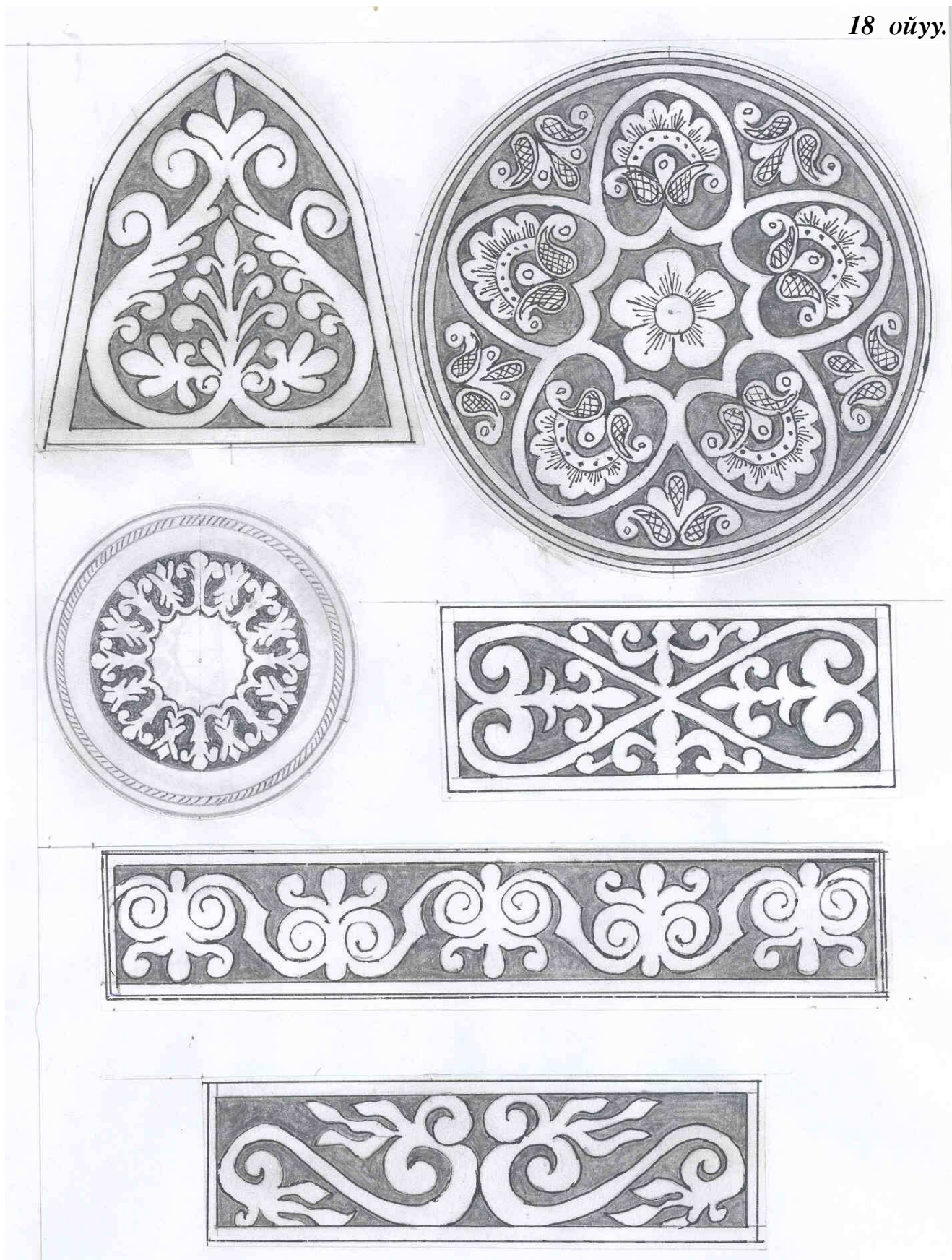

а) Холбоно илик күлүүс көрүнгэрэ, б) Холбоммут күлүүс көстүүлэрэ.

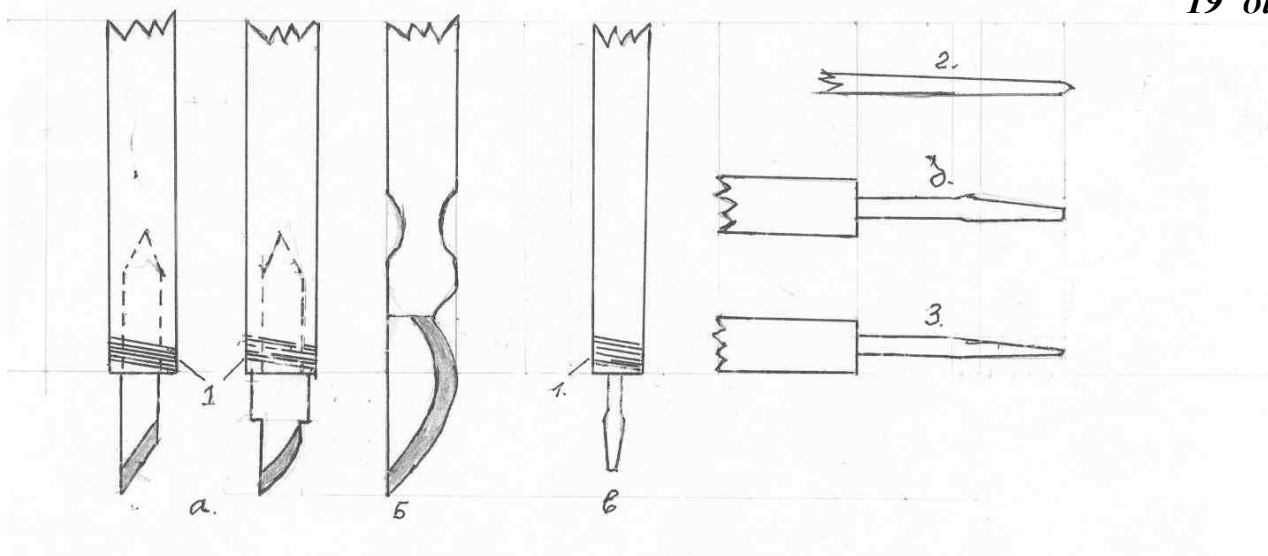

## 17 ойуу.

- а, б) “Илим харага” — дьөлө быһыллар ойуулар.  
 г) Ортоугар “көбүөр”, эргиччи үүнээйи орнамент. Баттаан оноһуулар ойуулар.  
 д) Баттаан оноһуулар “сүрэх” орнамент.  
 е, к) Баттаан оноһуулар “үүнээйи” ойуулар.

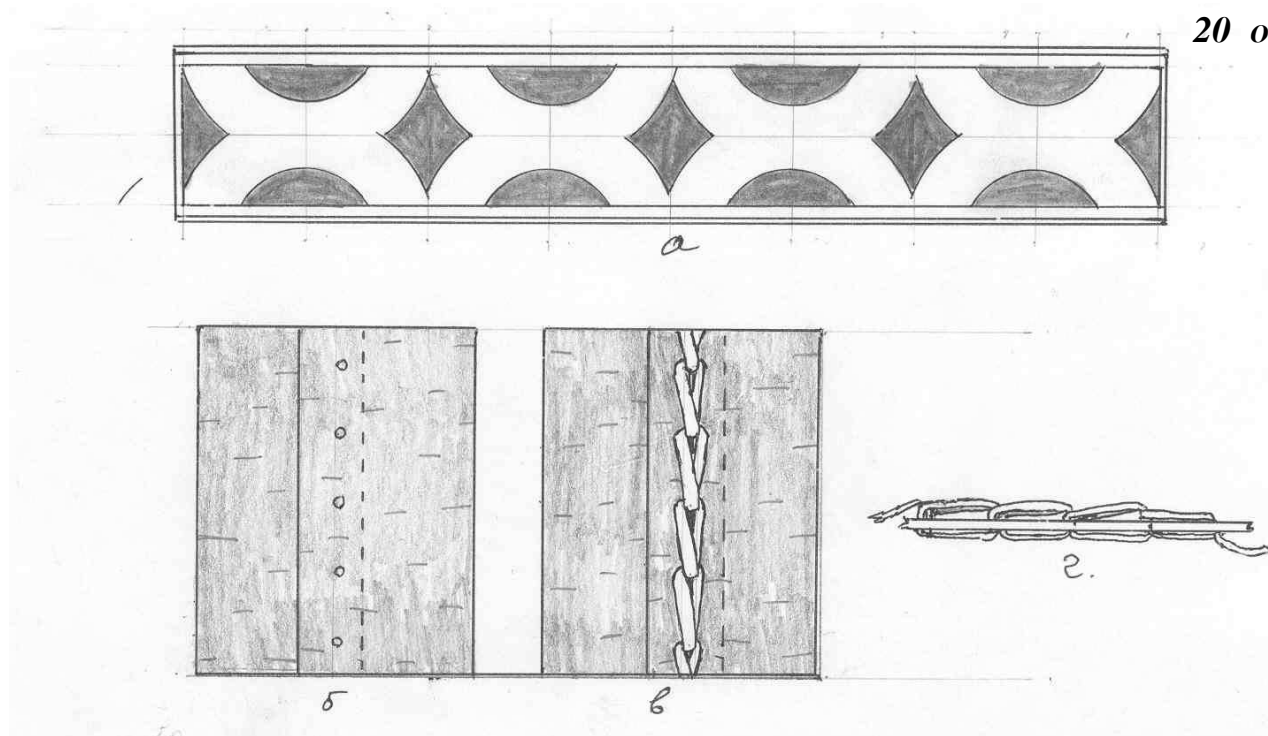

## 18 ойуу. Туоска ыга баттаан түһэрэр “үүнээйи” оһуордар.

## 19 ойуу.

- а) Тимир эрбиир эрбии тимиринэн оноһууллубут быһахтар уктара хатын, тэтин.  
 б) Скапшель, угун тугунан эмэ эрийэн биэрдэххэ, киһи илиитин быһа киирбэт.  
 в) Туоһу хам баттаан, фонун тимирдэр тэрил.  
 г) Туоһу баттыр тэрил “имэрийэр” уһуктарын көстүүтэ.  
 а-1, в-1) Уктарын бөбөргөтөөрү эриллибит изолента скотч, силимнээх бөбө сап, эбэтэр синньигэс алтан боробулуоха.

## 20 ойуу

- а) Дьөлө быһан оноһуулар “Илим харага” биир көрүнгэ.  
 б, в, г) Туоһу сигэнэн, силиһинэн үүйэн холбоһун атын көрүнгэ.

## **Чабычак, мэхэмээн уонна тымтай тигиитин уратылары**

Чабычак — киэн аяхтаах, түгэбин диэки султугур быһыылаах намыһах иһит, сүрүн анала — үүт туруорарга туттуллар. Үүт кутулар буолан түгэбин, ойоһонун сиэл ситиинэн тигиллэр.

Чабычак үөһэ өттө киэн буолан ойоһонун үөһэ, аллараа өттүн быһыыта көнө буолбат. Бастаан үөһэ өттө суон аллараа өттө синньиир мас киэп оностуллар, киэп үрдүгэ чабычак ойоһос туоһун үрдүгүн саға буоллабына ордук буолар. Ити мас киэпкэ халын кумаабыны бары өттүнэн үчүгэйдик сыстар гына эрийэ тутан баран, кумаабы үөһэ уонна аллараа өтүлэригэр иһиттэн харандааһынан киэп кырыларыгар кыһайан, ойоһонугар тиксигэр сирдэрин үөһэ, аллараа (икки сириинэн) бүргэһинэн анһан бэлиэтэнэр. Кумаабыны киэптэн устан ылан харандаас суругунан икки өттүн кырыһыллар. Ол кэнниттэн бүргэс үөһэ, аллараа тэһэ анһыбыт суолларын устун харандааһынан холбуур сурааһыннары тардан баран, биир өттүн харандаас суолунан быһыллар. Иккис өттүн, хардарытын учуоттаан, харандаас суруйуутун 2,5см. таһынан кырыһыллар. Ити киэбинэн мээрэйдээн, сааһын туруору гына ойоһос туос быһыллар.

Тигиитэ барыта ыаҕас тигиитин курдук буолар. Атына диэн быата, кура суох буолар. (Улахан чабычабы бөһөрбөтөн курдуохха сөп). Мас киэп оннугар эргэ капрон биедэрэ ойоһонун чабычак үрдүгүн саға гына быһан киэп оностуохха эмиэ сөп. Эбэтэр капрон биедэрэни быспакка кумаабынан эрийэн баран, биедэрэ түгэбин аллараа өттүнэн харандааһынан кумаабыга эргиччи суруйулар, ойоһонун ыһсытын бүргэс уһугунан бэлиэтэнэр. Харандаас сурааһынын устун кумаабы аллараа өттүн, ойоһосторун кырыһыллар. Биир өттүгэр харандаастаах циркуль иннэтин уонна харандааһын икки ардын чабычак үрдүгүн саға гына туруорулар. Иннэтин кумаабы аллараа кырытыгар кыһайа тутан сыбарытан харандаастаах өттүнэн кумаабы быһыллар үөһэни сурааһынын суруйулар. Итиннэ циркуль икки атаһарын холбуур дьүһүмэл сурааһын (воображаемая линия) түгэх кырытыгар өрүү туруору (перпендикулярнай) буолуохтаах. Ити суруллубут сурааһын устун кырыдаахха киэп бэлэм буолар. Кумаабы киэби бырахпакка уура сылдыллар, кэлин ити киэби эмиэ туттулуу турар.

Мэхэмээн кээмэйэ кыра, бэйэтэ үрдүк быһыылаах буолар, үөһэ өттө чабычак курдук киэн, аллараа өттө кыраҕас, эмиэ биир хос туостан тигиллэр.

Тымтай көнө эркиннээх, ньолбоһор иһит. Тигиитэ туох да атына суох. Арыт кыра, ойоһонун икки хос туостаан, талахтаан, орнаменынан киэргэтэн, маллаах иһит курдук сиедэрэй гына тигэллэр, хашпахтаах буолар. Эмиэ мал-сал, иистэнэр тэрил угуллар аналлаах. Итинник иһити тымтака диэн ааттыыллар.

## **Маллаах иһити тигии. Үлэ үтүмэ**

Туос иһиттэртэн саамай сиедэрэйдэрэ, маанылары маллаах иһит буолар. Маллаах иһит тигиитэ элбэх бириэмэни, сыраны-сылбаны, тулууру, дьулууру, уран тарбабы, кырабы харабы эрийэр, ол иһин маллаах иһити улахан иистэннэн, туоска идэтийбит дьахталлар тигэллэрэ биллэр. Урут, сүүһүнэн сыл анараа өттүгэр, тикпит иһиттэрэ билингээннэ диэри ордон музейдарга тураллар. Чааһынай да дьон өбүгэлэрин кэриэстээн харыстаан илдьэ сылдыллар.

Маллаах иһит туохха аналыйттан көрөн кээмэйэ араас буолар. Ол курдук, ол-бу бытархай мал-сал угарга кыра, иистэнэр иһит буоллабына орто, таһаһы-сабы угарга улахан гына тигэллэр эбит. Былыр сүктэр кыыстаах баай ыал, кыыстара сүктэн барарыгар анаан, сүнкэн улахан, олус сиедэрэй маллаах иһити ааттаах туос тигээчилэргэ, эрдэттэн сакаастаан, тиктэрэллэрэ үһү. Кыыс сүктэн барарыгар, ити иһиккэ солкотун, түүлээбин хааланан барар эбит. Былыргы төрүттэрбит оһолоругар, чуолаан кыыстарыгар, хайдах курдук кыһаллалара итинтэн да көстөр. Кыыстара, кийиит оһо буолан атын дьонно, атын сиргэ тийэн баран иһитин көрө-көрө дьоннорун санаан, ахтылһанын таһааран эрдэбэ.

Маллаах иһит ити күннээби туттулар суолтатыттан ураты өссө дьибэһэ-уокка киэргэл суолталааба биллэр. Ол иһин иһит ойоһонун, хашпаһын араас кэрэ ойуулаан-мандардаан, оһуруолаан киэргэтэн, иитигэр тири киистэ да онорон ыйаан тигэллэр эбит.

Саха орнамена барыта туох эмэ суолталаах буолар, орнамент алгыс өйдөбүллээх буолуон сөп. Холобура, “харысхал”, “илим хараба” ойуулар иһити бас билэр киһини куһаҕан тынтан, дьайтан, дьантан-дьаһахтан, сэттэн-сэмэттэн, өлүүттэн-сүтүүттэн көмүскүүр, арчылыыр аналлаахтар.

“Сүрэх”, “бүөр” орнамент — таптал, дьол алгыһа буоларын сэрэйиллэр.

**“Ураһа” ойуу** — элбэх ураһалаах (дьиэлээх-уоттаах) аҕа ууһа буолун диэн алгыс.

**“Кымырдаҕас” ойуу** — кымырдаҕас курдук элбэх сүөһүлээх, баай-тот ыал буолун, сыспай сиэллээххит сыһы-сыһы устун сырбалдьыйа сырыстын, хонобор муостааххыт хонуу-хонуу ахсын хотолдьуйа хаамыстын диэн буолара буолуо.

**“Айыы тыргыл аартыга”** — үөһээ айыылары кытта сибээскит быстыбатын, үрдүк айыылар мэлдьитин көрө-харайа арчылыы турдуннар, Айыыһыккыт аргыстастын, Ийэхсиккит энэрдэстин - диэн алгыс буолуон сөп.

**“Көгүөр ойуу”** - олох төрдө, саха аймах төрдө буолун, үүнэ чэчирии, сайда турун диэн ытык алгыс буолар.

Ити ойуулары сааһылаан, аттаран, бэйэ-бэйэлэрин кытта дьүөрэлээн, ханнык баҕар алгыһы иһит ойуутунан этиэххэ сөп. Саха сиригэр бири бастын ууһа, этнограф, бөлүһөк Б.Ф.Неустроев — Мандар Уус: “Саха ойуута-мандара барыта суолталаах, онон бу былыргы сахалар суруктара (письменность) буолуон сөп”, — диэбитин мин эт кулгаахпынан истибитим. Дьэ ити!

Билигин маллаах иһиппит оноруутугар кириэҕин. Маллаах иһит ойуоһо икки хос туостан тигиллэр, тас туоһун сааһа сытыары буолар. Маллаах иһит ис туоһун бэлэмэ, көндөйүн холбуу тигиитэ барыта ыаҕас туоһун тигии курдук, ону эрдэ суруйан турабыт. Ойуоһо тас туоһа буолар туоһу, үчүгэйдик талан ылыллар, туос ыраас сирэйдээх, аҕыйах, синнигэс сурааһыннаах буолуохтаах. Туоһу талан ылан эмиэ үрүн субата ыраастанар, кубах уоһа баар буоллаҕына, ону кыһан баран кэтитэ ис туос көндөйүн үрдүгүнээҕэр 0,5-1,0см. синнигэс ғына икки өттүттэн көнөтүк быһыллар. Онтон туос бири өттүн угольниктаан көнө мундуктаах ғына быһыллар уонна ис туоһу кизибигэр кэтэрдэн баран, ол таһынан сыһыары эргиччи тутулар. Хардарыта эмиэ 2,5см. курдук буолар ғына бэлиэтээн ылан баран, туос иккис өттүн угольниктаан быһыллар. Хардары барар сиригэр үөһэ буолар туоска тигиллэр сирдэрин бэлиэтэнэр, итиннэ эмиэ циркуль дуу, ролик дуу туттулуон сөп.

Маллаах иһиккэ ас кутуллубатын быһытынан, силими туттуохха сөп. Силимниир буоллаха, хардарыта кыра, 1см. курдук буоллаҕына сөп Силимнэнэр сир эрдэттэн бэлэмниэххэ наада, ол курдук силимнииргэ ис өттүгэр буолар туос кырытытын тас өттүттэн 1см. кэтиттээх буолар ғына ньылаччы кыһыллар. Таһынан түһэр туос кырытытын ис өттүттэн эмиэ итинник кыһыллар. Кыһан бэлэмнэммит туос кырытыларын холбуу туттааха инэ бири тэн, дэхси, ханан да былтайбат буолуохтаах.

Онтон тас туоһу үчүгэй саһархай өттүн үөһэ ғына остуолга ууран баран, чапчааһыннар олорор сирдэрин бэлиэтээһингэ кириллэр. Бэлиэлэри суруйуох иннинэ, иһит уопсай көстүүтүн, үрдүгүн, чапчааһыннар кэтиттэрэ төһө буолуохтарын сөбүн учуоттанылар. Уонна ии чапчааһынын аллараа кырытыттан, түгэх чапчааһынын үөһэ кырытыгар диэри мээрэйэ төһө буоларын быһаарыллар. Холобур, мээрэйдэрбит манник буоллуннар.

Тас туос уһуна (хардары барыта ааҕыллыбат) - 36см.

Тас туос кэтитэ - 10см.

Ии чапчааһынын кэтитэ - 3,6см.

Түгэх чапчааһынын кэтитэ - 2,0см.

Ии чапчааһынын аллараа кырытыттан түгэх чапчааһынын үөһэ кырытыгар диэри -  
- 4,4см.

Туруору чапчааһыннар кэтиттэрэ - 2,0см.

Туруору чапчааһыннар уһуннара - 4,4см.

Билигин ити кээмэйдэри туһанан тас туоһу бэлиэтэнэр, ол бэрэдээгэ манник:

1. Түгэх чапчааһын олорор сиригэр бэлиэтээһин. Түгэх чапчааһынын кэтитэ 2см. буоларын быһытынан, тас туос аллараа кырытыттан 2см. туос икки уһугар мээрэйдээн, бүргэс уһугунан, көстөр эрэ ғына, туочукалары баттыгын. Ити туочукалары холбуу линейкаҕа кыһайан, бүргэс уһугунан туос уһугуттан уһугар тийэ сурааһын тардылар. Бу сурааһын анна түгэх чапчааһынын олорор сирэ.

2. Ии чапчааһынын олорор сиригэр аллараа өттүн бэлиэтээһин. Түгэх чапчааһынын сурааһынын уһуктарыттан 4,4см. (чапчааһыннар икки ардыларын мээрэйэ) мээрэйдээн эмиэ линейканы сурааһын тардылар.

3. Туруору чапчааһыннар олорор сирдэрин бэлиэтээһин. Маллаах иһит иитин уонна түгэҕин чапчааһыннар икки ардыгар үксүн туруору, талахтаах чапчааһыннардаах буолар. Эмиэ иһити бөбүргөтөр уонна кизэргэтэр суолталаах. Ити чапчааһыннар бэйэ-бэйэлэрин икки ардылара тэбис-тэн ғына талахтары мииннэрэн тас туоска тигиллэллэр. Кыра иһит туруору 6, улахан иһит 8 чапчааһыннаах буолаллар. Биһиги тигэр иһиппит кыратын быһытынан тас туос уһунун 36см. 6-ҕа түнэтиллэр ол бсм. туруору чапчааһыннар ортолоруттан ортолоругар диэри мээрэй буолар. Тас туос бири уһугуттан мээрэйдээн бсм. ғына-ғына 5 туочуканы бүргэһинэн аннылар уонна угольнигы туос аллараа кырытыгар сыһыары тутан ити



туочукаларынан сытыары чапчааһыннар бэлиэлэрин икки ардыларыгар туруору сурааһыннары тардыллар. Алтыс сурааһын туос кырыларыгар сөп түбэхэр, онон тардыллыбат. Туруору чапчааһын кэтитэ 2см. диэн быһаарыллыбыта. Онон хас туруору чапчааһын олохун ортотунан барар сурааһын иккилии өттүгэр биирдии сантиметры, икки уһукка кырыларыттан 1см. мээрэйдээн туруору сурааһыннары тардыллар. Кэлин тас туос кырыларынын холбуу силимнээтэххэ, 2см. кэтиттээх алтыс чапчааһын олохо тахсан кэлэр.

Билигин, иһит тас көндөйүн холбуу иликкэ, өссө да үлэтэ элбэх. Үөһээ, аллараа уонна туруору чапчааһыннар икки ардыларыгар 6 сиринэн тас туос көстөр, итини кылгатын “түннүк” диэбин. Урут ким да итинник ааттырын истибэтэбим, суруйарга табыгастаах буоллун диэн этэбин. “Түннүк” үрдүгэ 4,4см, кэтитэ 4,0см. буолан тахсар. Тас туос бэлиэтээһиннэрин ойууга көрүн, ордук өйдөнүмтүө буолуо (**22-1 ойуу**). “Түннүктэргэ” туох да ойуу-мандар түһэрбэккэ, быспакка-ошпокко маллаах иһити тигиэххэ эмиэ сөп.

Ол гынан баран, ойуулар хайдах оноһуллалларын, үөрэнэ таарыйа, ырытан көрүөбүн. Бастаан “харысхал” ойууну ойо быһан онорууга тохтуобун, төгүрүк “розетка” курдук оноруохпун. “Түннүк” ортотун буларга үөһээни уонна алларааны эркиннэрин линейканын аңардаталаан баран ортолорун холбуур сурааһын тардыллар (АА) (**22-2а ойуу**), аны туруору эркиннэрин аңардаталаан баран эмиэ сурааһын тардыллар (ВВ). Ити икки сурааһын быһа охсуспут сирдэрэ “түннүк” хабыллар — хаба ортото буолар. Циркуль иннэтин ити туочукаҕа анһан баран иккис иннэтин “түннүк” эркиннэригэр тийбэт эрэ гына эргимтэ сурааһын ытыллар. Ити “күрүө” буолар. Кэлин мүлүрүтүллүбүт иннэни циркульга уган диринэтэн бэриллиэхтээх. Ити эргимтэ 2-3мм. ис өттүнэн иккис эргимтэ тардыллар, ити орнамент тас кыраныссата буолар. Аны билигин ити төгүрүк иһигэр “харысхал” ойуу быһыллар бэлиэлэрэ (разметката) оноһулуохтаах. Манна сэрэтэр тобостоох, мээрэй барыта олох сыысхала суох, туочунай буоллабына табыллар. Быһыллар бэлиэ туоска бэйэтигэр оноһулар, онон сыһа-халты туттар сатамат.

“Харысхал” ойууну (**22-2в ойуу**) болбойон көрдөххө, ортотугар кириэс курдук түөрт муннуктарыгар муннук курдук элеменнэр бааллар. Олору кылгатын “кириэс” уонна “муннук” диэбин. Ити “кириэс” уонна “муннук” икки ардылара уонна “муннуктар” хооньулара быһыллан бырабыллар (**22-1в ойуу**). Ойуу үчүгэй көстүүлээх буоларыгар кириэс атахтарын кэтитэ төгүрүк диаметрын алта эбэтэр сэттэ гыммыт биирэ буоллабына ордук. Онтон “муннуктар” атахтара итинтэн арыый синһыгэс буолаллара сөп, “кириэс” уонна “муннук” икки арда онтон өссө кыра буоллабына табыллар. Холобурга иһинээҕи төгүрүк диаметра 35,5мм. ити мээрэй сэттэ гыммыт биирэ 5мм. буолар, ити “кириэс” атаһын кэтитэ. Муннук атаһын 4мм, “кириэс” уонна “муннук” атахтарын икки ардын 3мм. гыныллар. Билигин АА сурааһын икки өттүнэн 2,5 ,3, 4мм мээрэйдээн икки уһуктарыгар туочукалары анһыллар. Утарыта сытар туочукалары холбуур сурааһыннары иһинээҕи эргимтэбэ тийэр гына тардыллар. ВВ сурааһын икки өттүнэн эмиэ итинник мээрэйдээн сурааһыннары тардыллар, оччоҕо бэйэ-бэйэлэрин быһыта охсуһар 7лии сурааһын буолуохтаах (**22-2а ойуу**). **22-2в ойууну** көрөн, ойууга штрихтэммит сирдэри эргиччи быһан бырабыллар. Онуоха болбойон олорон аһары баран орнамент элеменнэрин быһыталаабат гына сэрэнэн быһыллар. Биир эмэ элемены албас быһан кэбистэххэ, кэннигэр чараас туоһу силиминэн сыһыаран абырактанар. Аны билигин “илим хараҕа” орнамент быһытын көрүөбүн.

Бастаан эмиэ икки эргимтэ тардыллар, туруору уонна сытыары төгүрүк ортотунан барар АА, ВВ сурааһыннара тардыллар (**22-2с ойуу**).

АВ уонна ВА дугалары аңардаан (циркуль эбэтэр транспортир көмөтүнэн) ДД, СС сурааһыннара (диаметр) тардыллар (**22-2с ойуу**).

А,В уонна В,А туочукалары холбуур сурааһыннары 4 өттүгэр тардыллар (**22-2с ойуу**).

Ити сурааһыннар ис диэки өттүлэринэн 4мм. сиринэн параллельнай сурааһыннары ытыллар (**22-2с ойуу**).

**22-2д ойууга** көстөрүн курдук штрихтэммит миэстэлэрин ойо быһан бырабыллар.

Ити орнаменнары 6 “түннүккэ” барыларыгар быһыллар. Ойо быһыы орнамент кэннигэр фон буолар өгнөөх туоһу, танаһы эбэтэр халын кумааһыны сыһыардахха, көстөрө чуолкай буолар. Баар буоллабына, фонугар сүлүүдэ кыбыта туттахха, өссө ордук. “Түннүккэ” ыга баттаан ойуу эмиэ түһэриэххэ сөп, утума тууһас оноруутугар суруллубута. Баттаан ойуу түһэрдэххэ, тас туос быһыллыбатах буолан, иһит ордук бөҕө буолар.

Өссө оһуруонан орнамент эмиэ тигиллэр, итиннэ манан, хара, халлаан күөх өгнөөх биир тэҥ оһуруо үчүгэйдик көстөр. (Маллаах иһит орнаменнарын **24-25 ойууга** көрүн. Оһуруо тигиитигэр манныгы сүбэлиэххэ сөп. Оһуруо тигиэн иннинэ, тигиллэр сирин кэннигэр танас сыһыардахха тигилибит сийктэр силлэн тахсыбаттар. Тигэр сап түмүктэрин туос иһинээҕи өттүгэр силимнээтэххэ өһүллүбэт тахсан кэлбэт.

Тас туос “түннүктэригэр” барытыгар ойуу-мандар онорон бүтэрэн баран аны туруору

чапчааһыннар тигиллэллэр. Өгнөөх туостан 2см. кэтиттээх лиэнтэни, сааһын олдыу собус гына быһыллар уонна 4,4см. уһуннаах 6 чапчааһыны угольниктаан көнөтүк быһыллар. Онтон 5 чапчааһыны, олоруохтаах сирдэригэр тас туоска “момент” силиминэн сыһыарыллар. Аны эрдэ бэлэмнэммит талахтан 4,4см. уһуннаах, 3мм. кэтиттээх 12 талабы быһыллар.

Тигиэх иннинэ чапчааһын кырыларыттан 3мм. гына икки өттүгэр сурааһын тардыллар, итини линейканан мээрэйдээн тардыахха сөп, эбэтэр түргэтэтэн, циркуль биир иннэтин ордук таһааран баран, уһун иннэтин чапчааһын кырыытыгар кыһайа тутан, сыһарытан иккис иннэ уһугунан сурааһын тардыллар. Иннэлэр икки ардыларынан 3мм. гына биирдэ туруоран, ити ньыманан чапчааһыннар бэлиэ сурааһыннарын барытын тардыллар. Циркуль дуу, ролик дуу көмөтүнэн хаамтаран тигэр бэлиэлэрин оноһуллар, үттэнэр. Тигэргэ, сиик тас дьөлөбөстөрүн иннэнэн, харах көрүүтүнэн анһан, талабы мииннэрэн, охторуу сиигинэн тигиллэр. 5 туруору чапчааһыннары тигэн бүтэрэн баран, тас туос көндөйүн силиминэн холбонор. Холбоммут сиргэ түбэхэр алтыс чапчааһыны олоһор силиминэн сыһыаран баран эмиэ талахтардаан тигиллэр. Итинэн маллаах иһит тас туоһун көндөйө оноһуллан бүтэр.

Ыһаһа тигиитигэр сырдатыллыбытын курдук, ис, тас туос көндөйдөрүн уонна түгэх чапчааһынын аллараа өттүлэрин өтүөнэн таһтайан тэллэтиллэр. Ис туос көндөйүн тас туос көндөйүгэр кэтэрдэн, тэллэгэрдэрин сөп түбэһиннэрэн баран, түгэһин син-биир ыһас түгэһин курдук тигиллэр, тэннии быһыллар. Аргыс талахтары ии чапчааһыныгар тигии, ии тигиитэ эмиэ барыта ыһас иитин тигии ньыматынан оноһуллар. Ис туос былтайарын тэннии быһыллар. Аны иһит хаһабын оноруу хаалар.

Маллаах иһит хаһаба икки көрүннээх буолар. Кыра иһит хаһабын иһинэн киирэр гына онороллор (арыт орто иһиккэ эмиэ). Оттон орто уонна улахан иһит хаһабын таһынан түһэр гына оноруллар. Иһинэн киирэр хаһах оноруутун утумун көрүбүтүн. Бастаан 2см. курдук суоннаах талабы хайытан, чараас 2мм. курдук халыһнаах гына хаһтачы кыһыллар. Кэтитин 1,5-2см. гына кыһан тэннээн бэриллэр уонна инчэбэйдии киэп маска эрийэ тутан тоһоһонон туттаран куурдуллар. Төгүрүччү хаһыт талабы ылан иһит иһигэр уган, киэптии анһан, уһуктарын тиксир сирдэрин бэлиэтээн ылыллар. Ол кэнниттэн уһуктарын тиксир сирин быһабынан кыһан ыһсаран силиминиллэр.

Силимэ ылбытын кэннэ ити ии курдук төгүрүк талабы биир өтүн остуолга ууруллубут орто шкуркаба сытыаран ытыскынан батты-батты, төттөрү-таары сотуолаан тэбис-тэн оноһуллар. Талах ии иккис өттүн таһыттан ньылачы кыһан иһит айаһар игнибэккэ киирэр гыныллар. Талах тэннэммит өттө хаһах алын туоһугар үчүгэйдик сыстар буолуохтаах. Аны талах көнө өттүттэн 5мм. тэйиччи циркулунаан тардан эргиччи сурааһын ытыллар.

Дрелгэ синнигэс сверлону уган, сурааһын устун бэйэ-бэйэлэриттэн 1,5см. курдук гына, эргиччи дьөлөбөстөрү үттэнэр. Ити кэнниттэн хаһах үөһэ, сирэй өттө уонна аллараа иһит диэки буолар туостарын талан ылыллар, ыраастаныллар. Хаһах аллараа өттө буолар туоһун остуолга умса, саһархай өттө үөһэ буолар гына ууран баран, ол үрдүгэр талабы тэн өттүнэн ууруллар. Ис, тас өттүлэринэн туоска харандааһынан суруйуллар. Тигэргэ ити балаһыанһата уларыбатын наадатыгар харандааһынан талахха уонна туоска туора бэлиэ тардыллар.

Холбуу тигэргэ сонос сап туттуллар. Бастакы сиик туос үөһэ өттүттэн саһаланар, туоһу батары анһан баран мас дьөлөбөһүнэн таһааран, төттөрү туоһу курдары анһан таһаарыллар. Сап уһугун биир өттүн кытта баайан ыйыллары түмүктэнилэр. Онтон антах талах хас дьөлөбөһүн барытын хаһтаран талабы харандаас суолуттан туорашакка тигиллэр. Тигиитэ чин буоллун диэн туос үрдүгэр сииктэри иилэ тардан кытаатыннанан иһиллэр. Сиик туос сааһын туора буолуохтаах, уһаты тиктэххэ туос сааһын устун силлиэн сөп (23г, 8 ойуу).

Эргиччи тигэн бүтэрэн баран, хаһабы иһиккэ олордуллар уонна иһити остуолга умса уура сытыаран, иһит айабын тас өттүгэр кыһайан хаһах туоһугар харандааһынан суруйуллар. Хаһабы устан ылан харандаас суолуттан 4-5мм курдук таһынан туоһу эргиччи кырыыллар. Онтон ити талахтаах туоһу, тас туос (үөһэ туос) манан өттүгэр, сааһын туора ууран мээрэийн тас туоска эргиччи суруйан ылыллар. Араарбакка эрэ бүргэһинэн туос кырыытыгар иккиэннэрин курдары анһан бэлиэтэнилэр. Онтон тас туоһу харандаас суолунан эргиччи кырыыллар. Аны хаһах тас туоһун төгүрүгүн саһархай өттүнэн чапчааһын буолар өгнөөх туос манан өттүгэр ууруллар, били бэлиэ дьөлөбөс устун чапчааһын туоһун эмиэ курдары анһыллар. Ол кэнниттэн тас туос кырыытынан чапчааһын туоһугар харандааһынан эргиччи суруйуллар уонна онон кырыыллар.

Маллаах иһит хаһабын чапчааһына хаһабы кырыытынан эргиччи уонна ортотунан кириэстии буолар. Билигин тигэ сылдыар иһитин хаһабар кырыытын чапчааһына 1,2см, кириэстии чапчааһыннар кэтиттэрэ 2,0см. буоллаһтарына сөп, олоһ быһыллар сирдэрин өгнөөх төгүрүк туоска бастаан бэлиэтэнэр. Биир иннэтэ уһун циркулунаан, 5мм. туруоран баран төгүрүк кырыытынан эргиччи сурааһын тардыллар, ити хаһах кырыытыгар тигиллэр талах олоһун ис өттө буолар. Онтон циркулу 12мм туруоран баран иккис сурааһыны тардыллар, ити



Маллаах иһит: үрдүгэ - 28см, олоҕо (диаметра) - 19см



Маллаах иһит: үрдүгэ - 18,5см, олоҕо (диаметра) - 25см



Маллаах иһит:  
үрдүгэ - 17,5см, диа-  
метра - 22см

Маллаах иһит: үрдүгэ  
- 18,5см, диаметра -  
25см



Улахан холбука: үрдүгэ - 10см, диаметра  
- 14см, кыра холбука: үрдүгэ - 5см, диа-  
метра - 9,5см,



Улахан чабычах: үрдүгэ - 16см, диаметра - 27см,  
 Кыра чабычах: үрдүгэ - 10см, диаметра - 16см



Маллах иһит: үрдүгэ - 17см, диаметра - 16см



Маллах иһит: үрдүгэ - 13,5см, диаметра - 21см



Тууйас: үрдүгэ - 8см, диаметра - 12см





Ылазас: үрдүгэ - 23см, диаметра - 27,5см

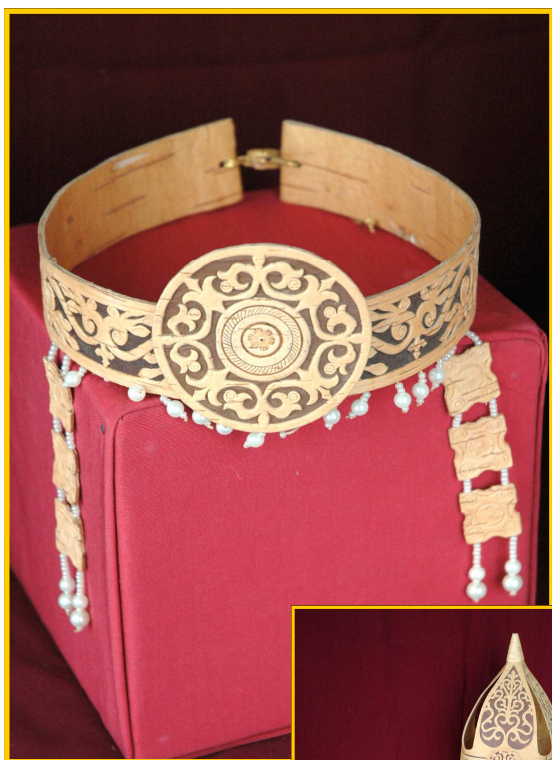

Бастыгалар

хашпах кырытын чапчааһынын ис өтө буолар. Ити кэнниттэн туос сааһын игнэри төгүрүк ортотунан АА сурааһын тардыллар (диаметр), иккис ВВ сурааһын итиннэ туора (перпендикулярно) оноһуллар. АА, ВВ сурааһыннар икки өттүлэринэн 1см. сиргэ сурааһын тардыллар (23а ойуу). Ити үрүт чапчааһын быһыллар сирдэрин бэлиэтээн суруйдубут. 23в ойууга көстөрүн курдук штриховкаламмыт сирдэри ойо быһан бырабыллар, чапчааһын бэлэмэ итинэн бүтэр.

Билигин бэлиэ дьөлөбөстөрүн сөп түбэһиннэрэн, хашпах тас (үөһө) туоһун үчүгэй өттүгэр, чапчааһын туоһун умса ууруллар уонна чапчааһын сытар олоһун тас туос сирэйигэр бүргэс уһугунан суруйуллар, онтон хашпах “түннүгэр” орнаменныыр буоллаха быһыллар, эбэтэр баттаан ойуу түһэриллэр, эбэтэр оһуруо анһыллар. Ити кэнниттэн чапчааһыны, бэлиэлэригэр сөп түбэһэр гына, үрүт туоска “момент” силиминэн сыһыарыллар.

Аны киэргэл талахтарын тигиитэ хаалла. Бастаан линейканан чапчааһын кириэһин кырыларыттан 3мм. мээрэйдээн, сурааһын тардыллар, онтон циркулунаан эбэтэр ролигынан тигиллэр сирдэринэн бэлиэтээн баран, бүргэһинэн дьөлүтэ анһыллар, уонна талабы мииннэрэн, синһыгэс кыл ситиинэн биир өттүнэн чапчааһыны уонна үрүт туоһу хаптаран, атын өттүн чапчааһын кырытынан барар гына охторуу сиигинэн тигиллэр. Талахтар уһуктара хашпах кырытын талабын ис өттүгэр анһыллар буолуохтаахтар (23в ойуу).

Ити кэнниттэн хашпах үрүт туоһун алын туоһугар холбуу тигии хаалла. Бүргэһинэн дьөлө анһыллыбыт бэлиэлэрин сөп түбэһиннэрэн үрүт уонна алын туостары кырыларыттан бэйэ-бэйэлэригэр силимнэнэр. Эрдэ киэпкэ төгүрүччү куурдуллубут талабы сытыары хайытан, хаптачы 5мм. тэн кэтиттээх гына, кыһыллар. Хашпах кырытыгар тутан көрөн тиксир сирдэрин кыһан бэлэмнэниллэр. Чапчааһын кырытыттан 5мм. сиринэн эргиччи тарпыт сурааһын устун, сиик суолун икки арда 5-6мм. гына бэлиэтэнэр уонна бүргэһинэн дьөлүллэр. Онтон төгүрүк талабы мииннэрэн охторуу сиигинэн торбостуу (хашпах кырытын куустара) эргиччи тигиллэр. Хашпах итинэн тигиллэн бүтэр.

Орто уонна улахан иһит хашпаба иһит таһынан түһэр диэн суруйбуһпунт, билигин итини көрүбүһүн.

Таһынан түһэр хашпахтаах иһит ойоһоһун туостара ии чапчааһыныттан 3-5 см былтайар гына тигиллэр, итини хашпах ойоһос туоһа таһынан түһүөхтээх. Бастаан 3,5-5,5см кэтиттээх, сааһа туруору буолар гына хашпах ойоһоһун ис туоһун быһыллар, иһит айабын былтайар туоһугар эрийэ тутан онно мээрэйдээн уһуктарын холбуу тигиллэр уонна иһит айабар төттөрү кэтэрдиллэр. Хашпах ойоһоһун тас туоһун эмиэ 3,5-5,5см. кэтиттээх гына сааһын сытыары гына быһыллар уонна иһит айабар кэтэрдиллэ сылдыар ис туос таһынан тутан, онно мээрэйдээн, уһуктарын холбуу тигиллэр. Ойоһос туостар үөһө кырыларынын итии ууга сымнатан, таптайан тэллэтиллэр. Тас туоһу ис туоска кэтэрдэн, тэллэгэрдэрин бэйэ-бэйэлэригэр сөп түбэһиннэрэн баран иһит айабар кэтэрдиллэр уонна хашпах аллараа өтө буолар туоска умса ууран тэллэбэрин таһынан суруйан, хашпах туостарын мээрэийн ылыллар.

Хашпах чапчааһынын быһан, орнаменын онорон, талахтарын тигэн, үрүт уонна алын туостарын холбуу силимнэнэн баран, ойоһоһун кытта иһит түгэбин холбуу тигэр курдук аллараа өттүгэр силиһи мииннэрэн, үөһө өттүгэр хаптачы кыһыллыбыт төгүрүк талабы куустаран холбуу тигиллэр. Итиннэ хашпах туостарын торбостуу тигиллибэт, тигии тас сиигэ туос кырыларынын курдары анһыллан тигиллэр.

Хашпах ойоһоһун тас туоһун үксүн өннөөх туоһунан тигиллэр, киниэхэ араас оһуор быһааһа, талахтаан тигиэххэ сөп. Улахан иһит хашпабын ойоһос туоһун аллараа өттүгэр бөбөрбөтөн ии тигиэххэ эмиэ сөп. Хашпах иһиккэ киирэрэ кытаанах буоллабына, хашпах эбэтэр иһит айаба түргэнник алдыанын сөп, оттон холку, талыгыры сылдыар буоллабына эмиэ табыллыбат. Хашпах иһиккэ арыый сыста кириэхтээх.

Маллаах иһит тигиитин бастаан кыра иһиттэн саһалаатыннар диэн, кыра иһит кээмэйдэрин биэрдим. Манна туттубут кээмэйдэринэн сирдэтэн иһит тиктиннэр диэн, иһит уонна орнамент кээмэйдэрин ымпыгын — чымпыгын барытын биэрэ сатаатым. Ойууларга масштабын ыйдым. Холобур, төгүрүк киэп диаметра 11,7-12см. буоллабына, кээмэйдэр бары сөп түбэһиэхтэрин сөп.

Бастаан маллаах иһити орнамена суох анардас талахтаан эрэ тигэр ордук буолуон сөп. Иһит тигиитэ мөлтөх буоллабына, орнамент киэргэтэрэ биллибэт, төттөрүтүн тигии мөлтөбүн өссө күүһүрдэн көрдөрүү. Кэлин тигэ үөрэннэххэ, маллаах иһит тигиитин баһылаан бардахха араас сииктэри, орнаменнары дьүөрэлээн, оһуруолаан, араастаан талахтаан дьикти сиздэрэй иһиттэри тигиэххит, иһиккитин улаатыннарар, уустугурдан иһиэххит.

Бастаан табыллыбатабына даһаны чабыһымааһа эрэ наада. Музейдары кэрийин, быыстапкаларга сылдьан атын дьон хайдах тигэрин көрүн, үөрэниҥ. Маастардары кытта кэпэтин, билбэккитин, өйдөөбөккүтүн, сатаабаккытын ыйытын! Дьиннээх саһа материальнай культурата тилиннин, өссө сайыннын, - диир маастар хаһан баһар үтүө сүбөһит буолуо.

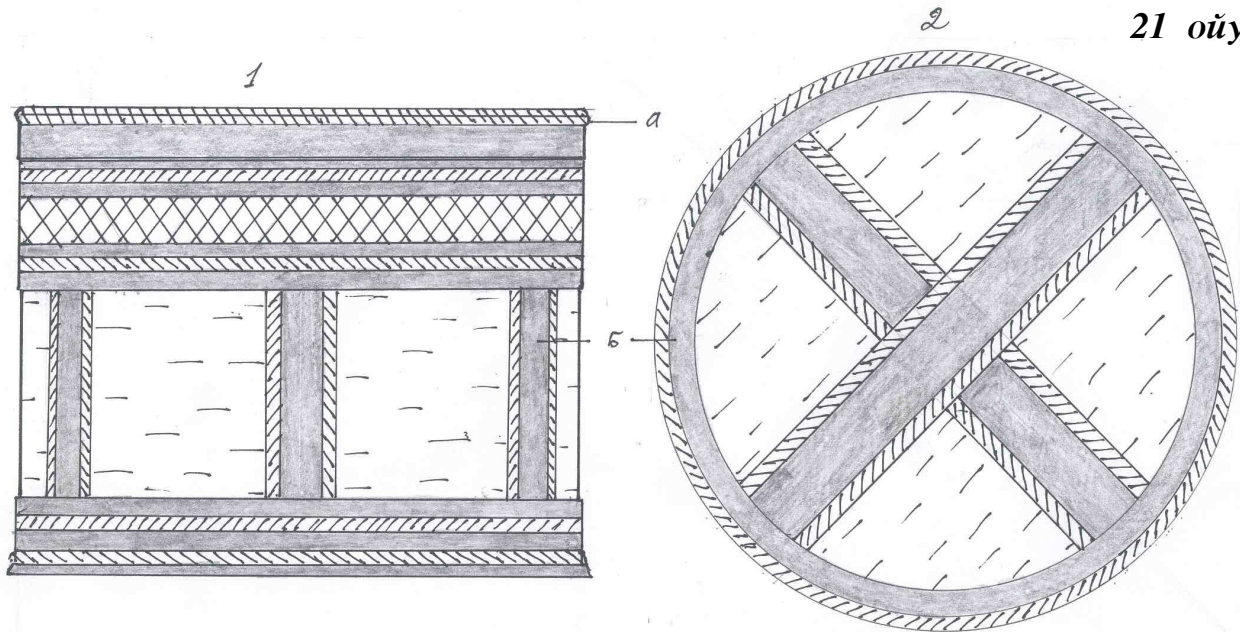

**21 ойуу.** Маллаах иһит ойбоһуттан (1) уонна хапчаба үрдүттэн көстүүлэрэ (2). Маллаах иһит иитэ, “илим хараба” анньыынан аргыс, киэргэл уонна түгэбин силиһэ охторуу сиигинэн тигиллибиттэр. Хапшах эргиччи киэргэл талаба торбостуу охторон анньыынан тигиллибит.

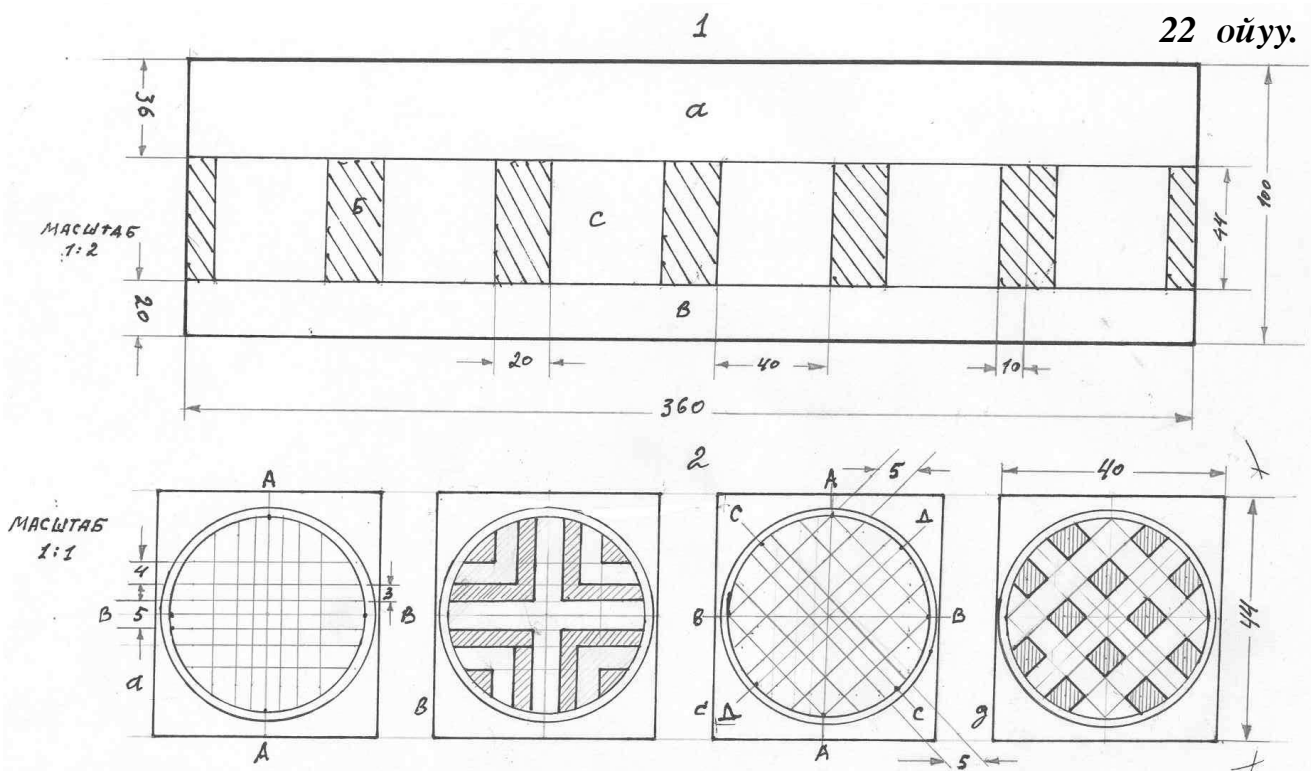

**22 ойуу. 1.** Иһит тас туоһун разметката

- Ии чапчааһынын онно.
- Туруору чапчааһынар оннулара.
- Түгэх чапчааһынын онно.
- Чапчааһынар икки ардыларыгар көстөр ойбоһос туос (түннүк).

**2.** Түннүккэ быһыллар орнаменнар разметкалара уонна ойо быһыллар сирдэрэ.

- “Харысхал” ойуу разметката,
- Харысхал ойуу быһыллар сирдэрэ, штрихтэммит туос ойо быһыллан бырабыллар.
- “Илим хараба” ойуу разметката.
- “Илим хараба” ойуу быһыллар сирдэрэ, штрихтэммит туос ойо быһыллан бырабыллар.



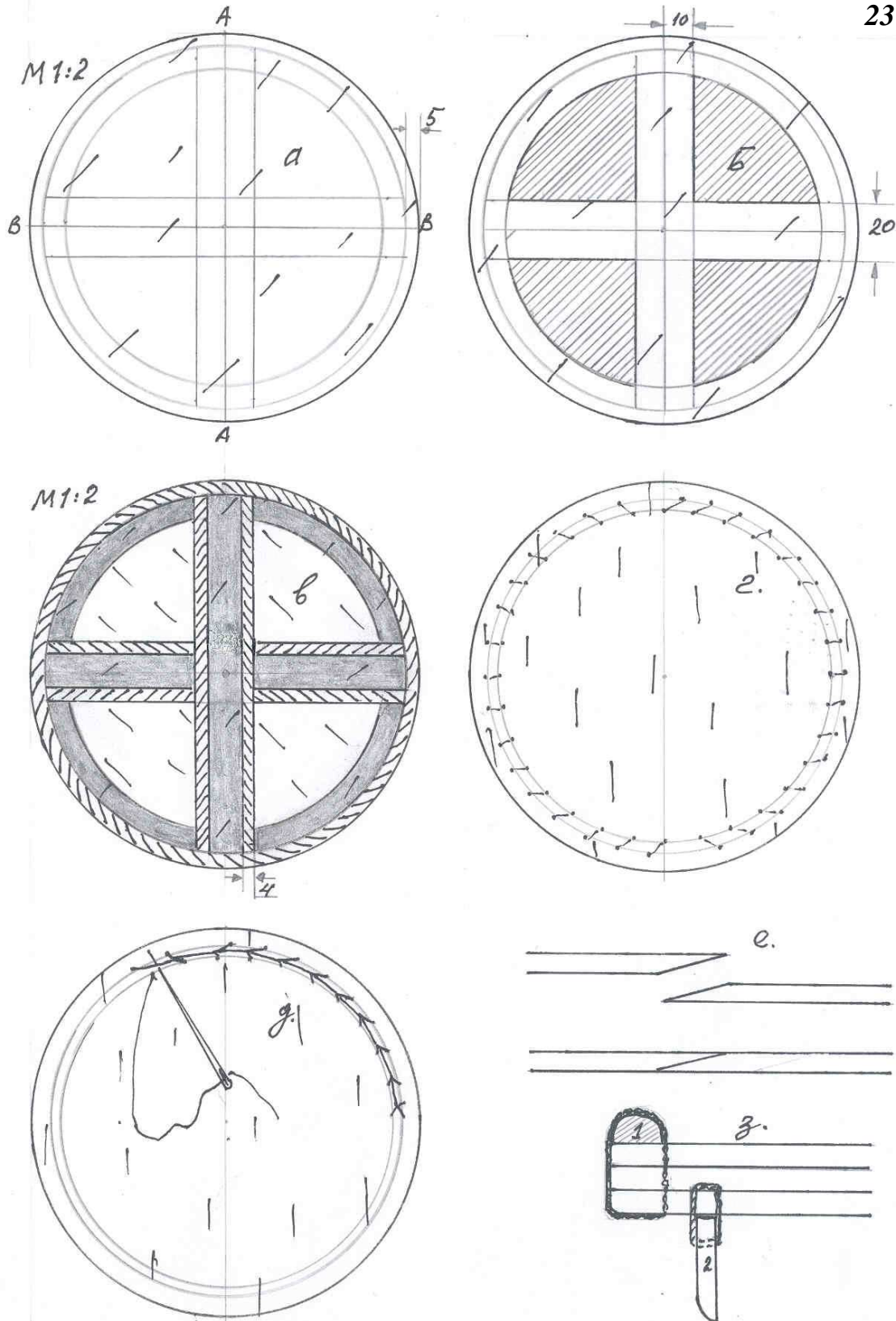

**23 ойуу.** а) Үрүт чапчааһын буолар өгнөөх туос быһыллар сирдэрин бэлиэтээһин. б) Үрүт чапчааһын штрихтэммит сирдэрэ быһан бырабыллар. в) Хапсах үөһэттэн көстүүтэ (орнамена суох). г) Хапсах иһит айабар киирэр талабы тигэр сииктэрин туос сааһыгар туора буолуохтаахтар. д) Хапсах иһит айабар киирэр талабын тигэр сииктэрин чингэтэн иилэ тарды. е) Иһит ойбоһун тас туоһун силимнээһин. з) Хапсах кырытытын “торбостуу” тигии.

1. Хапсах үөһэ кырытыгар эргиччи тигиллэр талах.

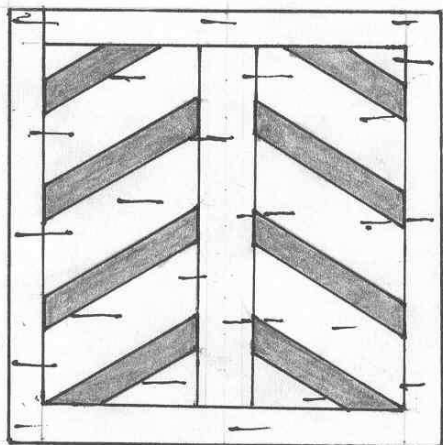

a

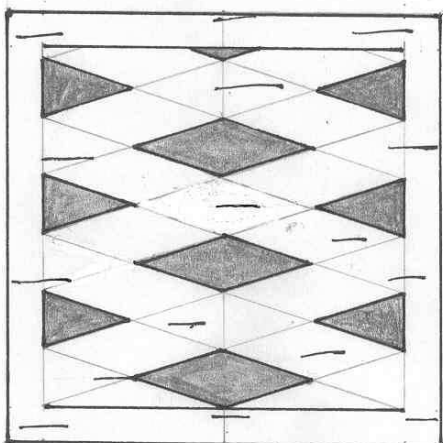
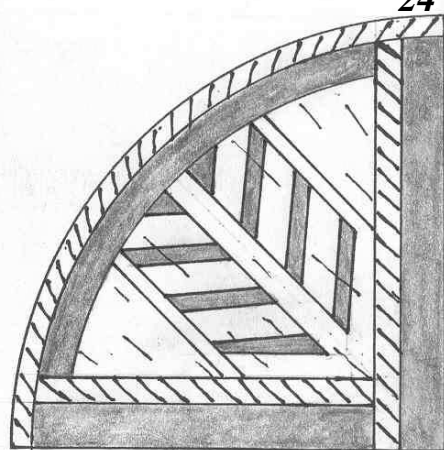

б

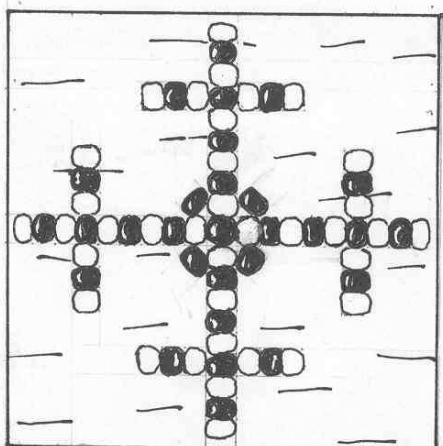
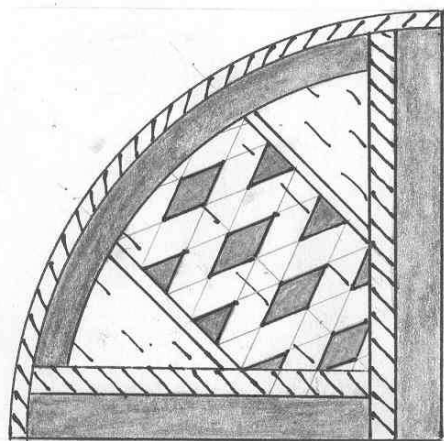

в

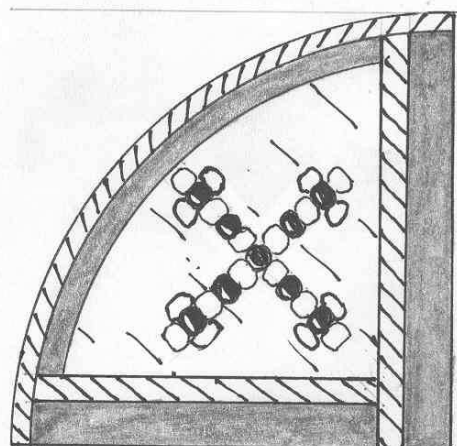

2. Иһит айаһар киирэр талах.

**24 ойуу.** Маллаах иһит орнаменнара.

а) Айыы тыргыл аартыга, ойо быһыы.

б) Илим хараба, ойо быһыы.

в) Харысхал, оһуруо (манан-хара, манан-хараҥа халлаан күөх буолар).

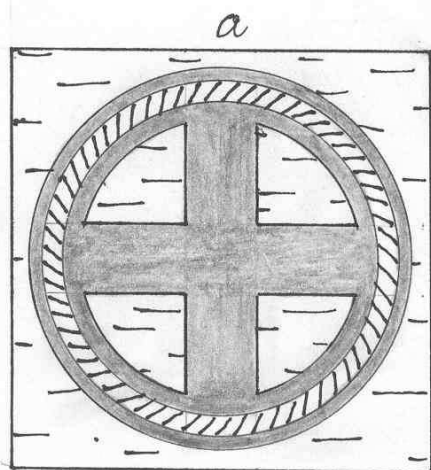

1

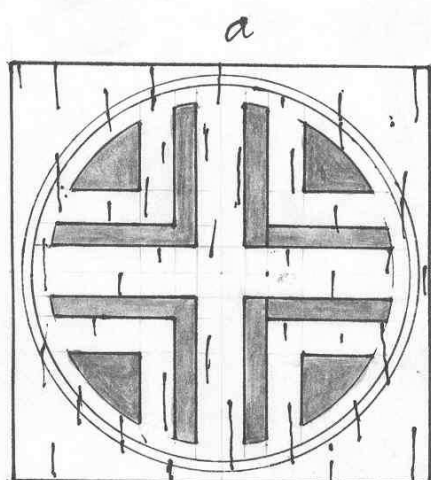
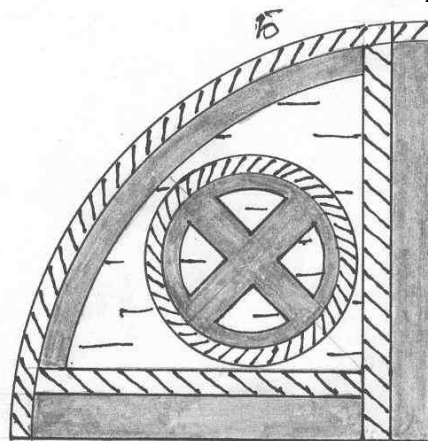

2

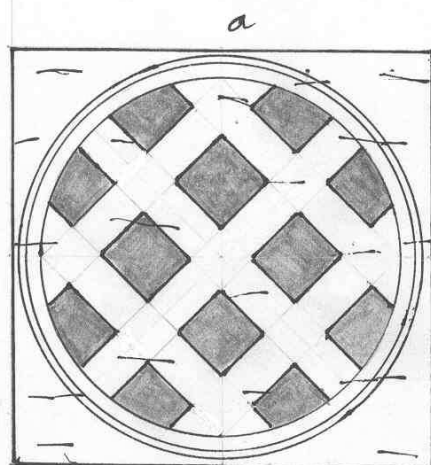
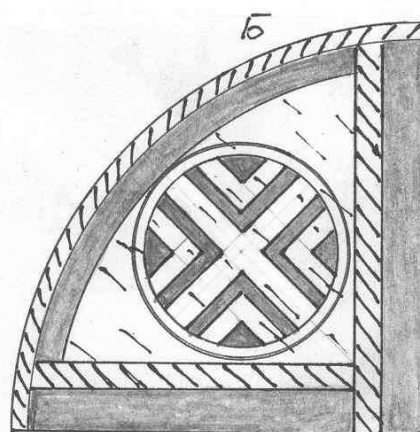

3

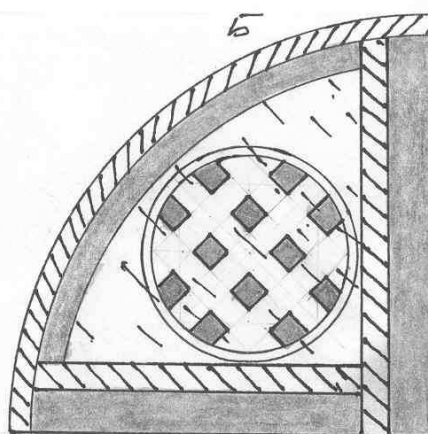

**25 ойуу. Маллаах иһит ойбоһун(а) уонна хашпабын: ойуулар.**

1. Өгнөөх туоска харысхал ойуу быһан баран иһит ойбоһугар уонна хашпабар силиһи мииннэрэн тигии.
2. Маллаах иһит ойбоһугар уонна хашпабар харысхал ойуутун ойо быһыы.
3. Маллаах иһит “илим хараба” киэргэллэрэ, ойо быһыы.

## **Кыра түөс холбуканы (шкатулка) онорүү**

Мин маннык иһити нууччалар онорор иһиттэрин көрөн онорор буолбутум. Кинилэр холбукаларын хаппаҕа уонна түгэҕэ устуруус көөбүлүнэн (стружка) үйүллүбүттэр этэ. Хаппаҕын уонна ойоҕоһун туостара нуучча орнаменнарынан кизэргэтиллибиттэр. Ону сахатытан, хаппаҕын уонна түгэҕин үйүүтүн уларытан ситиинэн тигии гыммытым, хаппаҕын уонна ойоҕоһун туостарыгар саха “үүнээйи” орнаменын ыга баттаан онорбутум. Болҕойон, кичэйэн онордоххо син хоп курдук мал тахсар, сувенир гизэнэ бэрдэ буолар, онон биир эмэ киһи туһанаарай диэн суруйарга сананым, оҕону да үөрэттэххэ, түргэнник бэйэтэ оноро үөрэнэр.

Киэп быһыытынан 650мл. истээх, тас диаметра 9см. таас баанка туттуллар. Иһит түгэҕэ, хаппаҕа, ойоҕоһо барыта икки хос түөс буолар. Бастаан ойоҕоһун ис түөһүн 4,5см. кэтиттээх гына сааһын туора быһыллар. Биир уһугун угольниктаан көнөтүк быһыллар уонна түөһү үрүн өттө таһыгар буолар гына киэп баанкаҕа сыһыары эргитэ тутан, уһуктар тиксигэр сирдэрин бэлиэтэниллэр. Ити бэлиэттэн, хардары барарын учуоттаан, 6-7мм. уһун гына иккис уһугу эмиэ угольниктаан быһыллар. Баанкаҕа түөһү эмиэ эрийэ тутан, хардары барытыгар үөһэ буолбут түөс кырытыгар кыһайан, аллараа түөска сурааһын тардыллар. Ити сурааһынтан аллараа буолар түөс тас кырытын ньылаччы кыһыллар. Таһынан барар түөс ис кырытын эмиэ итинник кыһан бэриллэр уонна баанкаҕа үчүгэйдик сыстар гына тутан баран, уһуктарын холбуу силимнэниллэр. Тас түөһү 4,0см. кэтиттээх гына, сааһын уһаты быһан бэлэмнэниллэр. Ангар уһугун угольниктаан көнөтүк быһыллар. Баанкаҕа кэтэрдиллэ сылдыар ис түөс көндөйүн таһынан, үрүнэ иһирдэ гына эрийэ тутуллар. Мээрэйдээн, эмиэ ис түөс курдук силимнэнэр сирин бэлэмнэниллэр.

Ол кэнниттэн түөһү остуолга умса уура сытыаран, ортотугар түбэхэр гына, кумааҕыга ойууламмыт орнамент контурдарын уһуга суох бүргэһинэн баттыы суруйан түөска түһэриллэр. Түөска түспүт орнамент үөһэ, аллараа өттүлэригэр кыһайа барар гына бүргэһинэн баттыы тардан көнө сурааһыннары ытыллар. Ити сурааһыннартан 3-4мм. тэйэ, түөс уһугуттан уһугар диэри эмиэ параллельнай сурааһыннары тардыллар. Ити “күрүүлэр” буолаллар. Орнамент контурдарын бүргэһинэн баттыы суруйан дирингэтэн бэриллэр. Фонун били анал ыга баттыыр тэрилинэн тимирдиллэр. Орнамент кыра элеменнэрин сытыы бүргэс уһугунан тардыталаан биэрэн баран, орнамены барытын, күрүүлэри хаптаран, морилканан сотуллар. Морилка кыратык куура түспүтүн кэннэ, хатыылаах тирээпкэни кыратык илитэ-илитэ күүскэ баттаан аалан, орнамент тимирдиллибэтэх сирдэриттэн морилкатын сотуллар (**26-б ойуу**).

Онтон ис түөс көндөйүн тас өттүн, тас түөс ис өттүн уонна уһуктара ыпсыһар сирдэрин чараас гына кэлимсэ “момент” силиминэн сотуллар. 10-15мин. силими куурдан баран, түөстар аллараа кырыыларын тэннии бэйэ-бэйэлэригэр сыһыарыллар. Таарыйа тас түөс уһуктарын эмиэ сыһыарыллар. Билигин аны түгэҕин онорон олордоллар. Иһит түгэҕиттэн эрэ улахан икки чараас түөһү ылыллар, субаларын ыраастаан баран, саастара бэйэ-бэйэлэригэр туора буолар гына манан өттүлэринэн сыһыарыллар.

Баанкаҕа кэтэрдиллэ сылдыар холбука ойоҕоһун көндөйүн аллараа өттүнэн түгэх буолар түөска ууран эргимтэтин түгэх түөһугар суруйуллар. Көндөй аллараа өттүн уонна түгэх түөс кырытын хаптаран, харандааһынан туора тардан, көндөй түгэххэ олорор сирин бэлиэтэнэр. Икки тэнгэ таһаарыллыбыт иннэлээх циркуль иннэлэрин икки ардын көндөй түөс аллараа кырытын халыҥын саҕа гына туруоруллар. Уонна түгэх түөска суруллубут сурааһын устун циркуль биир иннэтин тардан иккис иннэтинэн иһирдэ диэки өттүгэр иккис эргимтэ сурааһын тардыллар. Онтон көндөй түгэх өттүн кырытын уонна түгэххэ суруллубут икки эргимтэ сурааһын икки ардын “момент” силиминэн сотон, тохтото түһэн баран, бэлиэтин сөп түбэһиннэрэн үчүгэйдик хам баттаан сыһыарыллар.

Түгэх былтайа сылдыар түөһүн көндөй ойоҕоһугар кыһайа анһан сытыы быһаҕынан тэннии эргиччи быһыллар. Ити кэнниттэн борон өгнөөх түөһү, сааһын устун, 1см. кэтиттээх гына быһыллар. Иһит түгэх өттүгэр эрийэ тутан, тиксигэр сирдэрин бэлиэтээн, түөс уһуктара харсыһа тиксигэр гына (впритык) быһыллар. Уонна ити түөс аллараа кырытын түгэх аллараа кырытыгар тэннээн силиминэн сыһыарыллар. Аны өнө суох түөһү, сааһын устун, 0,5см. кэтиттээх гына быһыллар, өгнөөх түөс үрдүнэн эргитэ тутан, уһуктарын харсыһа тиксигэр гына быһан баран эмиэ түөстар аллараа кырыыларын тэннээн силиминэн сыһыарыллар.

Билигин ити сыһыарыллыбыт түөс үөһэ кырытын кыһайа циркулю хаамтаран бэйэ-бэйэлэриттэн 5-6мм. ыраах гына бэлиэлэри өгнөөх түөска эргиччи анһыллар. Ити бэлиэлэринэн иһит ойоҕоһун иһигэр диэри бүргэһинэн курдары анһыллар. Онтон харах көрүүтүнэн, ити үүттэр тустарынан, иһит ойоҕоһун ис өттүгэр кыһайа, түгэҕи эргиччи

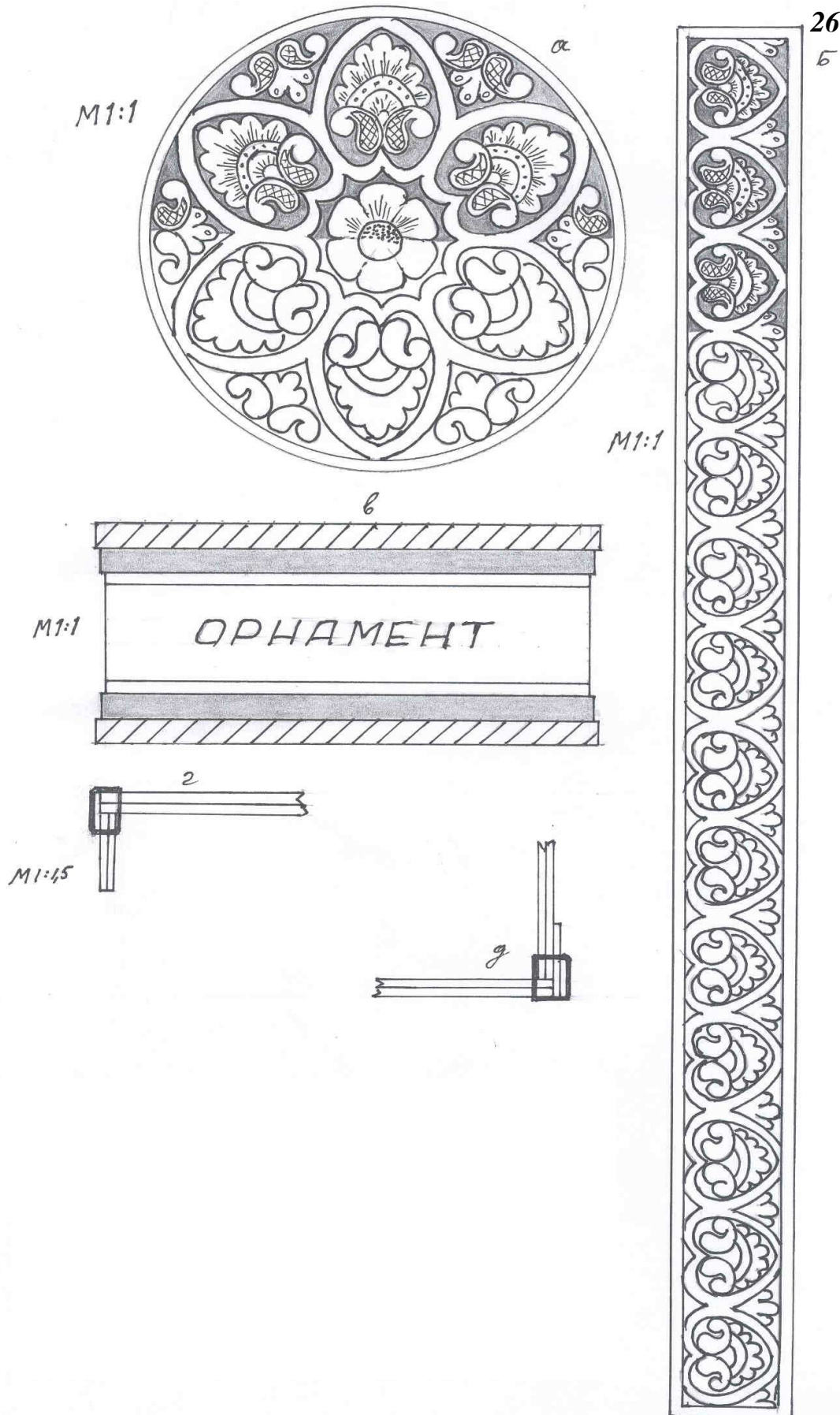

бүргэһинэн курдары анһылар. Уонна ити бэлэм дьөлөбөстөр устун синһыгэс кыл ситиинэн иһит түгэһин эргиччи тигиллэр. Ситиилэр уһуктарын мииннэри тигиллибит тас синһыгэс

**26 ойуу.**

а) Холбука хашпафын ойуута. б) Холбука ойбоһун ойуута. в) Холбука ойбоһуттан көстүүтэ. г) Холбука хашпафын тигиитэ. д) Холбука түгэбин тигиитэ (холбука хашпафын уонна ойбоһун ойуулар илин кэбиһэр күнүгэр уонна бастына иитигэр эмиэ бараллар). туос анныгар (кэннигэр) тардан кистэниллэр (ии кэннигэр кистиир курдук). Иһит айаһар ис туос былтайарын быһан тэннэниллэр.

Холбука хашпаһа таһынан түһэр оноһуллар. Хапшах ойбоһун ис туоһугар анаан 1,5см. кэтиттээх туоһу сааһын туора быһыллар уонна иһит айаһар эргитэ тутан мээрэйдээн, уһуктарын ыһсаран силиминэн холбоһор. Ити туос таһынан 1,0см. кэтиттээх, сааһын хоту быһыллыбыт борон өһнөөх туоһу үөһэ кырыыларын тэннээн сыһыарыллар. Туос уһуктара хардары барыыларын кыһан ыһсаран холбоһор. Икки хос ойбоһос туоһу холбука айаһар кэтэрдэн баран, киһп баанканы холбука иһигэр уган, иһит айаһар төгүрүк форма бэриллэр. Уонна баанканы устан ылан, линейканан хапшах тас диаметрын мээрэйдэнэр, ити мээрэй 10-10,2см. буолар.

Аны хапшах үөһэ туоһугар орнамент оноһуллар. Оноһулла сылдыар иһит хапшаһар ойууламмыт орнамент 9,0см. төгүрүмтэлээх буолар (**26-а ойуу**). Ону бастаан кумааһыга ойуулаан баран туоска түһэриллэр уонна ыга баттаан, морилкалаан ситэриллэр. Орнаменнаах туоһу алын туоска саастарын туора гына сыһыарыллар уонна били хапшах ойбоһос туоһун тас диаметрын саһа гына диаметрдаан төгүрүччү быһыллар. Ол кэнниттэн иһит түгэһэ сыһыарыллыбытын, курдук хапшах үрүт туостарын ойбоһугар сыһыарыллар, кырыылар тэбис-тэн буолар. Онтон 0,5см. кэтиттээх туоһу хапшах үөһэ кырыытыгар тэннээн, уһуктарын ыһсаран эргиччи сыһыарыллар. Уонна түгэх тигиитин курдук ситиинэн эргиччи тигиллэр. Үөрэнэ таарыйа онорон көрдүннэр диэн, холбука хашпафын уонна ойбоһун орнаменнарын туоска түһэрэн онорон барар гына биэрдим. Кэлин бэйэһит талбыт ойуугутун түһэриэххитин сөп.

**Түөс холтуун**

Урут сахалар сынсыыр табаһы кутан сиэпкэ укта сылдыарга аналлаах холтуун диэн иһиттээхтэр эбит. Холтууну туостан, удьурһайтан уонна мамонт муоһуттан оностоллоро биллэр.

Түөс холтуун түөс эркиннээх, түгэһэ, хапшаһа чараас хатын, тэтин мастан оноһуллар, хапшаһа бэйэтиттэн аһыллар иэччэхтээх, хаптаһай иһит буолар. Ойбоһос туоһугар орнамены арыт сюжетнай да ойуулары ыга баттаан онороллор. Холтуун бастаан түгэһэ уонна хапшаһа оноһуллар. Ойууга холтуун бэйэтин уонна хапшафын кээмэйдэрин барыллаан көрөн оноһулунна, сиэпкэ илдэ сылдыарга табыгастаах буоллун диэн итинник кээмэйдээх хаптаһай холтууну оностуохха сөп.

Холтуун түгэһэр уонна хапшаһар чараас 6-7мм. халыһнаах мас барар. Бастаан түгэһин кыһан бэлэмнээн баран, онно тэннээн хапшаһа оноһуллар. Хапшах, бэйэтиттэн иэччэхтээх буолан, икки тус-тусна мастан оноһуллар. Биириттэн хапшах хамсаабат детала, иккиһиттэн хапшах аһыллар өттө, уһугар аһарга аналлаах кыра чороох тумустаах гына оноһуллар.

Хапшах көстүүтэ уонна иэччэһин оноһуута **27-в,г,д,е ойууларга** көрдөрүлүннэ. Хапшах иэччэһин сыстыһар сирдэрин бэркэ кичэйэн, ханан да аһайа сылдыбат гына, оноруохха наада. Иэччэх шкурканан уонна (синньигэс игиинэн) сэрэнэн аалан, нарылаан ыһсарыллар. Хараһатын сэлээһнэтэ суох тимир тоһоһон онорор сөп. Бастаан үүтүн тоһоһо саһа суоннаах сверлоһан курдары үүттэнэр.

Холтуун ойбоһо икки хос туостан оноһуллар. Иһинээһи түөс сааһа туруору, тас түөс сытыары саастаах буолар. Тас түөска ойуу түһэрэр буоллаһха, арыый халыһ түөс наада буолар. Чараас түөс кыайан үчүгэйдик ыга баттаммат. Тас түөс аһыйах синньигэс сурааһыннаах, ыраас сирэйдээх буоллаһына сатанар. Бастаан түөс кэтитин холтуун үрдүгүн саһа буолар гына быһыллар. Ис түөс үөһэ кырыыта хапшах үөһэ кырыытыгар тэн буолар гына, аллараа кырыытын түгэх мас аллараа кырыытыгар тэннээн “момент” силиминэн мастарга сыһыарыллар (хапшах аһыллар өттө силимнэммэт), түөс уһуктара ыһсар сирдэрин холтуун ойбоһун кырыытыгар буолар гына хардары барыытын кыһан силимнэнэр. Ол кэнниттэн тас туоһу холтуунна үчүгэйдик сыстар гына, эргитэ тутан мээрэйдэнэр, хардарсар сирдэрин кыһан силимнииргэ бэлэмнэнэр.

Ойуу түһэрэр буоллаһха, тас түөска ыга баттаан биир дуу, икки дуу өттүгэр түһэриллэр уонна ис түөс тас өттүн, тас түөс ис өттүн кэлимсэ “момент” силиминэн сотон, тас түөс

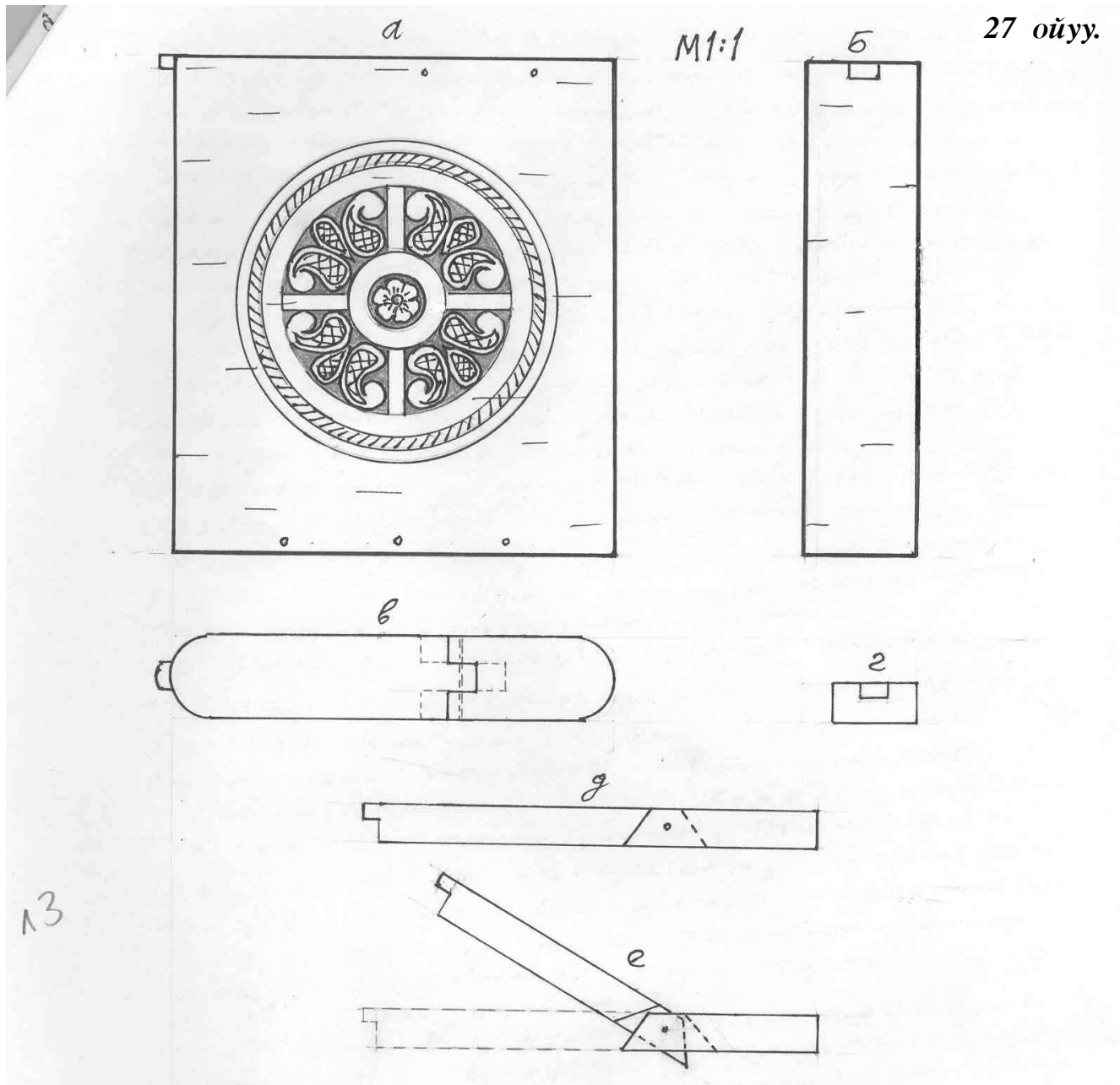

ыпсыһар сирдэрин эмиз силимнээн болбойон олон сыһарылар. Тас туос үөһэ, алараа кырылары ис туос кырыларын кытта тэбис-тэн буолуохтаахтар. Туостар үөһэ, алараа кырыларын холтууну бөбөргөтөн, түгэх уонна хашпах мастарыгар мас харабаларынан тутартыахха сөп.

Билигин, сыһыыр табах туттуллубат кэмигэр, холтууну сигарета уһуна батар үрдүктээх гына оностон сиздэрэйдик ойуулаан-мандардаан сизпкэ укта сылдыарга бэрт табыгастаах уонна сэдэх мал буолуо этэ. Сизпкэ укта сылдьан туттар буоллахха, өнө суох лаабынан тас өттүн сотор ордук.

#### 27 ойуу.

а) Холтуун ойбоһуттан көстүүтэ. б) Холтуун кырытыттан көстүүтэ. в) Холтуун, хашпаға үөһээттэн көстүүтэ. г) Холтуун хашпаға кырытыттан көстүүтэ. д) Холтуун хашпаға ойбоһос кырытыттан көстүүтэ. е) Аһаһар хашпах ойбоһуттан көстүүтэ.

## **Түөһүнэн киэргэтиллибит төгүрүк мас холбуканы оноругу**

Манньык холбуканы онорорго улахан мас ууһа буолар наадата суох, оноруута судургу.

Бастаан төгүрүк инчэбэй мас кэрчигин эрбиинэн көнөтүк быһыллар, кэрчик үрдүгэ, мас суонун анарын курдук буоллабына ордук. Маһы сулланар уонна тас өттө сөп төгүрүк буолар гына циркулунаан суруйан тэннини кыһыллар, холбука эркинин ис өттүн кэрчик үрдүгэр уонна анныгар суруйулар. Холбука эркинин аллараа өттүн үөһэ өттүнээбэр халын гына онорулар. Ити кэнниттэн суон сверлонан кэрчик ортотунан, төһө кыалларынан элбэх сириинэн, туруору курдарыта үүттэнэр уонна сытыы холбоһор стамесканан үүттэр икки ардыларын сииритэ анһан ыраастанар, эркин ис өттүн тэннэнэр. Онтон сытыы быһабынан эркин ис өттүн циркуль суруктарыгар диэри тэннини бүтэһиктээхтик кыһыллар.

Холбука эркинин сылаас сиргэ ууран үчүгэйдик куурдулар, маһа чараас буолан куурарыгар хайдыбат. Эркин куурбутун кэннэ ис-тас өттүн үчүгэйдик шкуркаланар, үөһэ-аллараа кырыыларын орто шкурка илийһин остуолга тиэрэ ууран баран, онно эргитэ аалан тэннэнэр.

Аны, ити кэнниттэн, эркин үрдүгүн саға кэтиттээх түөһү сааһын уһаты быһыллар уонна эркиннэ эргитэ тутан уһуктарын тиксийэр сирдэрин бэлиэтээн, көнөтүк угольнигынан быһыллар. Ити туска орнамент быһыллар уонна холбука эркинин тас өттүн морилканан сотон, куурдан баран эргиччи сыһарыллар. Туос кырыылары эркин үөһэ-аллараа кырыыларын кытта тэн буолуохтаахтар.

Түгэх буолар 5-6мм. халыннаах, устуруустаммыт көнө хаптаһынна эркини аллараа өттүнэн туруоран баран, ис-тас өттүн харандааһынан суруйулар уонна эмиэ итинник, хапшах буолар

10-11мм. халыннаах хаптаһынна суруйулар. Түгэх хаптаһын тас суругун 3-5мм. тас өттүнэн лобзигынан эргиччи эрбэнэр, кырыытын шкурканан тэннэнэр. Ол кэнниттэн эркин аллараа кырыытын, түгэххэ икки сурааһын икки ардын “момент” силиминэн сотон, 10-15мүн. тохтотон баран эркини түгэххэ сыһарыллар. Мастар ыпсыылара үчүгэй буоллабына, силимэ хоннубат.

Аны хапшах хаптаһынын тас суругуттан эмиэ 3-5мм. тас өттүнэн лобзигынан эргиччи эрбэнэр, онтон хапшах ис суругун устун сытыы чараас быһах уһугунан батары баттаан эргиччи быһа-быһа, кырыытыттан сэрэнэн хайытан иһиллэр, ити курдук 5мм. ылылар уонна шкурканан тэннэнэр. Хапшах үөһэ өттүгэр киэргэл түөһүн диаметрын саға диаметрдаах эргимтэни суруйан баран, ол сурук устун быһах уһугунан хайа быһа-быһа хапшах ортотун сытыы көнө биилээх стамесканан тэн гына кыһан бэриллэр, диринэ киэргэл туос халынын саға гына хаһыллар. Ол кэнниттэн хапшах аллараа өттүтэн атынын барытын морилканан сотулар, куурбутун кэннэ, хаһыллыбыт сиргэ киэргэл туос сыһарыллар. Хапшах холбука айаһар сыста кириэхтээх, кытаанахтык киирэр буоллабына, шкурканан аалан бэриллэр.

Түгэх көстөр кырыытын, түөһү марайдаабакка эрэ, морилканан сотулар.

Барытын бүтэрэн баран, холбука тас өттүн лаахтаахха син. Итинник холбуканы 6-8 кырыылаах, араас кээмэйдээх оноруохха сөп. Токарнай станоктаах буоллаахха үлэ түргэтиир, чэпчиир, хаачыстабата тупсар. Токарнай станоктаах киһи кыра мас холбука маһын анардас станогунан хастаран баран, хапшаһын, ойоһонун түөһүнэн киэргэтиэн сөп.

Холбуканы хаптаһынтан онорон баран түөһүнэн киэргэтиэххэ эмиэ син. Киэргэл туос олорор сирдэрин, холбука ойоһонун, хапшаһын хаптаһыннарыгар хаһан онорулар.

Түөһүнэн араас араамалары, сорохтор мебели кытта киэргэтэллэр. Туостан элбэх көрүнгээх сувенир онорулар, ити Киин Россияҕа, Арҕаа Сибиригэ ордук сайдыбыт, промышленнай төрүккэ киллэриллэн, миллиардынан сууммалаах дохуот биэрэр эбит. Биһиэхэ тобо эрэ кыаллыбат... Биир эмэ эдэр, эрчимнээх киһи онно мистэтигэр баран, хайдах үлэтиллэрин көрөн, билсэн, үөрэнэн кэлэн манна, сахалыы тыыннаах, туос сувенир промышленнай онорууларын тэрийдэр, бары өттүнэн барыс буолуо этэ. Мин манна, холобурга, Христофорова А.С. онорбут туос вымпелын барылын (эскиз) уонна түөһүнэн сиэркилэни үйүү утумун ойуулаан көрдөрдүм (29 ойуу).

## **Сиэркилэни түөһүнэн үйүү**

Ойууга көстөрүн курдук сиэркилэни үйүргэ кэлин туос туруору саастаах, алта муннуктаах, туттаахтаах кэлим буолар. Иккис араҥа ортотугар сиэркилэ киирэр дьөлөбөстөөх, сытыары саастаах, сиэркилэ саға халыннаах туос буолар. Үһүс араҥа, эбэтэр илин туос ортотугар сиэркилэ көстөр дьөлөбөстөөх, сааһа туруору буолар. Төрдүс араҥас туттаабы



бөбөргөтөр, кытаатыннарар туос (29-2, д, з, ж ойуу).

Ити суруллубутун курдук бэрээдэгинэн туостар хомуллаллар: бастаан кэлин туоска, кырылаарын тэннээн иккис туос сыһыарыллар, ортотун дьөлөбөһүгэр сизркилэ угуллар, ол кэнниттэн үһүс араҥа туос, онтон төрдүс туос сыһыарыллаллар. Биир эмэ туос кырыта былтайар буоллабына, кыһан тэннэниллэр уонна муннуктарын барыларын, биир тэн гына, сыты холбоһор стамесканан быһыта баттанар.

Ол кэнниттэн сизркилэ туоһун барытын кырытынан эргийэр уһуннаах, 5мм. кэтиттээх, 1мм. курдук халыннаах синньигэс туос балаһатын быһан бэлэмнэниллэр. Онтон сизркилэ туоһун тас кырытыттан 5 уонна 8мм-х сириинэн циркуль иннэтинэн эргиччи икки сураһын

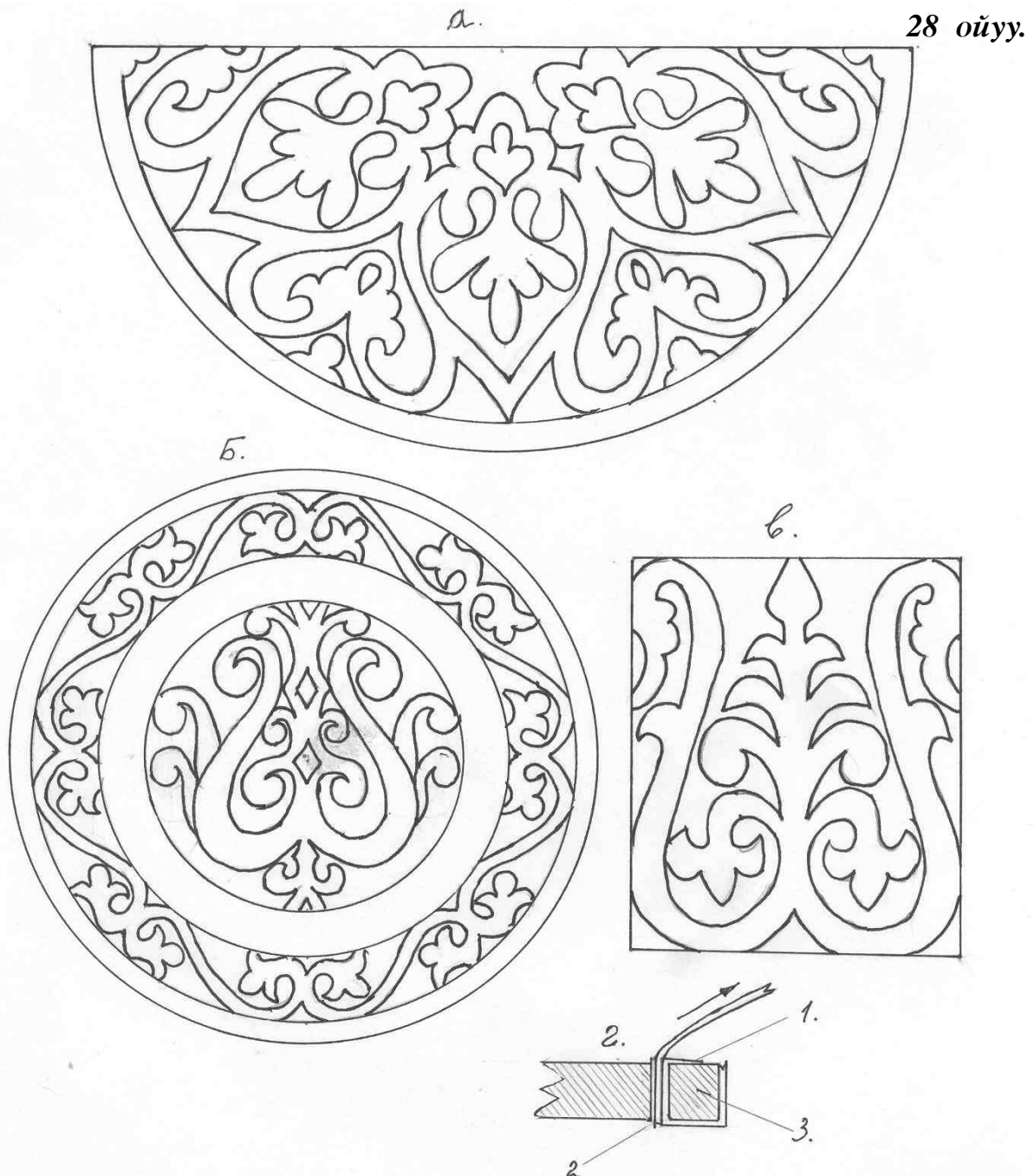

тардыллар. Ити сураһыннар устун (ис өтүлэригэр), ойууга көрдөрүллүбүтүн курдук 5,0x1,5мм. кээмэйдээх түөрт муннуктаах олды-солды дьөлөбөһүгэр, стамескаларынан, быһыта баттаан оһуулар (29-б ойуу). Аны били бэлэмнэммит туос синньигэс балаһатын, туос кырытыгар тэннээн, иннигэр эргиччи сыһыарыллар.

Билигин эмиэ 5мм. кэтиттээх 1мм. курдук халыннаах туос синньигэс балаһаларын, саһын уһаты быһан, бэлэмнэниллэр уонна тэһиллибит дьөлөбөһүгэр устун, туос кырытын куустара,

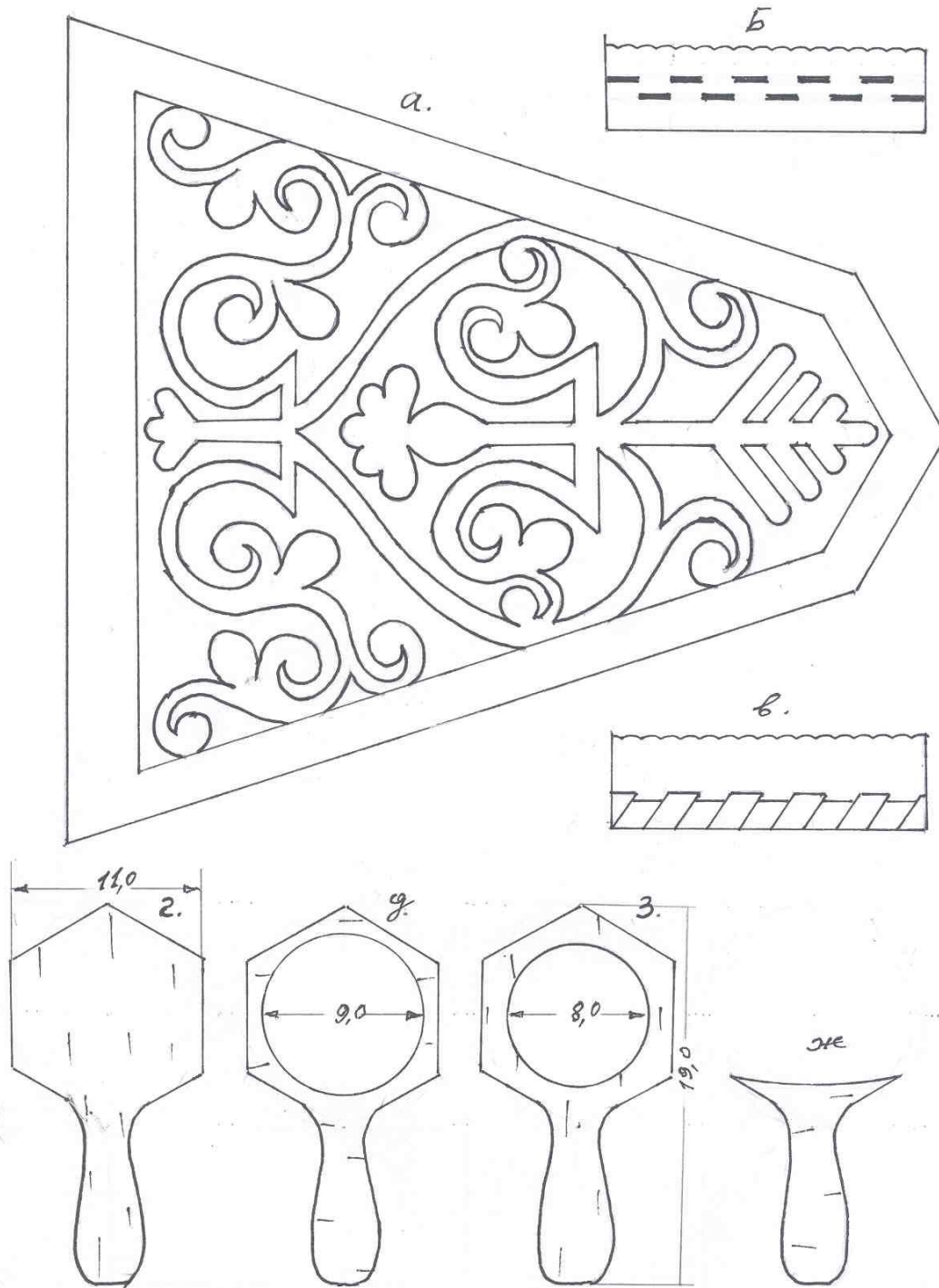

тарда собус үйүллэр (29-в ойуу). Үйэр туос бүтэжинэ, 28-г ойууга көрдөрүллүбүтүн курдук салбы-салбы үйэн бүтэриллэр. Үйүүнү кэнниттэн сабалаатахха, салгыыр туос уруктара сизкилэ кэннигэр түбөһэллэр.

Дьөлөбөстөрү тэһэ баттыр стамескалары ханнык ба҅ар чараас тимиртэн биирдэрин 5мм, иккиһин 1,5мм. кэтиттээх гына биилээн оноһуллар.

Сизкилэ кэлин туоһугар уонна илин туоһугар сизкилэни хаймыылы эргиччи ойуу түһэриэххэ сөп. Ити ойуулар эрдэ, туостары холбуох иннинэ оноһуллар.

### 28 ойуу.

а, б) Туоһунан кизгэтиллибит төгүрүк мас холбука хашабын туостара.

в) Туоһунан кизгэтиллибит кырыылаах мас холбука ойоһонун туоһун ойуута.

г) Туоһунан үйэргэ үйэр туос салбаныта.

1. Салџанар туос бүтэр уһуга.
2. Салџыыр туос уһуга.
3. Үүйүллэр туос (штрихтэммит).

### 29 ойуу.

- а) Вымпел барыла (эскиз).
- б) Туоһунан үүйэргэ тэһиллибит дьөлөџөстөр.
- в) Туоһунан үүйүллүбүт туос кырыытын көстүүтэ.
- г) Сизеркилэ кэннигэр тутулар кэлин туос.
- д) Сизеркилэ киирэр дьөлөџөстөөх орто туос.
- з) Сизеркилэ көстөр дьөлөџөстөөх илин туос.
- ж) Сизеркилэ тутаабын бөџөргөтөр, тутаах иннигэр үүйүллэр туос.

## Туостан кыыс, дьахтар киэргэллэрин онорүү

Былыр дьахтар киэргэлин алтантан уонна үксүн үрүн көмүстэн онороллоро биллэр. Б.Ф.Неустроев суруйарынан, кыыс оџо 5-6 сааһын туолла да, кэргэн тахсарыгар кэтэр таһаһын-сабын, киэргэлин-симэџин тэрийбитинэн барар эбиттэр.

Сүктэр кыыс киэргэлэ-симэџэ, ойуута-дьарџаата төһөнөн кэрэ да, соччонон кини олоџо дьоллоох буолар диэн өйдөбүл баар эбит. Ол иһин уустар бары сатабылларын, кыһамныларын ууран онорбут көрүөхтэн кэрэ киэргэллэрэ аџыйаџа эрэ ордон музейдарга тураллар. Сороџо сүтэн симэлийэн бүттэџэ... Өрөбөлүүссүйэ кэнниттэн кэлин кулаактааһын саџана баай да, сэниэ да ыаллары эспиттэрэ биллэр. Туох баар сүөһүлэрин-астарын, дьизэлэрин-уоттарын, баайдарын-дуолларын былдыаан (экстроприяция, конфискация) ылбыттара. Онно былдыаммыт көмүс киэргэл музейдарга ууруллубатахтара сэрэйиллэр. Өссө Аџа дойду улуу сэриитин ыар сылларыгар Кыһайы фондугар элбэх сыаналаах мал-сал хомуллан турар, хаалбыт көмүс үксэ онно туттарыллан уулларылыннаџа.

Урут сахаларга көмүс киэргэли-симэџи ийэ кыһыгар, кыһа суох буоллаџына кийиитигэр анаан хаалларар этэ, кэлин ити курдук көлүөнэттэн көлүөнэџэ бэриллэр үтүө үгэс быстан турар. М.В.Хабарова “Народное искусство Якутии” диэн хомурунньугар суруйарынан саха дьахтарын үрүн көмүс киэргэлин ыйааһына 15 киилэџэ тийэрэ үһү. Онон сылыктаатахха былыр бэрт баай эрэ дьон көмүһүнэн киэргэнэн-симэнэн эрдэхтэрэ. Билигин да кэмнэ буутунан ыйааһыннаах үрүн көмүс киэргэли чахчы баай эрэ дьон кэтэллэрэ буолуо.

Киэргэл, саха өйдөбүлүгэр, дьахтары агардас киэргэтэр эрэ буолбакка, атын итэџэли кытта сибээстиир эмиэ суолталаах. Холобур, киһи төбөтүгэр, түөһүгэр уонна сиһин ороџор ойбоннор (чакралар) бааллар диэн буолар. Олору бастыҥа сүүһүгэр баар күнэ, чэчэгэйи бастыҥа салбырџастара киһи түөһүн тылыгар, сиһин ороџор баар ойбоннору, илин, кэлин кэбиһэр сабан, куһаџан тыынтан, дьайтан харыстыыр аналлаахтар. Симэхтэр ойууларамандардара ону күүһүрдэн эрдэхтэрэ.

Туос киэргэли урут кэтэ сылдыбыттара улаханлык иһиллибэт, арай былыргы көмүүлэри хаһа сылдьан туостан оноһуллубут бөџөџу уонна моой симэџин учуонайдар булбуттара биллэр. Уонна, тоџо эрэ, илин-кэлин кэбиһэргэ, суһуох киистэтигэр баар кэлим көмүстэри (пластины), киэргэл туостара диэн ааттыыллар. Холобура илин кэбиһэр үөһэ туоһа, аллараа туоһа, орто туоһа диэн ааттанар элеменнар бааллар. Итинтэн тойонноотоххо, туос киэргэл урут эмиэ туттулла сылдыбыт быһыылаах.

Билигин аныгы туос киэргэли син балай да киһи онорор буолла, ону ордук ыһахтарга көрүөххэ сөп. Бастаан аныгылыы оноһуулаах туос киэргэли онорон олоххо киллэрбит киһинэн Сунтаартан төрүттээх норуот маастара Христофорова Антонина Степановна буолар, билигин да туос киэргэл оноруутугар республикаџа бастыҥ диэтэхпинэ сыыстарбатым буолуо. Итини таһынан миэхэ туос киэргэл оноһуутун кымын сахпыт эмиэ кини буолар. 1995с. сайын Е.М.Ярославская аатынан краеведческой музейга быыстапкалаан турар, ону истэн, анаан киирэн көрөн, сөџөн-махтайан тахсыбытым уонна онтон ылата туос “ыарыытыгар” ылларан турабын. Антонина Степановна 1995с. туоска үлэџэ методической пособие таһаарбыт буолуохтаах, ону мин түбэһэн аахпакка сылдыабын, бэл улуустааџы киин библиотекаџа суох эбит. Ол пособиены көрдөөн, булан ааџаргытыгар сүбэлибин, улаханлык туһанаххыт дии саныыбын.

## Туос киэргэл оноһуутугар туттар сэл-сэбиргэл уонна матырыйаал

- Туоһу ойо быһарга туттуллар быһах.
- Резак быһах.
- Кыптый.
- Бүргэс.
- Тимир линейка.
- Икки атабар иннэлээх циркуль.
- Араас кээмэйдээх холбозор (полукруглые) стамеска.
- Туоһу ыга баттыыр тэрил.
- Араас штампик.
- Салбырбас туоһун быһар аналлаах тэрил.
- Капрон сап, синньигэс жилка.
- ДВП лоскуйа.
- Лиолеум лоскуйа.
- “Момент” силим.
- Морилка.
- Хатыылаах танас.
- Транспортир.
- Угольник.
- Туос.
- Өгнөөх (өгнөммүт кумаабы).

1. Туоһу ойо быһарга туттуллар **быһах** анаан оноһуулар. Туох тимиртэн, хайдах оноһууларын тууйас туһунан суруйарбар кэпсээн турабын.

Быһарга *скальпель* эмиэ туттулдуон сөп. Кыра скальпель уга чараас, киһи илиитигэр быһа киирэр буолар, ону кумаабынан эрийэн сонотон баран, изолентанан эрийэн туттарыахха сөп. Эбэтэр маһаһынна “набор ножей для инкрустаций” диэн атыыланааччы, ити набор икки туттаахтаах, хас да уһуулар быһахтаах буолар. Ону буллаххытына улаханньык табыллабыт.

2. **Резак быһах** туһунан “Туос иһити тигэргэ туттуллар сэл” диэн разделга суруллубута.

3. **Кыптый** — көнө биилээх кыптыйтан ураты хаштаһайыттан үөһэ диэки токур биилээх кыптый баара ордук.

4. **Бүргэс** — сытыы уонна сыһах (мүлүрүтүллүбүт) уһуктаах бүргэстэр наада буолаллар.

5. **Тимир линейка** — уһун 50-100см, кылгас 20-30см. наада буолаллар.

6. Икки атабар иннэлээх **цикуль** ойуу төгүрүк элеменнэрин суруйарга туттуллар.

7. **Холбозор (полукруглай) стамескалар** төһө кыалларынан араас кээмэйдээх буоллаһтарына үчүгэй, бу ойо быһарга сүрүн тэрил буолар. Маһаһынна араас набор атыыланааччы, ол гынан баран биилэрин токура үксэ мундуктуу соҕус буолан, табыһаһа суох буолааччы. Биитин токура эргимтэ 1/3 курдук, токура биир тэн стамеска ордук буолар.

Туоһу ойо быһарга туттуллар стамесканы бэйэ оностуон эмиэ сөп, онно чараас тимир туруупка наада. Оннук туруупка массыына, трактор чаастарыгар, о.д.а механизмнарга, дьыбэ-уокка туттуллар тээбириннэргэ баар буолар Холобур, ис-иһигэр киирэр радио, телевизор антеннатын тимирдэрэ, настольнай лаампалар, торшердар атаһтара, зонтик тимирэ туруупкаттан оноһууллубут буолаллар. Туруупканы 10-ча см. уһуннаах гына көнөтүк быһа эрбээн ылыллар уонна бии буолар өтүгүн төгүрүгүттэн 2/3 курдугу аалылар эбэтэр эрбэниллэр, хаалбыт уһугун тас өттүгүн аалан сытыыланар (**30-2а,б ойуу**). Туоска бэлиэтэммит ойууну стамесканан быһа баттыытын. Туруупканын быһар буоллаһха, биитин туос быһыллыахтаах сиригэр тирээн баран, туруупканы кыра өтүгүнэн “тос” гыннара охсон быһыллар.

Туоһу быһа баттыыр кыра стамесканы уруучукаһа угуллан суруйар тимир бөрүөттэн эмиэ оностуохха сөп. Бастаан бөрүө кэтэх өттүн тэннии аалылар, ол кэнниттэн харандаас саһа суоннаах төгүрүк мас уһугар бөрүө дьөлөбөһүнэн кыра, хатыыкай тоһоһонон саайыллар, оччоһо туоһу быһа баттыырга бөрүө төннүө суоһа. Тоһоһолоон баран поливиниловай изолентанан кытаанахтык, хас да хос гына эрийэн бэриллэр. Кыратык сытыылыы түстэххэ, үлэһэ бэлэм буолар (**30-4в ойуу**).

8. Туоска ыга баттаан, **туоһу аллараа тимирдэр тэрил** оноруутун туһунан “Тууйас оноруута” разделга кэпсэммитэ, ойуулаан көрдөрүллүбүтэ.

9. Бэйэ онорбут **штампиктары**н араас көрүгүнэрэ туос ойо быһыы, ыга баттаһын ойууларын өссө күүһүрдэн, тупсаран биэрэргэ туттуллаллар. Штампиктар араас көрүгүнэрин ойууга көрүгүн, штампиктары онорууга игии, дрель, надфиль эбэтэр бормашина туттуллар.

Штампиктары тимиртэн, алюминийтан, алтантан оноруохха сөп. Былыр хашпыт хатынтан, киил мастан, тиит хашпыт мутугуттан, унуохтан, тэлиллибит сүөһү муоһуттан араас быһыылаан, уһуктаан, биилээн ойуу түһэрэллэр эбит (**30-1 ойуу**).

**10.** Туос бастына уонна илин кэбиһэр туостан оноһуулар салбырҕастаах буолаллар. Салбырҕастар кээмэйдэрэ барыта биир тэн буоллабына көстүүтэ да үчүгэй, үлэлииргэ да ордук буолар. Ол иһин *салбырҕас туоһун быһар анал тэрил* оноһуннахха үлэ быдан түргэтиир. Итинник абыраллаах тэрил оноруута бэрт судургу, киһи эрэ барыта онгостор кыахтаах.

Биллэрин курдук, билинги сорох остуол, паарта атахтара түөрт муннуктаах көндөй тимиртэн оноһуллаллар. Алдьанан бырабыллыбыт остуол эбэтэр паарта атабыттан 10-ча сантиметр уһуннаах кэрчиги тимир эрбиитинэн эбэтэр труборез (Болгарка) диэн тэрилинэн көбүс-көнөтүк быһан ылыллар уонна тас өттүттэн чочуга тутан эбэтэр игиинэн аалан түөрт өттүн биилэнэр (**30-2г ойуу**).

Ити оноһуллубут тэрил биилээх өттүн туос үчүгэй, саһархай өттүгэр туруору тутан баран, улахан өтүөнэн сәниэлээхтик охсулар, биир сырыыга хостообокко эрэ салбырҕас 4-5 туоһун бииргэ быһар ордук. Быһыллыбыт туостары хостуурга анаан оноһуллубут кылгас мас чумпурунан (**30-2в ойуу**), быһар сәп көндөйүнэн үһөттэн анһан ылыллар. Ити анһыыга үһө сылдыар туоска мас суола түһэн хаалааччы, ол иһин, өссө быһыах иннинэ, ити сирэйэ алдьаммыт туоһу быһах иһигэр уган биэрэн иһэбин, оччоҕо атын туостар алдьаммакка кәлиэхтэрэ. Остуол атабын саамай аллараа өттө ортотугар дьөлөҕөстөөх тимиринэн бүөлүү сваркаламмыт буолар, онон мас чумпуур ол дьөлөҕөскө батар гына оноһуллуохтаах.

**11. Капрон сап эбэтэр синһыгәс жилка** салбырҕастары тиһэргэ туттуллаллар. Үксүн салбырҕас туостарын икки ардыларыгар кыра оһуруо тиһиллэр. Бытархай оһуруо үүтэ кыра буолан, иннэ тиһэргэ кыайан туттуллубат. Танаска оһуруону тиһэргэ туттуллар олус синһыгәс сап салбырҕас тиһиитигэр барбат, кәбирэх буолар. Ол иһин оһуруо үүтүгэр батар эрэ суоннаах сап туттуллар. Итинник сап синһыгәс иннэ үүтүгэр башпат, баттабына да саптаах иннэ оһуруо үүтүгэр кыайан кирири суоҕа. Онон оһуруону сапка иннэтэ суох тиһэргэ тиһийллэр, сап уһугун оһуруоҕа киирэр гына оноруохха наада буолар.

Ол манһык оноһуулар. Сап уһугун чүмәчи уотугар кыратык тутан уулларан баран, икки тарбағынан эрийэ-эрийэ түргәнник сыһа тардыллар, оччоҕо сап төбөтө уһуктанан арыый кытаатан тахсар. Сап наһаа синһыгәс төбөтүн кырыһан баран оһуруону тиспитинэн барыахха сөп. Онтон жилка суона биир тән уонна кытаанах буолан, уһуга бәйәтинән барар, оһуруоҕа үчүгәйдик киирэр-тахсар. Оһуруону бүлүүһэбэ кута сытыаран тиһэр ордук. Жилкаҕа тиһэр буоллахха, салбырҕас хас туоһугар түбәһэр сиригэр, жилканы түмүктән иһиллиэхтәэх, оччоҕо салбырҕас элеменнэрэ сүүрә, сулбуруйа сылдыахтара суоҕа. Салбырҕастар аллараа саамай бүтэр уһуктарыгар кыра үүттәэх оһуруону тиһән сабы биирдә түмә тардан баран былтайар уһугун уокка ситән ууллардахха түмүк хаһан да өһүллүө суоҕа. Жилка уһугун түмпәккэ эрә уокка уулларыллар, оччоҕо шарик курдук бөлтөччү сойон эмиә сулбурутуо суоҕа.

**12. ДВП (древесноволокнистая плита) лоскуйдара** салбырҕас туостарын быһа охсорго туттуллаллар. Ләәшэрә үрдүгэр лоскуйу ууран баран, салбырҕас туоһун быһыта охсор ордук. Линолеум лоскуйа суох буоллабына, туоһу быһағынан, стамесканын быһарга, остуол үрдүгэр уура сытыаран эмиә ДВП лоскуйун үрдүгэр быһыллар. ДВП фанера курдук саһа суох буолан, туоһу быһарга, быһағы саһын хоту тардыбат, ордук бөҕө, уһуннук туттуллар. Итәбәһә диән быһах, стамеска түргәнник сыһыыр. Туоһу быһар ДВП үрдүгэр салбырҕас туоһун охсон быһар табыллыбат, алдьанар.

**13. Линолеум лоскуйа** — остуолга уура сытыаран, үрдүгэр туос быһарга ордук матырыһаал. Линолеум сымнаҕас соҕус буолан сәп-сәбиргәл түргәнник сыһаабат, туос хаачыстабылаахтык быһыллар, бәйәтә да алдьаммакка уһуннук туттуллар.

**14. “Момент”** туоһу сыһыарарга *силимнәртән* ордуктара буолар. Холобур, элбәх уустук ойо быһыылаах туоһу силиминән марайдаабакка, барытын сэрәнән соторго элбәх бириэмә барар, ол кэмнә атын силимнәр хатан, кыайан сыстыбат буолан хаалаллар. Онтон “Момент” сыһыарыллыан иннинә көһүтәр бириэмәтә 15-20 мүнүүтә буолан, киһи хайа баҕар оһуор кәннин уонна фон буолар кумаағыны сотон бүтәрэр. Силими биһэргә киистә барбат, хас соттох аайы киистәни растворителинән сууяр сыттаах, үлэтә бэрт буолар, тарбағынан сотор эмиә табыллыбат, ол иһин уһугун араас кәтиттәэх гына кырыһан, аналлаах туостары бәлэмнәнилләр (**30-3 ойуу**).

**15. Ууга суураллыбат морилкалар (спиртовая, неводная)** ойо быһан уонна ыга баттаан онорбут оһуор фонун өннүүргә туттуллаллар. Олус түргәнник куураар буолан үләни атахтаабаттар. Үксүн борон өннөөх (мокко) морилка туттуллар.

**16. Хатыылаах (грубая) тирәәпкә** ыга баттаан оноруллубут ойуу тимирдиллибәтәх сириттән морилканы дьукку соторго туттуллар.

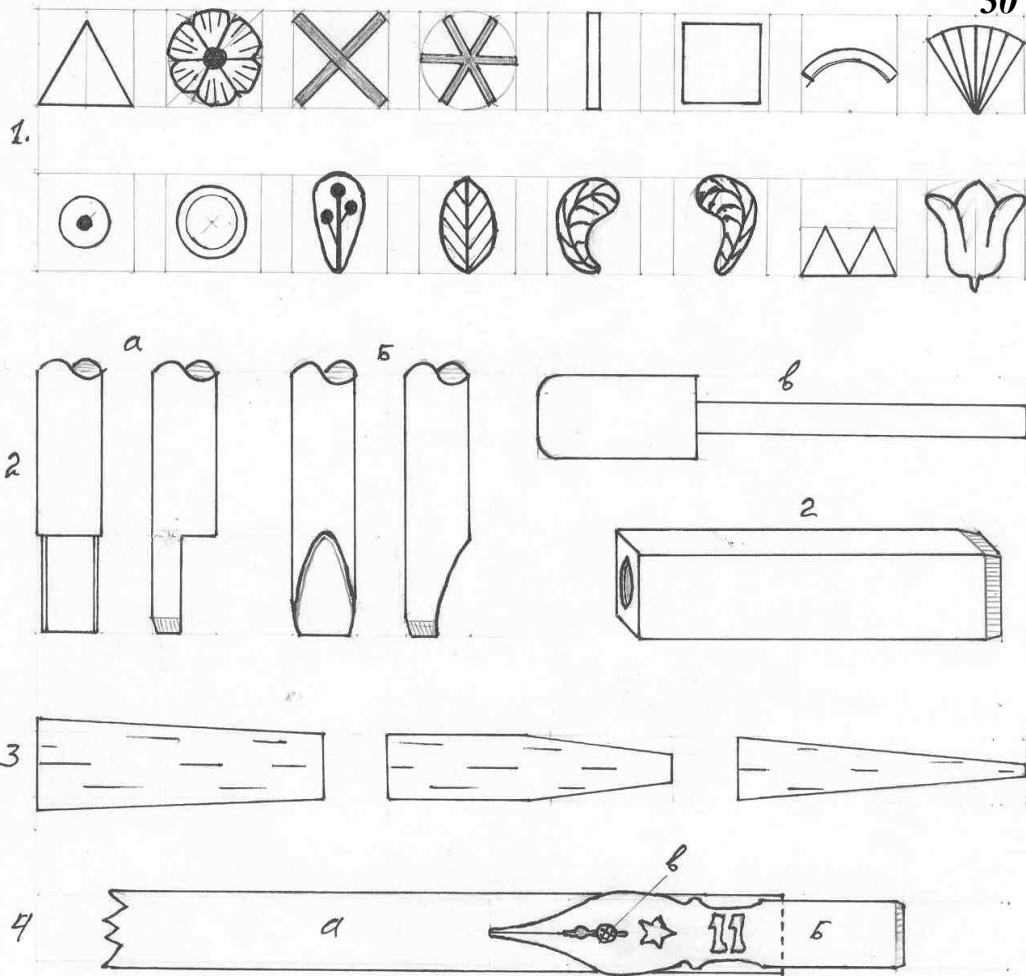

17. *Транспортир* — төгүрүк ийигэр орнамент онороргор, төгүрүгү хас да тэн өлүүгэ үллэрэгэ туһаныллар.

18. *Угольник* бэйэ-бэйэлэригэр перпендикулярнай сурааһыннары тардарга, туоһу көнөтүк быһарга туттуллар.

19. Киэргэл онорорго туос талыыта барар. Туоһун ыраас эттээх, синньигэс аҕыйах сурааһыннаах, сырдык сирэйдээх буолуохтаах. Ойо быһар буоллахха 0,8-1,0мм. халыгнаах, ыга баттаан орнамент түһэрэгэ 1,2-1,5мм. халыгнаах туос ордук буолуо. Киэргэл кэннигэр сыһыарыллар туоска  $\approx 1,0$ мм. халыгнаах ханнык баҕар көнө туос барар.

20. Өгнөөх эбэтэр морилканан өгнөммүт халын соҕус көпсөркөйө суох кумааһы ойо быһан онорбут орнамент кэннигэр фон быһыытынан сыһыарыллар. Кумааһыга “момент” силими кэлимсэ, биир тэн чараас гына сотуллар. “Момены” чараас гына соттоххо өнө суох буолар, орнамент быһынан көстөр кумааһыны кылабачыта соҕус көрдөрөр, кумааһы сииккэ ыларбат буолар. “Момены” түргэнник сошпокко, хойдубутун кэннэ соттоххо, сошпунт сирдэрин туртайан тахсаллар, ону учуоттуохха наада.

### 30 ойуу.

1) Штампиктар араастара. 2а) Туруупкаттан эрбээн оноһуллубут стамеска инниттэн уонна ойоһоттунан көстүүтэ. 2б) Туруупкаттан аалан оноһуллубут стамеска инниттэн уонна ойоһоттунан көстүүтэ. 2в) Салбырҕас туоһун быһар сэптэн туоһу хостуур чуумпур. 2г) Салбырҕас туоһун быһар сэп (түөрт мундуктаах көндөй тимиртэн оноһуллубут). 3) Килиэйи сотор туостар. 4) Бүрүөттэн оноһуллубут стамеска.

## Туос бастына

Туос бастынганы тас кестүүтүнэн хас да көрүнгө араарыахха сөп (*31 ойуу*).

- Ии бастына.
- Үрдүнэн кириэстии туостаах бастына.
- Дьабака бэргэһэни санатар бастына.
- Ураһа бастына.

Туос бастына бары деталлара икки хос туостан оноһуллар, илин-кэлин туостар саастара биир хоту оноһуллаллар, илин туоска орнамент ойо быһан эбэтэр ыга баттаан оноһуллар.

Билигин, судургулуу, ии бастына оноһуутун ырытыабын. Ии бастына сүүһүгэр күннээх, иитин устун эргиччи ойуулаах-мандардаах, чэчэгэй туһунан туос салбырҕастардаах буолар. Бастаан бастына иитин кэтитин, уһунун, күнүн кээмэйин, хайдах орнаменнаах буоларын быһаарыллар. Ол кэнниттэн орнамены барытын кумаабыга ойууланар. Ии орнаменын кэтитэ ии кэтитинээбэр 8-10мм. синньигэс буолар, оччоҕо иигэ түһэрдэххэ орнамент үөһэ - аллараа өттүлэригэр 4-5мм. күрүөлээх буолар. Сорохтор ии орнаменын инники анарыгар эрэ, сорохтор тилэри ытталлар.

Ии кэтитэ 3-4см. буолааччы, уһуна киһи төбөтүн размерыттан тутулуктаах. Ии уһунун размертан 1см. курдук кылгас гыныллар, баайар сир ордоруллар. Уопсайынан баайыллар иилээх бастына ордук; оҕо төбөтө улааттабына кыччаан бырабыллыа суоҕа, улахан кыыс-дьахтар ханнык баҕар бөрүчүөскэбэ кэтиэн сөп. Ии илин (тас) туоһун кэтитэ 3см. буоллабына орнаменын кэтитэ 2,2 буолар, үөһэ-аллараа өттүгэр 4-түү мм. күрүө хаалар. Ии сүүһүн ортотугар күн олорор буолан орнамент быһыллыбат. Оттон күн икки өттүгэр быһыллар орнаменнар симметричнай (уһа, ханас) буолуохтаахтар.

Итини барытын учуоттаан, орнамент барылын кумаабыга уруһуйданар (*32 ойуу*). Ол кэннэ үчүгэй хаачыстыбалаах илин туоска сыппах бүргэһинэн түһэриллэр. Орнаменна ыга баттаан эбэтэр штампигынан охсон түһэриллэр элеменнээх буоллабына, ону быһыллыан иннинэ түһэриллэр уонна морилкалаан баран дьукку сотуллар. Ол эрэ кэнниттэн сурааһыннар устун орнамент быһытын саҕаланар. Токура улахан, быһабынан сатаан быһыллыбат сирдэрин барытын төгүрүк стамесканан, сөп түбэһэринэн көрөн, быһыта баттаныллар, онтон атынын быһабынан, көнөтүк тутан быһыллар. Быһыы хаачыстабытыгар биир кытаанах ирдэбил баар — туос быһыта сүрдээх ыраас, ханан да сарымтаҕа суох буолуохтаах. Төһө да уустук, тупсаҕай көрүнгө орнамент быһыллыбытын иһин, быһыы хаачыстабата куһаҕан буоллабына, уопсай кестүүтэ мөлтөх буолар.

Орнамены быһан бүтэрэн баран, илин туос кэннигэр фон буолар өгнөөх кумаабы сыһыарыллар. Күнгө эмиэ орнамент быһыллар (ыга баттанар) уонна кэлин туоска сыһыаран баран тэннии төгүрүччү быһыллар. Ии илин туоһун саҕа кэтиттээх, уһуннаах кэлин туос бэлэмнэнэр, ортотун булуллар уонна аллараа кырыытыгар ортотуттан 8-9+1,4+1,2+1,4 сантиметрдаах 4 сиргэ сыппах бүргэһинэн баттаан үөһэттэн аллараа куюһаах тардыллар. Бастына иккис өттүгэр эмиэ ити курдук оноһуллар.

Куюһаахха барытыгар 23-25см. уһуннаах саптары силимнэнэр — ити салбырҕастары тиһэр саптар. Сап онугар жылканы туттар буоллаахха, силимнэнэр сиригэр түмүк оноһуллар. Ии кэлин туоһугар салбырҕастар икки ардыларыгар, бэйэ-бэйэлэриттэн 1,3-1,5см. сиргэ эмиэ куюһаах баттаныллар уонна кылгас 8-10см. сап сыһыарыллар. Туос икки уһугар хаптаҕай быа уһугун сыһыарыллар. Ити кэнниттэн илин уонна кэлин туостары ортолорун уонна алын кырыылары тэннэн бэйэ-бэйэлэригэр сыһыаран кэбиһиллэр, итиннэ сап уонна быа уһуктара икки туос икки ардыгар хам силимнэнэллэр.

Туос бастына икки өттүгэр иккилии салбырҕастаах буолар, хас биирдии салбырҕас түөрт сүһүөхтээх, ол аата барыта биир бастынаҕа 16 паара (илин, кэлин) салбырҕас туоһа наада буолар. Бэйэ оностубут быһар сэбинэн быһа охсуллубут салбырҕас туоһун кээмэйэ 2,1x2,4см. буолар, уһунун сааһын батыһа быһыллар, сапка туруору тиһиллэр. Салбырҕас илин туоһугар охсон ойуу түһэрэр ордук, ойо быһан эмиэ оноруохха сөп.

Мин салбырҕас туоһун ортотугар бастаан төгүрүк туруупканан охсубун ол ортотугар “сибэкки” штампигынан ойуу түһэрэбин. Ардыгар, итиннэ эбии туос түөрт муннугар эмиэ кыра туруупканан охсон төгүрүк түһэрэбин, ол ортотугар уһуга суох бүргэс төбөтүнэн баттаан туочука оноробун. Ити кэнниттэн морилкалаан баран ньылбы сотон кэбистэххэ, охсуллубут сирдэр ойуулар дьэнкэтик кестөн кэлэр. Салбырҕас туоһун ойуутун араастарын *34-3а,б,в,г ойууга* көр.

Салбырѳас кэлин туоһун илин туоска сыстар сирэйигэр иннэлэрин икки арда 3мм. туруоруллубут циркулунаан туос уһун кырытыгар кыһайан, икки өттүгэр сурааһын тардыллар уонна ол устун бүргэһинэн куюһаах баттанар. Салбырѳас илин-кэлин туостарын бэлэмнээн бүтэрэн баран аны салбырѳастары тиһиэгэ кириллэр. Бастына иитин остуолга тизэрэ уура сытыаран, биир чанчыгар сыһыарыллыбыт уһун саптары, төбөлөрүн онорон баран, 4-түү оѳуруону тиһиллэр оѳуруолар бары биир тэн кээмэйдээх, үрүн өгнөөх буоллаллара ордук.

Онтон икки паара туоһу сыстаһар өттүлэрин "момент" силиминэн сотоот да, бастакы кэлин туоһу ылан икки бастакы сап кэннигэр, оѳуруолар аллараа өттүлэригэр сыстар гына ууруллар уонна саптары туос куюһаахтарыгар сөп түбэһиннэрэн баран, илин туоһу тэннээн саба баттанар. Иккис паара туоһу эмиэ ити курдук сыһыарыллар. Ол кэнниттэн туостар икки ардыларыгар эрээккэ эмиэ 4-түү оѳуруону тиһэ-тиһэ, ити курдук салѳаан, 4 эрээт туоһу сыһыарыллар уонна хас сап аайы 6-8-тыы оѳуруону тиһиллэр. Онтон икки ардыгар кыра оѳуруо ылан иккилии улахан оѳуруону (бусинка) угуллар бүтэһигин биирдии кыра дьөлөѳөстөөх оѳуруону уган, түмүктээн, сабы уотунан сизтэн бүтэриллэр. Бастына атын өттүнээѳи салбырѳастарын эмиэ ити курдук тиһиллэр.

Аны салбырѳастар икки ардыларыгар сыһыарыллыбыт кылгас саптарга иккилии кыра оѳуруону, биирдии орто оѳуруону (маленькую бусинку) тиһэн, бүтэһигэр кыра дьөлөѳөстөөх оѳуруону уган, түмэн ситэриллэр. Бастына күнүн ии ортотугар орнамент быһыллыбатах сиригэр, аллараа өттө кыратык, үөһэ өттө үрдүктүк былтайар гына сыһыаран, ии бастына оноһуутун итинэн бүтэриллэр. Кыра оѳо бастынатан салбырѳаһа икки өттүгэр биирдии, сүһүѳэ 3 буоллаѳына ордук. Бастына быатын киһи баттаѳар сөп түбэһэр өгнөөх синныгэс бачыынка быатынан, тесемканан эбэтэр тирии быанан оноруохха сөп.

Үрдүнэн кириэстии туос сыһыарыллыбыт бастына иитин, салбырѳастарын күнүн оноруута барыта ии бастына гизнин курдук. Атына диэн үрдүнэн уһаты уонна туора орнаменнаах туостары ытыллар. Сорох бастына ити туостара киһи оройугар сыстар, намыһах буолар. Оттон сорохтор төбөѳө сыстыбат, өгдөгөр онороллор. Ити туостар үөһэнни (тас) туостарын үксүн ии орнаменын курдук ойуулууллар. Үөһэ, аллараа туостары бэйэ-бэйэлэригэр сыһыардахха алын туос икки уһуга 1см. уһун буолуохтаах. Ити былтайар уһуктарынан ии

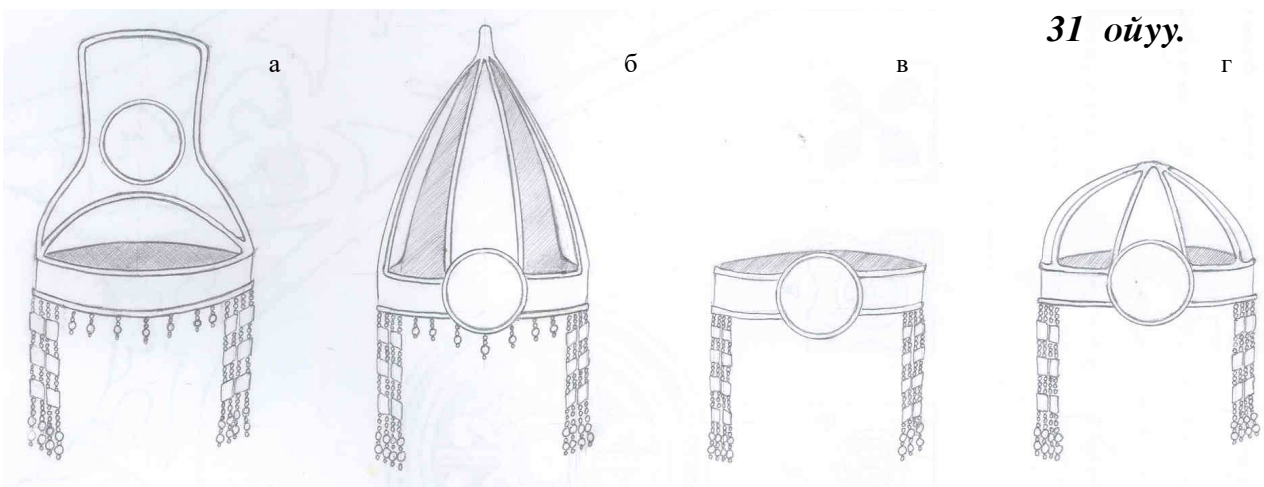

### 31 оһуу.

икки туоһун икки ардыгар уган сыһыарыллар (31-в оһуу).

Дьабака бэргэһэни санатар чопчуурдаах бастына иитин тилэри орнаменнанар. Бастына күнэ чопчууругар оноһууллар. Ии бастынаттан атына диэн, бастына илин өттүгэр, ииттэн үөһэ тахсар, икки атахтаах үөһэ өттүгэр туос чопчууру сыһыарыллар (ойууларга көр). Ити туос чопчуура, атахтара орнаменнаах буолар. Атахтарын кэлин туоһун уһуктарын быктартаан олору ии туостарын икки ардыгар силимнээн туттарыллар (31-а оһуу).

Ураһа бастына тас көстүүтүнэн ураһаны санатар, ии үөһэ өттүгэр орнаменнаах, үөһэ өттө чупчугур 4-5 туос балаһатын туруору (атахтары) таһаарыллар. Үөһэ уһуктарын ойуулаах конус курдук силимнэммит туос ис өттүгэр холбуу сыһыарыллар. Атахтар кэлин туостара аллараа өттүлэринэн эмиэ 1см. уһуннар итини ии туостар икки ардыгар уган сыһыарыллар. Кэннигэр быалаах бастына биэс атахтаах буолуохтаах, түөрт атахтаах бастына иитэ бүтэй буолар (31-б оһуу).

Бастыналары ити түөрт көрүнгэ араарыы быһа холоон (условно) буолар, сорох бастынаѳа иккилии көрүн бэлиэлэрэ (признаки) эмиэ баар буолар. Холобургга: үрдүгэр кириэстии туостаах бастына туостара үөһэ быһа охсуһар сирдэригэр дьабака чопчуурун курдук туоһу олоордуохха сөп, эбэтэр итинник туоһу ураһа бастына төбөтүгэр конус оннугар оноруохха эмиэ



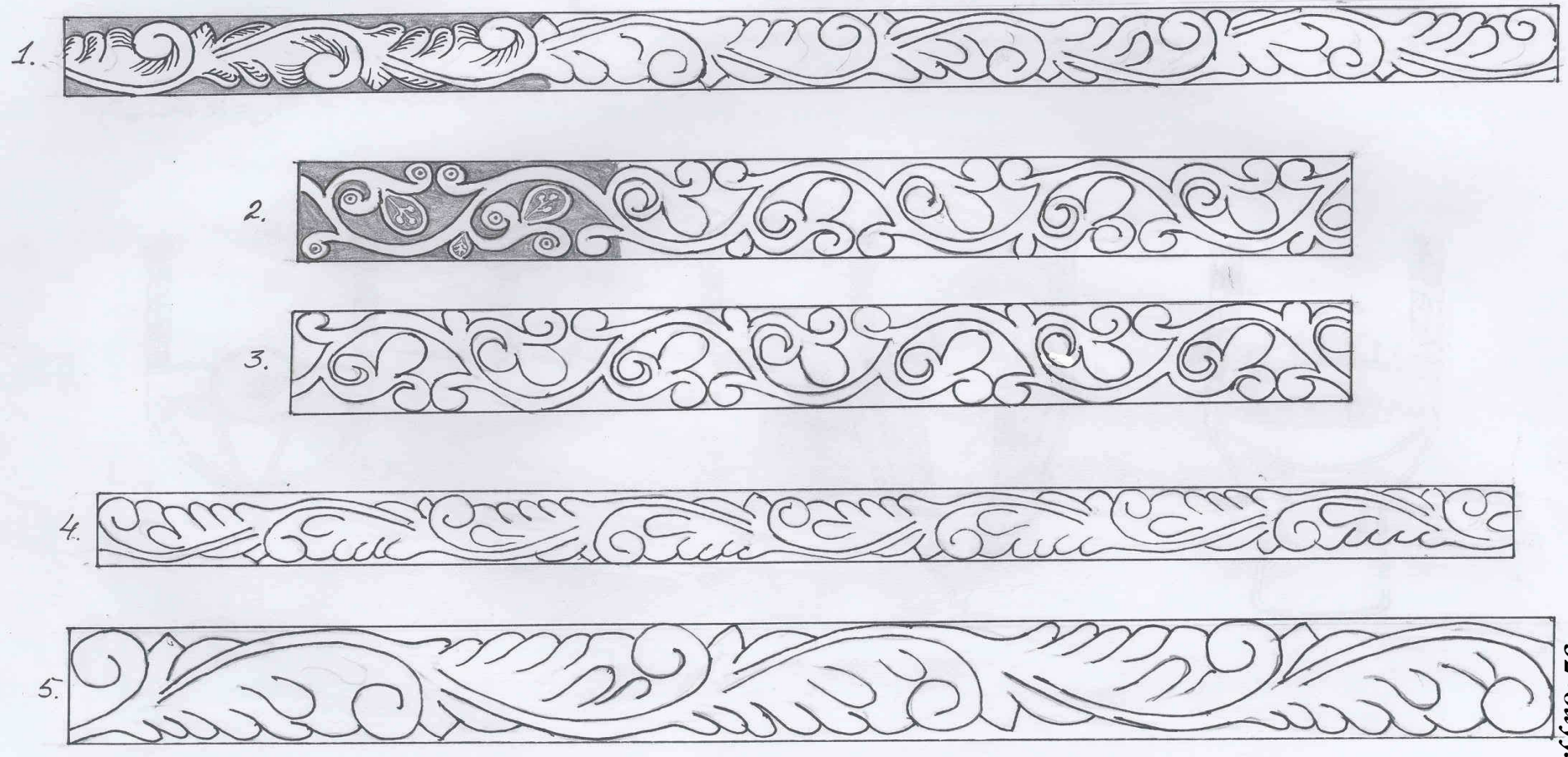

сөп. Итинэн туос бастына оноһуутугар туох да улахан халбаннаабат быраабыла (канон) суох; көстүүтэ, ойуута-дьарбаата, тына сахалы буолуохтаах.

Ойууларга бастына иитин, күнүн, үөһэ туостарын, салбырбас туоһун орнаменнарын, кизптэрин бэйэлэрин кээмэйдэринэн көрдөрүлүннэ. Итинтэн туоска түһэрэн, үлэлээн барыахха сөп. Дьабаканы санатар бастына үөһэ туоһун икки көрүнгүн миэстэ тийбэтинэн агардарын эрэ көрдөрүлүннэ, иккис агарын кофирканан түһэрэн оноруохха сөп. Киэп анныгар икки илиис кумаабы ууруллар, бастакы кумаабы үрдүгэр кофирканы умса, иккис кумаабы анныгар кофирканы тизэрэ ууран баран түһэрдэххэ биирэ уна, биирэ ханас өттө буолан тахсар. Ити ойуулары орто сурааһыннарын сөп түбэһиннэрэн холбуу силимнээтэххэ киэп бэлэм буолар.

**31 ойуу. Туос бастыналар уопсай көстүүлэрэ (схема)**

- а) Дьабака бэргэһэни санатар бастына.
- б) Ураһа (ураа) бастына.

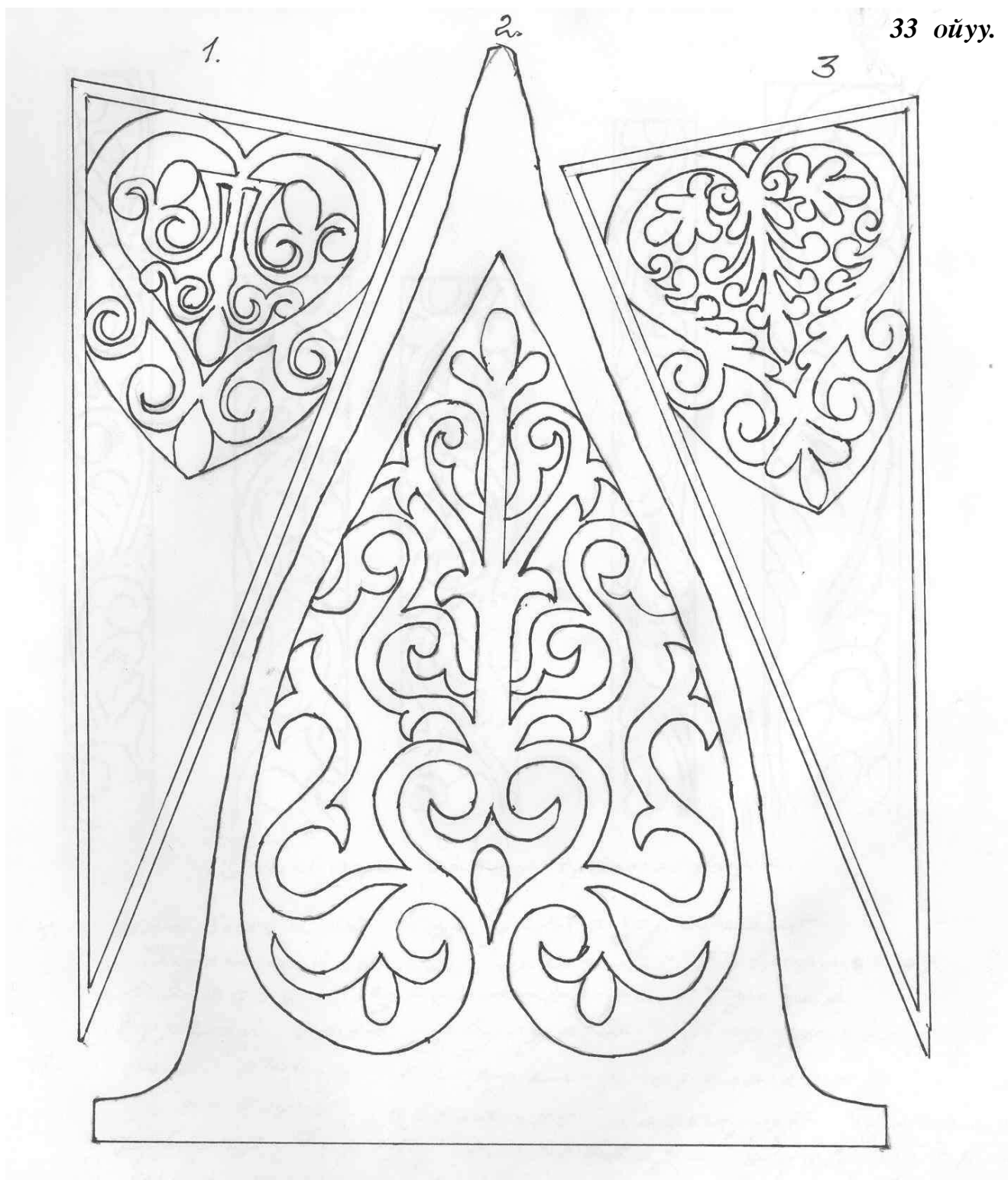

в) Ии бастыга.

г) Үрдүнэн кириэстии туостаах бастыга.

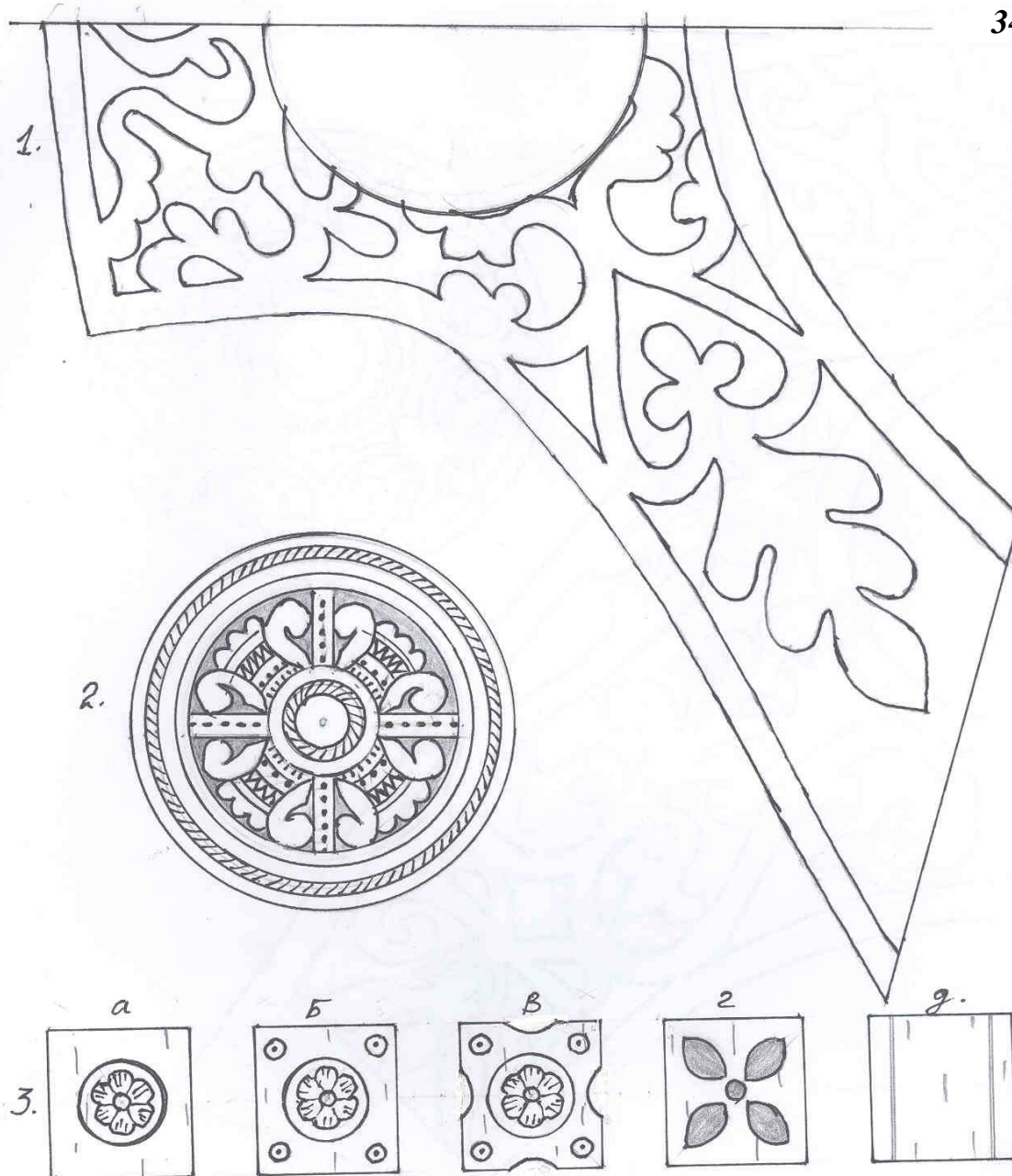

### 32 ойуу. Бастына иитин орнаменнара.

1. Ыга баттаан оноһул -лар орнамент. Туоска бастаан орнамент түһэ- риллэр. Иһинээҕи сурааһыннары туоска бүргэс уһугунан тардыл -лар.
2. Ойо быһан онорул- лар орнамент. Бастаан орнамент контурун туоска түһэрэн баран, элеменнэри күүһүрдэн штампиктарынан охсон ойуу түһэриллэр, морилкалаан баран дьукку сотулар, ол эрэ кэнниттэн быһыл- лар.
3. 2 ойуу орнаменын утары өттө (зеркальное изображение).
- 4, 5. Ыга баттанар орнаменнар.

### 33 ойуу. Ураһа бастына туруору (атах) туостарын орнаменнара

- 1,3. Ойо быһан эбэтэр ыга баттаан оноруллар ойуулар (5-тии туостаах бастына).
2. Ойо быһан оноруллар туруору туос (4 туостаах).

## 35 ойуу.

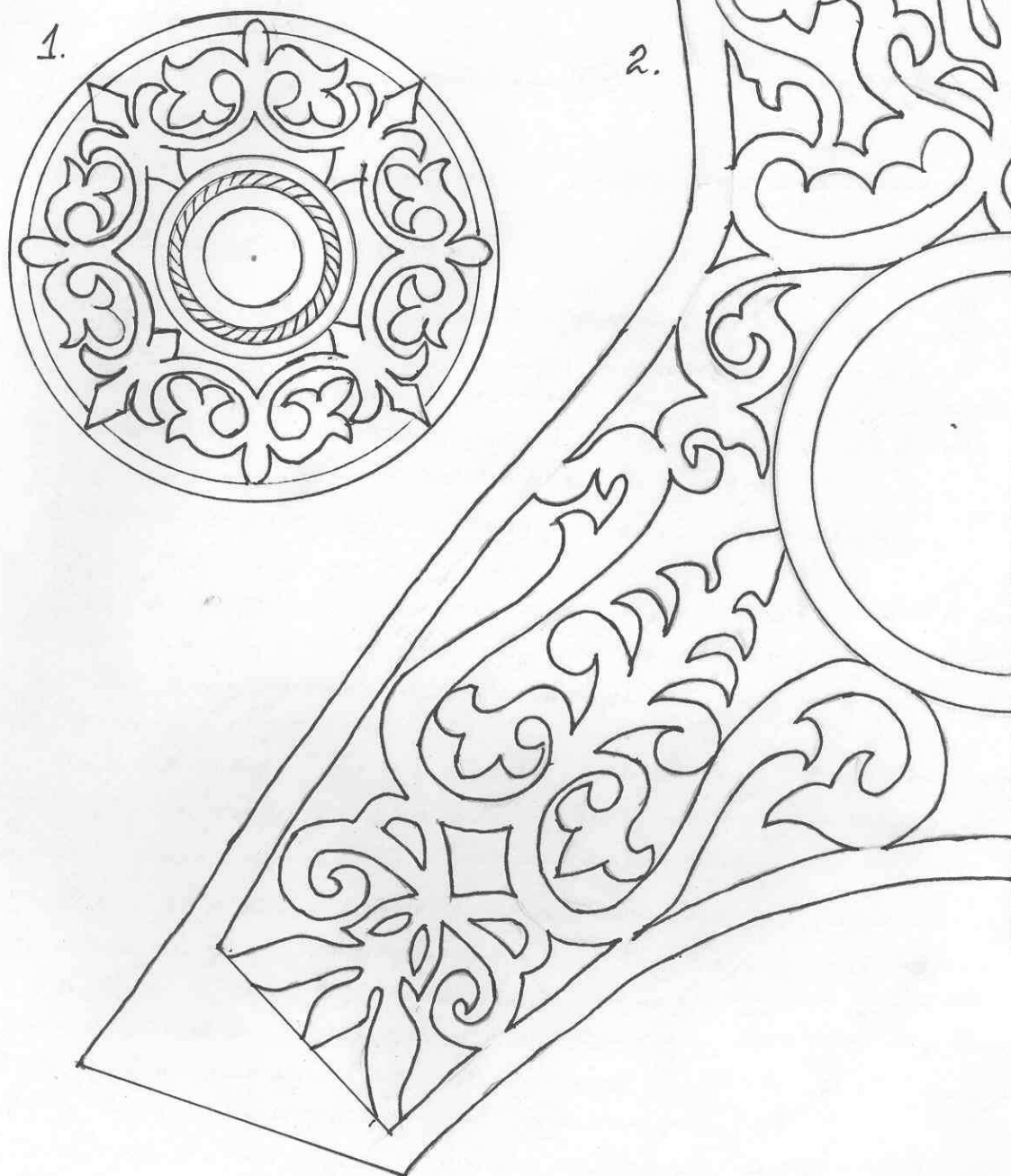

## 34 ойуу.

1. Дьабаканы санатар оёо бастынатын үөһэ туоһун орнеменнаах киэбин агара.
2. Туос бастына күнэ.
3. а, б, в) Салбырҕастарга охсон түһэриллибит ойуулар.  
г) Ойо быһан киэргэтиллибит салбырҕас.  
д) Салбырҕас кэнники туоһугар киирэр куоһаах тардыллыбыт.

## 35 ойуу.

1. Бастына күнэ, ойо быһыы.
2. Дьабаканы санатар бастына орнаменнаах киэбин агара.

## Түос илин кэбиһэр

Илин кэбиһэр диэн моойго иилиллэн түөскэ түһэр киэргэл. Илин кэбиһэр үөһэ, орто туостартан уонна салбырҕастартан турар. Туостара орнаменнаах буолаллар, үксүн “үүнээйи” ойуу туһаныллар. Орто түос ортотугар төгүрүк күннээх буолар. Бастаан илин кэбиһэр хайдах быһыылаах-таһаалаах, орнаменнаах, төһө кээмэйдээх буоларын өйгө онорон көрүллэр. Ол кэнниттэн кумааҕыга уруһуйданар, түоска түһэриллэр. Түоска түспүт сурааһыннар устун ойо быһыллар эбэтэр ыга баттанар. Ойо быһылыбыт ойуулаах түос кэннигэр фон буолар кумааҕы сыһарыллар. Аны ити туостарга тэн кэлин туостары быһыллар, илин уонна кэлин туостар саастара биер диэки буолуохтаах, оччоҕо, түос холбоччу тардыбат. Үөһэ түос кэлин туоһун аллараа өттүгэр салбырҕас тиһиллэр, сап уһуна 40-50см, сыһарыллар сирдэрин **37-в,г ойууга** көр.

Дьахтар симэҕэ түөрт салбырҕастаах буолар, 8 сап сыһарыллар, оҕоҕо 6 сап барар. Сап сыһарар сири уһуга суох бүргэһинэн баттаан куоһах оноһуллар. Түос үөһэ уһуктарыгар моойго кэтэр быа сыһарыллар, онтон үчүгэйдик тэннээн илин түос саба сыһарыллар. Орто түос кэлин туоһун үөһэ, аллараа өттүгэр сап сыһарыллар миэстэлэрин бэлиэтэнэр. Үөһэни бэлиэлэри кытта аллараа бэлиэлэри холбуу сыппах бүргэһинэн баттаан сурааһын тардыллар, ити куоһаахтарынан саптар орто туоһу курдары бараллар. Саптар төбөлөрүн оҕуруу үүтүгэр киерэр онорон баран, үөһэ-аллараа өттүгэр 4-түү оҕуруулаах биер сүһүөх (эрээт) салбырҕас туостары силимнэнэр. Сап сыһарыллар куоһахтаах орто түос кэлин туоһун үөһэ кырыытын оҕурууларга сыһары анһан, саптары куоһаахтарга силимнэнэр уонна илин түос саба сыһарыллар. Орто түос аллараа өттүгэр 6-7 сүһүөх салбырҕас туоһун, икки ардыларыгар түөртүү оҕуруулаан сыһарыллар уонна бастына салбырҕаһын курдук бүтэриллэр. Оҕо илин кэбиһэригэр үөһэ уонна орто туостар икки ардыларыгар түос сыһарбакка анардас оҕуруону тиһэн оноруохха сөп.

**33-37 ойууларга** үс комплект (бастына, илин кэбиһэр) туостарын быһыытын-таһаатын, ойуутун барыла көрдөрүлүннэ, кээмэйэ бэйэтинэн бэрилиинэ. Итини түоска түһэрэн үлэлээн барыахха син. Кэлин киһи бэйэ өйүттэн онорон (фантазиялаан) хайдах баҕар оноруон сөп. Орнамены анарын кумааҕыга уруһуйдаан баран, ортотунан бүк тутан иккис анарын түннүккэ түһэрэн ылар ордук. Орнамент икки өттө тэбис-тэнг, биер (симметричнай) буолар. Төгүрүк иһигэр баар орнамены онороргор бастаан чиэспэрин уруһуйданар, ону бүк тутан түһэрдэххэ анара буолар. Өссө бүк тутан түһэрдэххэ орнамент барыта тахсан кэлэр.

**Сүһүөх киистэтэ (киэргэлэ)** үөһэ туоһуттан сүһүөххэ баайыллар былааах, салбырҕастаах киэргэл оноруутун утума, сүннүнэн, илин кэбиһэр гиэнин курдук. Ойууга биер киистэ үөһэ туоһа көрдөрүлүннэ, итиннэ үс салбырҕас иилиллэр, икки ардылара 9-10мм. буолар, уһунун бэйэ сөбүлүүрүнэн оноруллар (**36-4 ойуу**).

**Бөҕөх (браслет)** харыга кэтэр киэргэл. Үрүн көмүс бөҕөх кэтитэ 4-8см. буолар эбит. Ойуутун комплект ойуутугар маарынната оноруллар, харыга иннэ сырыттын диэн былаан, күрүчүөктээн, кнопкалаан оноруохха сөп (танаска тигэн баран түоска сыһарыллар). Эбэтэр тас туоһун киһи харытын саҕа төгүрүччү эриллибит ис түоска сыһарыллар, оччоҕо бөҕөх киһи харатыгар олорор, бөкүнүк буолар.

Туостан өссө **ытарҕа** онороллор, быһыыта көмүс ытарҕа маарынныыр, салбырҕаһа оҕуруу буолар. Кулгаах үүтүгэр токур борубулуоханан иилиллэр.

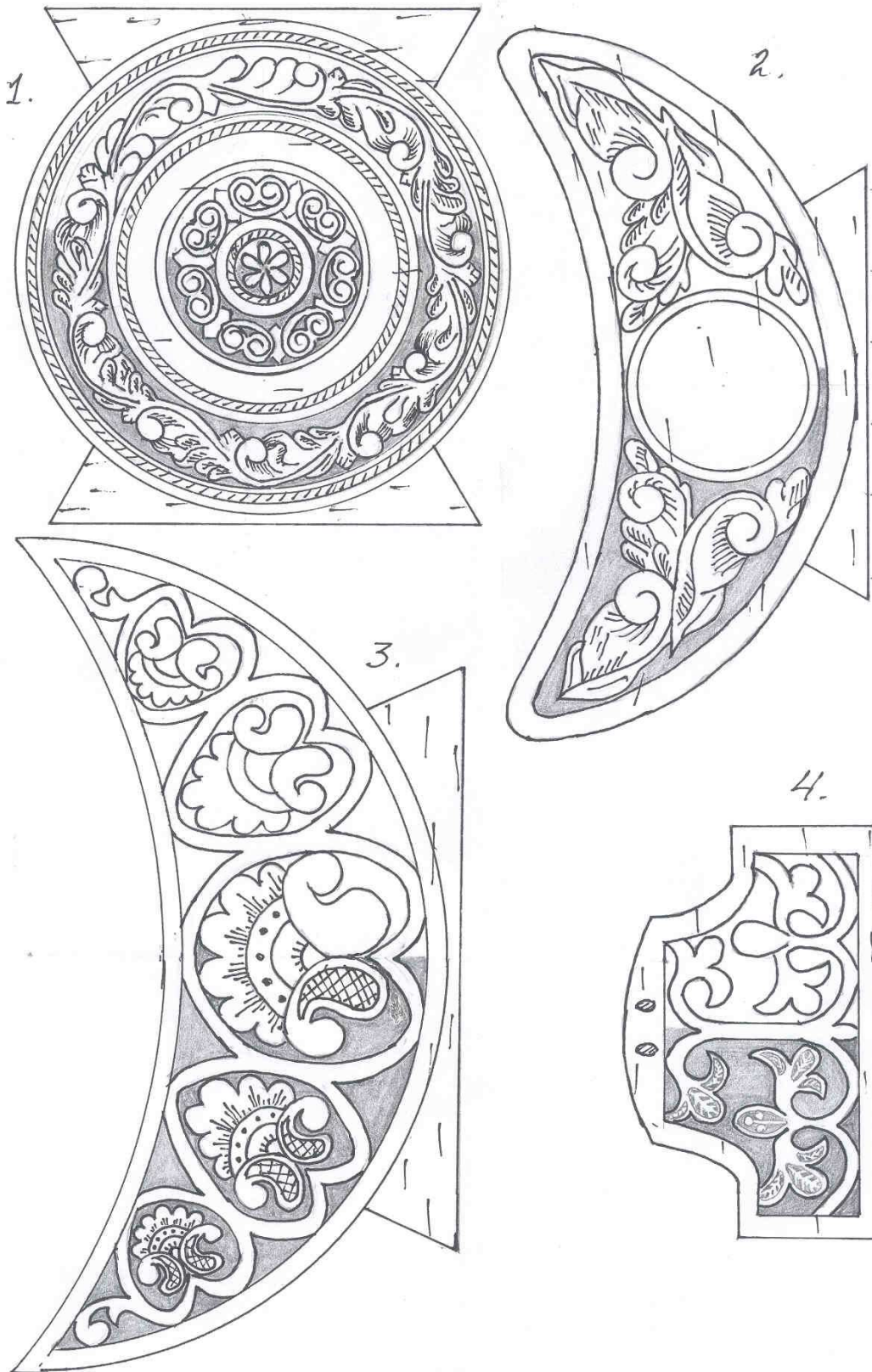

## 36 ойуу.

а) Илин кэбиһэр үөһэ туоһа, охсуу, ойо быһыы.

б) Илин кэбиһэр орто туоһа, охсуу, ойо быһыы.

в) Илин кэбиһэр туостарын кырытыгар салбырҕастар саптарын сыһыарар сирдэрэ (миллиметр).

г) Оҕо илин кэбиһэрин туостарын кырытыгар салбырҕастар саптарын сыһыарар сирдэрэ.

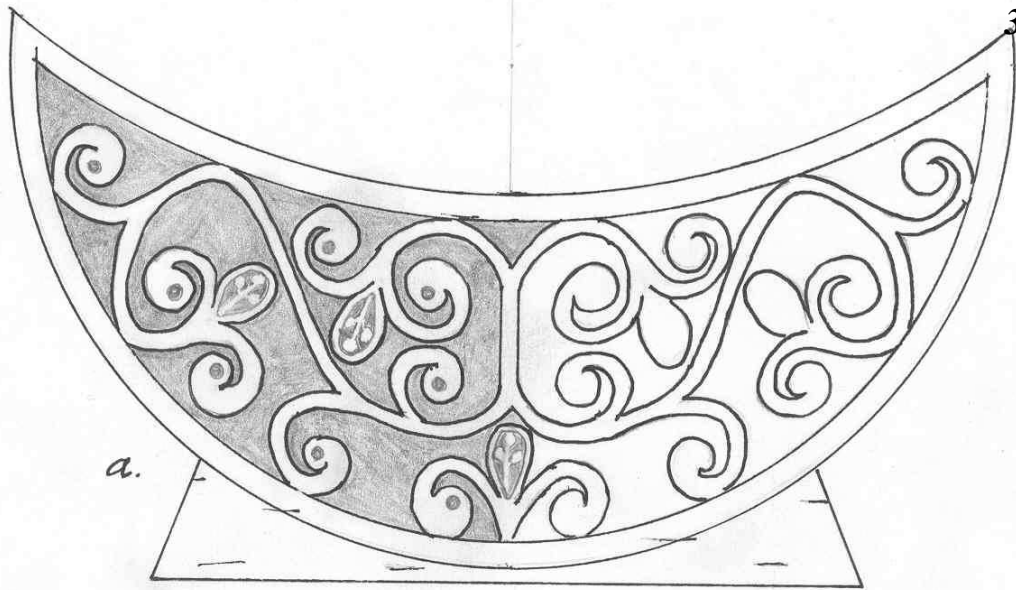

a.

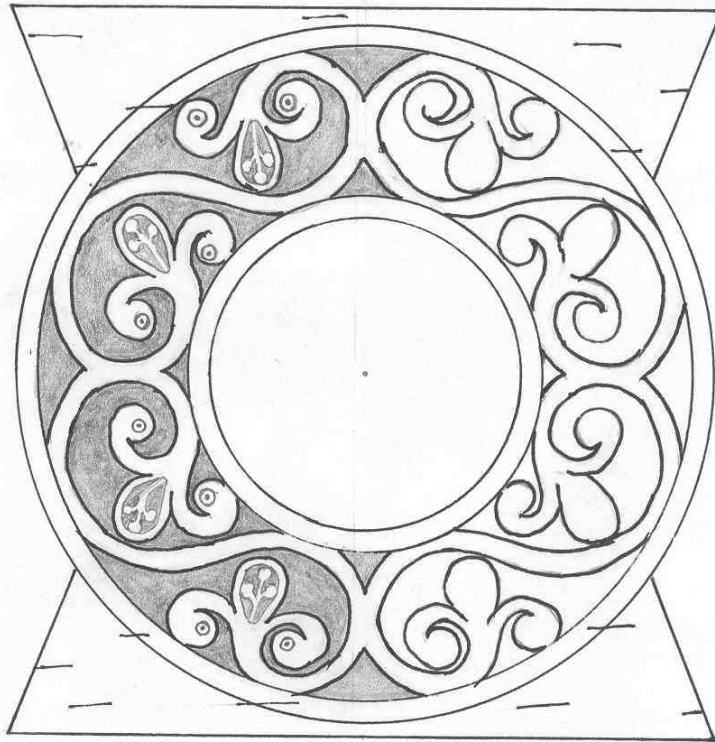

б



в



2.

## 37 ойуу.

1. Оџо илин кэбиһэрин орто туоһа (күнэ). Ыга баттааһын.
2. Оџо илин кэбиһэрин үөһэ туоһа. Ыга баттааһын.
3. Улахан киһи илин кэбиһэрин үөһэ туоһа. Ыга баттааһын (күнэ уонна бастына иитин орнамена (туос холбука) разделга).
4. Сүһүөх симэҕин үөһэ туоһа. Ойо быһыы.

## Түөс ураһа

Саха норуотун биир саамай былыргы историко-этнографической, художественной уонна архитектурнай суолталаах, киэн туттар пааматынньыгынан бэрт эрдэ суох буола эстибит түөс ураһа буолар. Кини кээмэйэ улаханьнан, туоһун маһын ойуута сиздэрэйдэринэн, ис-тас көстүүтэ кэрэтинэн, киһи олороругар тупсабайынан, чэбдигинэн атын омуртага суох бэйэтэ биир дыкты тутуу буолар.

Түөс ураһа бастаан ханна, хаһан үөскээбитэ билингэ диэри улаханьнык биллэ илик быһылаах. Р.Маак уонна С.А.Токарев түөс ураһаны олохтоох культураба сыһыаннаах диэн сыаналыыллар. В.Л.Серошевской ураһа бастаан саха истиэпкэ олорор эрдэбинэ баар буолбут диэн сабаҕалыыр. Биллиилээх археолог А.П.Окладников Өлүөнэ өрүс таас хайаларыгар баар, ойууларга ураһа ойууламмытын көрөн, түөс ураһа олох былыргы тутуу эбит диэн быһаарар. Кини өссө Өлүөнэ орто тардытыгар хаһан, түөс сабыылаах тордох (чум) элээмэтин булан, боруонса эбэтэр эрдэтээни тимир үйэтигэр болдьохтообут. Исторической литератураба бииги сахалар төрүттэрибит курыканнар хатырык уонна түөс сабыылаах отууларга олохбуттара диэн суруллар. Үһүйээн быһытынан собурууттан бастаан, Омоҕой уонна Элэй кэлиэхтэрин 7-10 үйэ иннинэ, Сабарай баай уонна Сайсары хотун кэлэннэр Туймаада хочотугар олохсуйбуттар уонна бастакы түөс ураһаны туттубуттар диэн буолар. Оттон Омоҕой баайга уонна Элэйгэ түөс ураһа баарын туһунан элбэх үһүйээн кэпсиир. Итинэн сылыктаатахха, саха дьоно түөс ураһаны түн былыргыттан туттан олорор эбиттэр уонна түөс ураһа саха норуотун олоһун кытта элбэх үйэлэр усталарыгар тэннэ сайдан, тупсарыллан испит.

Былыр сахаларга ураһа хас да көрүнгө баара биллэр. Олортон саамай былыргылары көһөрүллэ сылдыар ураһа буолар. Кыргыз үйэтинээҕи сахалар атын улуустарга, урууга, ыһаахха эбэтэр кыргыһа бардахтарына, түөс ураһаларын илдэ бараллар эбит. Далан “Тыгын Дархан” диэн романыгар ити эмиэ суруллар. Көһөрүллэр ураһа олус судургу оноһуулаах, түргэнник туруорарга, көһөрө сылдыарга табыгастаах тэрил эбит. Бу ураһа олох эрдэ сүшүт.

“Кийиит ураһата” диэн баар буола сылдыбыт, бу ураһаны кийиит кыыс сүктэригэр энньэ гынан кэлэрэ үһү. М.М.Носов суруйарынан ураһа туоһун кийиит дьонугар халыым гынан биэрэр эбэтэр сүктэр кыыс энньэ гынан хашахчы туоһун аҕалар түбэлтэтэ эмиэ баар эбит.

Түөс ураһа үс сүрүн араастааба биллэр:

**1. Моҕол ураһа** — ураһалартан саамай улаханнара, ойуутунан-мандарынан сиздэрэйдэрэ, тутуута уустуктара. Моҕол ураһа кээмэйэ, ис-тас көстүүтүн сиздэрэйэ онорторооччу киһи төһө баайыттын, кыабыттан, үлэлэтэр уустарын, иистэннэннэрин дьобурдарыттан, сатабылларыттан тутулуктаах эбит. Маньнык ураһаны адьас улахан кыахтаах, дуулаба эрэ баайдар туттар кыахтаахтара (Е.Д.Андросов).

**2. Далла ураһа** — киэнинэн моҕол ураһаны чугаһатар буолан баран намыһах, боростуой соҕус оноһуулаах, ойуулаах, үчүгэй орто таһымнаах тутуу, орто баайдар туттарар ураһалара.

**3. Ходьол ураһа** — хайаларыттан да кыра, кыараҕас, туох да ойуута-мандара суох, боростуой, бэйэлэрин эрэ кыанар сэниэ ыал туттар ураһалара эбит.

Балары таһынан, түн былыр **сандама ураһа** диэн баар буола сылдыбыта биллэр. Кини наһа сырдыгын иһин итинник ааттабыттара үһү.

Былыргы баайдар кыра куһаҕан ураһаны туттан ааттарын-суолларын алдыаттарбаттар, ол иһин наар ураһа улаханьны, сиздэрэй ойуулаабын-мандардаабын, бэйэ-бэйэлэрин кытта күрэхтэһэн куоталаһа-куолталаһа онорторолор эбит. Онон улахан баай түөс ураһата барыта киэн-куон уонна сиздэрэй ойуулаах буолар үһү, оннук ураһаны атын улуустан анаан-минээн кэлэн көрөн бараллар эбит. Түөс ураһаны мээһэҕэ көтүрө сылдыбаттар, маһа эмэбириэр диэри кыһыннары-сайыннары хомуйбакка туруораллара биллэр. (Е.Д.Андросов). Сахалар биир тэлгэһэҕэ хасты да, соробор, 9-ка тийэ ураһаны туруораллар. Онно оҕолоро-уруулары, үлэһиттэрэ олоролор эбит.

М.М.Носов суруйарынан, түөс ураһаны ордук сылгы иитиитинэн, кымыс оноруутунан киэнник дьарыктанар сирдэргэ олохтоох сахалар хото тутталлар эбит. Ол иһин түөс ураһалар тобохторо, элээмэлэрэ ордук урукку Боотурускай, Мэнэ, Илин Хангалас улуустарыгар уонна Арбаа Хангалас, Нам улуустарын өрүс энэрдээҕи сирдэригэр бааллар диэбит. Оттон булдунан уонна балыгынан сүрүн дьарыктаах урукку Бороһон, Дүпсүн уонна Байаҕантай улуустарыгар түөс ураһа тобохторо сэдэхтэр уонна оноһуулары, ойуулары-мандардара ордук боростуойдар диир. Оттон Е.Д.Андросов суруйарынан, билинни Таатта улуһун сиригэр 18-19 үйэлэр



кирбиилэригэр Баайабаба Мөнгүрөөн диэн сиргэ 9 ураһа, Дьүлэйгэ Туоһааны диэн сиргэ 7, уонна эмиэ Дьүлэйгэ Нааллаах сайылыкка 3 ураһа турбут эбит. Итинтэн көрдөххө, М.М.Носов Байаантай улууһугар туос ураһа сэдэх этэ диирэ мөккүөрдөөх быһыылаах. Бүлүү энэригэр туос ураһа эмиэ киэнник туттулла сылдыбыта. Онон, былыр ураһа Саха сиригэр барытыгар кэриэтэ, Үөһээ Халымаба, Верхоянскыйга тийэ, дэхси дэлэйдик тарбанан тутуллубута биллэр диэн Е.Д.Андросов суруйуута чэхчы буолуон сөп. Туос ураһаны тутуу Саха сиригэр 19-с үйэ 80-с сылларыгар эрэ диэри барбыт, ол кэнниттэн тосту уурайбыт. Уурайбыт биричиинэтинэн үлэтэ-хамнаһа элбэбиттэн саллан уонна ордук табыгастаах нуучча тутууларыгар үтүрүйтэрэн буолуон сөп.

Билигин туос ураһалартан саамай улаханнарын, сиздэрэйдэрин быһыытынан Моҕол ураһа оноһуутун кылгастык ырытыабын.

Моҕол ураһа кээмэйэ араас буолар эбит. 19-с үйэ ортотугар Р.К.Маак: “Мин көрбүт ураһаларбыттан саамай улаханнара аллараа олобунан 4 саһаанна диэри”, диэн суруйбут. 18-с үйэбэ билинни Чурапчы сиригэр Кутуйах Кинээс 25 оронноох сатала суох улахан сандама ураһалааба үһү. М.М.Носов Аммаба (Кугдинский наслег) сүүрбэ былас эргимтэлээх Сулбаччыга Кычыгынай алаас диэн сиргэ 20-тэн итэбэһэ суох оронноох ураһалар тобохторо хаалбыттарын суруйар. А.В.Ополовников: “Ураса была довольно большим сооружением, диаметр ее в среднем достигал 10м, высота 10-12м”, - диэн суруйар. Б.Ф.Неустроев моҕол ураһа 12 дулбалаах (баһаналаах), ис өттүн туората 10-14 хаамыга тийэрин бэлиэтиир. Оттон Е.Д.Андросов моҕол ураһа маннык кээмэйдэрин биэрэр: диаметра 10-11м, үрдүгэ 11-12м, баһаналарын үрдүктэрэ 2,0-2,1м, баһаналарын үөһэ төбөтүнэн ортоку диаметра 25-28см, холумтанын үрдүгэ 35-40см, холумтатын диаметра 1,3-1,4м.

## **Ураһа маһын бэлэмнээһин, оноруу**

Ураһа маһын бэлэмнээһинин, оноруутун туһунан атын литератураба булбатым, онон аңардас Е.Д.Андросов суруйуутугар олобуран суруйабын. Моҕол ураһа көндөйүн оноһуутугар барыта 600-тэн тахса мас деталлар киирэллэр. Ураһа маһын бэлэмнээһин улахан эшпизттээх мындыр үлэ буолара үһү. Мас көнөтүн, эриллэбэһэ, дыбата, сымалата суоһун талан кэрдэллэр эбит. Ордук ураһа баһаналарын үөһэ өттүлэрин эргиччи холботолуур токур соһус мастары булан кэрдии элбэх бириэмэни ылар эбит. Ити мастар токурдара ураһа эргимтэтин токуругар сөп түбэһиэхтээх үһүлэр. Кэрдилибит мастары күлүк сиргэ таһыталаан баран, сайын бэс ыйыгар хатырыктара суллабына, хастаталаан баран мас үрдүгэр сааһылаан ууран, хатырыгынан сабан үрдүгэр буор кутан ыга баттаан 2-3 сыл куурдаллар. Маннык куурдулубут мас хайыта барбат, уута этигэр инэ хатан бөһөргүүр, уһундук эмэбирбэт буолар.

Ураһа сизрдийэлэрэ (ураһастара) биир тэн суоннаах, дылыгырас көбүс-көнө, 9-10м. уһуннаах буолуохтаахтар. Титириктэри ып-ыраас гына суллалалаан баран, түөртүү-бизэстии титириги хас да сиринэн сигэнэн холбуу баайталаан, күлүк сиргэ үрүт-үрдүлэригэр чөмөхтүү уурталаан, хатырыгынан сабан куурдар эбиттэр. Ити курдук харайыллыбыт сизрдийэлэр ханан да токуруйбакка куураллар.

Ураһа мас көндөйүн туруоруу эмиэ биир уустук, эшпизттээх үлэнэн аабыллара. Моҕол ураһа ортотунан 12 баһаналааба биллэр, баһаналары тэбис-тэн гына мээрэйдээн 1м. дириг сири ханан төгүрүччү туруортуулар. Танара холоруга туруохтаах 4 уҥа баһаналар уонна ураһа аанын икки өттүлэринээҕи баһаналар дыаамаларыгар үрүн сизл сүүмэбин уонна уоннуу харчылаах алтан манньаттары, “Лос харчы” диэн ааттанааччылары, угаллар эбит. Оннук сизр-туом ураһа уһун үйэлэннин, дыэлээх дыон дыоллоох-соргулаах буоллуннар диэн оноруллара үһү.

Баһаналар бары сэргэбэ маарынныыр оноһуулаахтар, үөһэ өттүлэригэр чороон, муос, ромб, эбэтэр 4 уһун, чулбугур, үөрбэ курдук хороһор (кулгаах) фигуралар кыһыллан оноруллубут буолаллар, онтон аллараа өттүгэр томторһолоругар ойо быһан араас ойуулаах буолаллар, баһаналар алын томторһолорун тула хара сизлинэн кизргэтэллэр эбит. Сорох автордар суруйалларынан, баһаналар түөрт, аҕыс кырыылаах эмиэ буолаллар үһү.

Баһаналары туруортаан баран, үөһэнэн, баһаналар бастарын хаптачы суоруллубут токур мастарынан (сэбэргэнэ) холботолууллара (баайаллара). Сорох улахан ураһаларга, өссө бөһөргөтөн, ураһа ортотунан туора быһа түөрт өттө сирэйдии суоруллубут, икки ардылара 1м. арыттаах икки өһүө илинтэн арбаа, икки өһүө, кинилэргэ туора быһа, собурууттан хоту ууруллаллар. Өһүөлэр бастарын ураһа баһаналарын үөһэ өттүгэр иилии ууруллубут баайы сэбэргэнэлэргэ түһэрэллэр.

Өхүөлэр быһа охсуһар сирдэригэр, ураһа ортотугар 1м<sup>2</sup> иэһнээх түөрт мундук үөскүүр. Өхүөлэр быһа охсуһар сирдэригэр түөрт өйөбүл баһана сэргэ курдук киэргэтиллэн туруоруллар, ити баһаналар икки ардыларыгар холумтан оноһуллар эбит.

Ураһаны тула эркин ураһастары кэккэлэччи туруортуох иннинэ, ураһа үөһэ, орто курдууларын онорон бэлэмнииллэр. Курдуулары үчүгэй, чулуу, сөп соҕус суоннаах титириктэри уокка сылытан баран, тар уһаатын уобуруччутун курдук эрийэн, оннук хас да титириктэринэн холботолоон онороллор. Ол кэнниттэн ураһа түөрт өттүгэр утарыта тэн гына “түөрт тутуах дуһа” диэн ааттаах түөрт ураһаны сэбэргэнэбэ өйөннөрөн туруораллар уонна орто, онтон үөһэ курдууларга ураһастары үмүрүччү тардыталаан ылан, ситии быанан баайталаан кэбиһиллэр. Үөһэ курдуу сиртэн үрдүгэ 7-7,5м, орто курдуу 4,5м курдук буолар. Ол кэнниттэн атын ураһастары утарыта уура-уура эмиэ өбүлүннэри тардан курдууларга баайан иһэллэр. Ураһа үөһэ өттө үмүрүйэрин быһыытынан, сорох ураһастар уһуктары орто курдууга ууруллар, сорох ураһастар уһуктары сэбэргэнэбэ ууруллар гына онороллор М.М.Носов суруйарынан, орто курдууга уонна сэбэргэнэбэ ууруллар ураһастар уһуктара төгүрүк эбэтэр уһуктаах гына кыһыллар эбит. Сорох сирдэргэ ураһа ураһастара түөрт мундуктуу кыһыллыбыттарын булбуттар. Бары ураһастар аллараа өттүлэрэ сиргэ батары анһыллаллар.

В.Л. Серошевскай суруйарынан ураһаҕа бастаан икки суон сирдийэни (отборные лесины) үөһэ уһуктарынан холбоон баран (врубают друг в друга “на замок”) туруораллар эбит уонна ити сирдийэлэр анһыларынан кириэстии эмиэ үөһэ өттүлэрэ холбоммут атын икки сирдийэни туруораллар. Ити түөрт сирдийэ бэйэ-бэйэлэрин уһуктарынан өйөһөн тураллар. Сирдийэлэр холбоммут сирдэриттэн аллара, сирдийэлэр икки ардыларыгар туора, кылгас 4 буруус мас уһуктары эрдэ оноһуллубут уйаларга угаллар эбит. Ити буруустар 4 мундуктаах ураа диэн ааттаах араама үөскэтэллэр. Онтон ити мас араамаҕа ураһа атын ураһастарын уһуктары өйөннөрө уураллар.

Итини М.М.Попов утаран: “Ити быраабыла буолбатах”, - диэн суруйар уонна сирдийэлэр уһуктары талаһынан куустаран бииргэ эрийэн холбоохун кэһиллибэт үгэс буолар диир. Ити талахтан эриллбит уобуруччу буруо тахсар ураата буолар эбит.

Орто курдууну эмиэ талаһынан сирдийэлэри куустара эрийэн онороллор.

Эмиэ М.М.Носов ураһа аллараа курдуутун суоруллубут икки суон талахтан иэһэн онороллор уонна ити курдуу талахтары тус-туспа хаптаҕай эриэн ситии быанан эрийэллэр, ардыгар сирдийэлэрин эмиэ эрийэллэр. Аллараа курдуу сэбэргэнэ уонна наара орон икки ардынан буолар диэн суруйар.

Е.Д.Андросов суруйарынан: “... икки үөстээх үһүн ситии көнтөс быаларынан ураһастары холбуу хатыһа тардыталаан ураһаны тула бөһөргөтө баайталыыллар, ол көнтөс “иирчигэн быа” диэн ааттанара.

Итинтэн көрдөххө ураһа курдууларын оноһуута хас да тус-туспа ньымалаах быһыылаах. Ураһа ураһастарын туруорарга икки үрдүк кирилизэни утарыта холбоон, онно икки киһи тахсан үлэлиир эбит.

## **Ураһа туоһун хастааһын, бэлэмнээһин, тигии**

Моһол ураһа тутуутугар 15-16 тыһыынча туос барар диэн буолар. Манна туос эрэ барыта барбат, улахан кээмэйдээх, ыраас эттээх, халын туос барара биллэр. Итинник туоһу чугастан, дыһа таһыттан кыайан булуллубат. Ол иһин былыр Тааттаҕа олоһор баайдар туос ураһа тутталларыгар анаан тэрийэн элбэх аттаан, туос хоннобут кэмигэр Алдан өрүс тардытыгар дьон ытталлар эбит. Ити дьон хоно-өрүү сытан, хас эмэ күн туос хастыыллар, хастаммыт туоһу хастыы да сүүс гына дыаптайан, тылбылаан аттарыгар ындан аһалаллара үһү. (Е.Д.Андросов).

Аны ити үтүмэн элбэх туоһу барытын ыраастаан, танаастаан, сөптөөх кээмэйинэн бысталаан, ойуу түһэрэр туостарын өһнөөн, ойо быһан, саралаан ойуулаан, олоһу барыларынан хас да гына ситиһинэн холбуу тигэн бүтэрэргэ төһөлөөх күн-дьыл, күүс-уох, тулуур, дьулуур наада буоларын киһи санаан да сиппэт дыһалата. Моһол ураһа анардас туоһун эрэ сэттэ ааттаах иистэнньэн дыахтар биэс сылы быһа илиилэрин араарбакка иистэнэн чөмчөтөллөрө үһү.

Ураһа туоһун танаастааһын араас ньымата баар быһыылаах. Туос имигэс, бөһө буоллун диэн бастаан ууга хаста да оргуталлар эбит, ол кэнниттэн куурдан баран ынах арытынан сотон инэрэллэр (М.М.Носов). М.А.Попова уонна Е.Д.Андросов суруйалларынан, туоһу ынах арытынан оһунохтууллара эбэтэр туоһу арыга оргуталлар эбит. В.Л.Серошевскай “Якуты”

диэн кинигэтигэр “Бересту варят в молоке”, - диэн кылгастык суруйар. М.В.Хабарова “... бересту долго варили, мяли, пропитывали маслом”, диэн суруйар. Мантан көстөрүнэн, ураһа туоһун хайдах танаастыыллара улахан чуолкайа суох быһыылаах. Мин санаабар, бастаан бөлөнөххө оргутан быатытан баран, ары ингэрэн сымнаталлара буолуо.

Ураһа тас туоһун (таспа туос) онорорго хас да элбэх туоһу холбуу тигэн балаһалары онороллоро. Биридди балаһа уһуна 4-6м, кэтитэ 1-2м. буолар. В.Л.Сорошевская: “Покровом урасы служит березовая кора, наложенная на ее остов кольцеобразно полосами шириной в 3/4 аршина. Полосы эти сшиты из небольших кусков, сложенных в два слоя таким образом, что швы, щели, отверстия одного закрываются полотном другого”, - диэн суруйар. Ураһаны 2-2,5м. үрдүккэ диэри сабар балаһалар, оҕо-уруу, киһи-сүөһү алдыапатын диэн, 5-3 хос туостан тигиллэллэр эбит. Итинник балаһалары салгы уурталаан, үөһээ өттүлэригэр баар былаларынан ураһа ураҕастарыгар кытаанахтык, сулбуруйбат гына баайталаан, ураһаны эргиччи ытталлар. Үөһээни эргиир туоһа, аллараангы эргиир туоһун үөһээ кырытын саба түһэр гына ууруллар, онон ханнык да ардах, тыал-куус хоппот буолар эбит.

Үөһээ эргиирдэр туостара 2 хос буолар. В.Л.Сорошевская суруйарынан, таспа туос аллараа кырытын, эрбии тиһинии, төгүрүк аңарыны, эмиийдии, долгуннуу быһаллар эбит. Уонна өссө онно эбии таспа туос көстөр маҕан ойбоһугар туоһу курдарбат гына, сэрэнэн быһах уһугунан быһан төгүрүк, түөрт мундук, ханнык уо.д.а ойуулары онорон баран, үрүн аранатын бороһор диэри хастанар В.Л.Сорошевская итини маннык суруйар: “Между резными краями по остальному широкому гладкому серебристому фону покрова идет вокруг ряд параллельных кругов, коричневых рисунков: кругов, зигзагов, кубиков. Они получены при помощи неглубоких желобовидных порезов на белой коже бересты вплоть до коричневых ее слоев”.

Ураһа тас туоһун барытын сабан бүтэрэн баран, туос таһынан тула 50-60 ураҕаһы кэккэлэччи баттата уураллар. Ол мастартан 8-9 устуука 13м. уһуннаах ураҕаһы чорбоччу уурталаан баран, үөһэ бастарын күөх талаһынан холбуу баайаллар, ону “ураһа көпсөтө” диэн ааттыыллар. Көпсө аллараа өттүнэн 2 сиринэн ураһаны эргиччи, талаһынан уобуруччу курдук эргитэн, тас ураҕастары туттараллар, олору ураһа тас туттаах курдуута диэн ааттыыллар.

Ураһа үөһээни аһаҕаһын “ураһа ураата” диэн ааттыыллар, ити аһаҕас буруо тахсар үөлөһө, сырдык киирэр түннүгэ да буолар. Ураа төгүрүмтэтэ 2-2,5м. буолар. (Е.Д.Андросов).

Ураһа хаба ортотугар түөрт, алта ардыгар аҕыс да кырыылаах холумтаннаах буолар (очаг, шесток). Холумтан халын хаптаһынынан оһоһуллар, иһигэр кумах эбэтэр туой симиллэр. Холумтан кэтитэ 1-1,4м. буолар, икки өттүгэр баһана туруоран баран онно көлө ууруллар, көлөҕө араас уһуннаах иһит ыйыыр көхөлөрү иилэллэр. Ортотунан өһүөлээх ураһаҕа ортоку түөрт өйөбүл баһаналарга хаптаһын саайан холумтан онороллор уонна көлөнү икки утарыта баһанаҕа көхө саайан уураллар эбит. Холумтанна хардаһаһы сытыары ууран уот оттоллор уонна ас буһараллар. Уот харанаҕа ураһа иһин сырдатар, сылытар.

Ураһа эсбэргэнэ маһыгар курдары араас ойуу быһыллыбыт эбэтэр хара гына кырааскаланан баран ойо быһан ойууламмыт чараас хаптаһыны (карниз) эргиччи саайаллар. Сорох ураһа орто курдуутугар итинник ойуулаах хаптаһын эмиэ саайыллар. Баһаналарга араас быһыылаах мас көхөлөр саайыллаллар, көхөлөр кытта араас ааттаахтара, аналлаахтара биллэр. Өһүөлээх ураһа өһүөлэрэ эмиэ ойуу-бичик буолаллара үһү.

Баһаналар икки ардыларыгар ороннор (олбохтор) оһоһуллаллар, ураһа оронноро барыта тус-туспа ааттаахтар уонна аналлаахтар. Киирэр аантан күн эргииринэн Е.Д.Андросов маннык ааттаталыыр:

**Аан орон** — таһыттан сылдыар дьадыангы ыалдыт эбэтэр дьиэлээх тойон кыра хамначыттарга киирэн олорор оронноро.

**Атах орон** — эмиэ таһыттан сылдыар дьадыангы собус ыалдыттар эбэтэр дьиэлээх тойон балайда үчүгэйдик үлэлиир үлэһиттэрэ, хамначыттарга киирэн олорор оронноро.

**Ортоку орон** — ох курдук ортотук, ханна да хамначыттаабакка бэйэлэрин холкутук көрүнэн олорор дьон эбэтэр дьиэлээхтэр оччо баайа суох чугас аймахтара киирэн олорор оронноро.

**Бастың орон** — олус баай, мааны ыалдыт эбэтэр дьиэлээх ыал чугас баай аймахтара, улуус кулубалара, кинээстэр уонна үрдүк духовнай чыыннар олорор бочуоттаах оронноро.

**Биллэрик орон** — үрдүнэн таһара уураллар, аттыгар таһара остуола турар, ким да тэпсибэт, бэрт сэдэхтик мааны хоһоһо утуйар ороно.

**Хаппахчы ороно** — дьиэлээх мааны кыыс, эбэтэр кэргэн ылбыт дьиэлээх уол, кийиит утуйар ороно. Орон иннигэр оһуордаах ойуулаах туос быыстаах, хаппахчы айаҕар элбэх көмүс -алтан хобо чуорааннардаах.

**Кэтэгириин орон** — анарыгар диэри эмиэ туос быыстаах буолар. Манна дьиэлээх ыал мала-сала, сороһор оһонньордоох — эмээхсин утуйуохтарын сөп.

**Хаңас орон** — иннигэр толору танас быыстаах, дьиэлээх оҕонньордоох эмээхсин эбэтэр дьиэлээх сулуумах кыыс утуйар ороно.

**Иһит ороно** — үрдүгэр икки долбуурдаах, дьиэлээхтэр аһыыр, туттар иһиттэрин-хомуостарын, чорооннорун, ымыяаларын уулар оронно.

**Көңүл эбэтэр олох ороно** — аатын курдук көңүл, ханнык баҕар бөдөн туос, мас, сары иһиттэри уулар орон. Ардыгар бу оронно дьиэлээх оҕолор оонньоохтары, утуйуохтары да син.

**Кэдьэрэ эбэтэр күөгэл олох ороно** - аатын курдук күөгэл соҕус боростуой иһит-хомуос, бөх-сах, уу-хаар энин уурулар ураһа сыҕарым бүтэһик ороно.

Былыргы сахалар хапшахчы оронун үксүгэр “сүүл олох ороно” диэн ааттыыллара. М.М.Носов оронно ааттары уонна аналлары арыы атыннык биэрэр:

**Кулаан орон** — кэлин “уна атах орон” эбэтэр “суол аанынааҕы орон”.

**Көңүл олох** — орто уонна дьадыаны ыалдыттарга аналлаах.

**Дархан** — көңүл олох, кэлин “уна ортоку орон”. Баайдар, үрдүк соллоохтор оронно (для гостей высшего ранга).

**Улуу олох** — дьиэлээх тойон эбэтэр киниэхэ тэннээх ыалдыт ороно.

**Улуу биллирик** — танара олоҕо (дух-покровитель).

**Сэбиргэл олох** — сыаналаах мал, мааны танас уурулар ороно.

**Сүүл олох, хапшахчы** — дьиэлээхтэр утуйар оронно.

**Кыыс таңаралаах муннук** — эдэр кыыс оҕо утуйар эбэтэр дьиэлээхтэр өлбүт кыыстаах буоллахтарына, киниэхэ анаан муннук тэрийэллэр эбит

**Ньылазан олох** (сырое место).

**Үргүөр олох.**

**Чэң олох.**

Бу үс оронно иһити-хомуоһу, дьиэ атын да тээбириннэрин уураллар.

Ураһа ис туоһа (испэ туос) ордук сиздэрэйдик оноһулар, ити туос сороҕо кытархайдыны дьүһүннээх буолар, ону туоһу бөҕөргөтөөрү тэтин ис хатырыгы эбэтэр тиит хатырыгы олгуйдаах ууга туоһу кытта бииргэ оргутан ситиһэллэр эбит. А.В. Ополовников: “Изнутри их окрашивали в красновато-коричневый цвет отваром ольховой коры”, - диэн суруйар. Испэ туос оронно үрдүлэринэн ураһа эркинин ис өттүгэр ыйанар, ону “испэ көбүөр” диэн ааттанар. Уонна “ураһа ойуута” диэн стиллээх ойуулаах буолар эбит. Ону Е.Д.Андросов манньк суруйар: “Ол туостары ортолорунан уһаты бэйэ-бэйэлэрин икки ардылара биир тэн кээмэйдээх үстүү тоһуттаҕас хара ойуулардаах этилэр. Ол ойуулар икки ардыларынан төбөлөрүгэр кириэстэрдээх көбүөр ойуулааҕа (ынах сүөһү үөһэттэн көстүүтүгэр маарынныыр ойуу). Туос үөһээ уонна аллараа кытылыгар сизлэн иһэр аттар ойуулардааҕа, туос сырдык-араҕас өнүгэр хара ойуулар дьүөрэлэспиттэрэ олус дыкки кэрэтик көстөллөрө”. Б.Ф.Неустроев туос ураһа кизргэлин ойуулаан көрдөрөн баран, манньк суруйар: “Саха туоһунан тигитин биир чыпчаала диэтэхпинэ сыспатым буолуо. Аата-ахса суох “кымырдаҕас”, “ханньк” ойууларынан ойо быһылаах, тордоммут туоһунан кытылаан, үс сиринен үллэрэн баран, ураһа ойуу быһыгар “ынах” ойуулары ыга аспыта “хонуу-хонуу аайы хороҕор муостааҕы холбообут” саха баай-дуол ыалын санатар, саха олоһун эйгэтин көрдөрөр. Ити ойуулаах тордоммут туоһу кэннигэр туос үрүнүн хос тутан, үрүн ситиини сыыйан баран, хара ситиинэн мииннэрэ анһан тигэллэр эбит.

Хапшахчы сабыыта (быһа) өссө ордук сиздэрэй оноһулааҕа биллэр, кини икки хос туостаах, элбэх оһуордаах ойуулаах буолар. Е.Д.Андросов суруйарынан: “Ойуулар үксүн тоһуттаҕас сураһыннары ынахтын көбүөр ойуулары кытта дьүөрэлээн тигэн кизргэтэллэр”. Хапшахчы аана (диэлэ) үөһө өттүнэн сарыы иэччэхтээх буолар эбит. Б.Ф.Неустроев хапшахчы диэлин эмиэ ойуулаан көрдөрөн баран, анһгар манньк суруйар: “Диэл тас быһыыта түһүлгэ ортотугар олодуллубут тойон сэргэни санатар. Орто дойдуга сэргэ Айыы тайаҕа диэн биир сүдү суолталаах ытык сэргэ күөнүгэр, хартыгастаах халлааны кытта сир ийэни ситимниир. Ытык мастары өрө үүннэрэн, лабаа “илилэринэн” сизттиһиннэрбитэ уонна харысхал ойуутун туттаран кэбиспитэ Үрдүкү Айыылартан көрдөһүүнү кэпсиир. Алтантан кутуллубут “көндөй туорах симэхтэр” алтан харчылар куһаҕан тыны, дьайы үүрэр аналлаахтар. Тордоммут туоһу “кымырдаҕас” ойуунан ойо быһан тигэн сизэрэ суох элбэх үлэни көрсүбүт.

Туос ураһа аанын (диэлин) бастаан хапшахчы диэлин курдук үөһээ өттүгэр тири иэччэхтээн, ойуулаан-бичиктээн туостан онороллор эбит. Онтон кэлин мас аанныыр буолбуттар, халһанын кыры хапшаһынтан үргүлдүү оноһуллубут чороохторунан холоудаҕа оноһуллубут аһаҕастарга уган иэччэхтииллэрэ үһү. М.М.Носов 1950с. ураһа тобоһун көрө сылдьан, оҕонньоттортон, ол ураһа чараас хапшаһынартан оноһуллубут икки халһаннаах этэ диэн истибитин суруйбут: “Двухстворчатая филенчатая дверь”, - диэн. Ураһаны хайаан да илин диэки аанныыллар, ити айыылар илин халһанна олодуллар диэн саха итэҕэлин кытта сибээстээх.

## **Салама**

Салама саха итэҕэлин кытта сибээстээх сизргэ-туомна туттуллар. Салама ыйаан үөһээ айыылартан көрдөһөллөр эбит. Холобура, сайын сайылыкка көһөн тахсан баран, титииккэ салама ыйыыллар. Эриэн ситии хатан, онно хобо ыаҕыйалары, кыра торбос томторуктары баайан, араас өннөөх сиэли, таһаһы кырийан ыйаан титиик иһигэр үөһээ ыйыыллар. Сорохтор туоһунан ынаҕы кырийан эмиэ иилэллэр үһү. Ити Иэйэхситтэн сүөһү ыалдьытын, өлүүтүн-сүтүүтүн таһаарыма, сүөһү төрүөбүн, үрүн илгэни хото бэрис диэн көрдөһүү буолар үһү.

Салама ыаҕайатын, томторугун тигии сана тигэ үөрэнэр кыыс оҕо үлэтэ эбит. Саламаны атын да сизргэ-туомна, үөрүүгэ-көтүүгэ, ыһахтарга, урууларга тутталлар. Ытык сирдэргэ, мастарга саламаны ыйыыр үөрүйэх билигин да баар, итиннэ сир иччитигэр бэлэх биэрэр (жертвоприношение) суолталанар.

Бултуур, балыктыыр сиргэ Байанайтан эбэтэр уу иччититтэн Күөх Боллох тойонтон (хотунтан), көрдөһөн дэлбиргэ диэни ыйыыллар эбит. Көрдөһүүлэрэ бултан, балыктан матарыма диэн буоллаҕа. Дэлбиргэҕэ эмиэ ситии быаҕа сиэли, туостан кыыллары эһин кырийан ыйыыллар эбит.

## **Туостан хара ыаһы өрүү**

Урут, мин оҕо эрдэхпинэ, хара ыаһы дьэ айыы оностон оҕо-дьахтар ыстыыр үгэһэ баара. Билигин санаатахха амтана үчүгэйэ, ыстанара уһуна, тииһи ыраастыыра, бөбүргөтөрө билигин ыстыыр эрэһиинкэлэринээбэр холооно суох ордук эбит. Ити үтүө үгэспит умнууга хаалара буолла, билигин ыас өрөр киһи ахсаана тарбахха баттанара буолуо.

Ыас өрөргө эдэр хатын туоһун ордороллор. Сана хастаммыт туос арананан араарарга чэпчэки, куурбут курсуйбут туос араналара кытаанактык сыстыһан хаалаллар, онон араналыырга ыарахан буолар. Ыас өрөргө туос манан уонна саһархай өттүлэрэ барбаттар, ол иһин туос ортоку араналарын төһө кыалларынан чараас гына сараланар уонна бытархай гына кыптыыйынан кырийылар. Чугуун эбэтэр туой күөскэ уган, убаҕас сүөгэйинэн кыратык сиигирэр эрэ гына, маһынан булкуйа-булкуйа, ибиириллэр.

Ити кэнниттэн күөһү оһоххо ууран быыстала суох маһынан булкуйа-булкуйа буһарыллар. Сотору буруо тахсар, туос барыта түүрүллэн харааран баран, умайан табыстабына уунан ибиирэн умуллара-умуллара булкуйа туруллар. Сотору туос хара хойуу хааһы курдук буолар, ону ылан мас дуоскаҕа мэлийиллэр. Ыас илиигэ сыста сылдыар сымнаҕас буоллаҕына, тымныы ууга уган мэһийэн кытаатыннарарыллар. Ыас кытаанак буоллаҕына, сүөгэй эбэн мэһийэн биэрэн сымнатыллар.

Билигин сорохтор ыаһы чоҕо хостоммут итии оһох иһигэр уган өрөллөрө иһиллэр. 2002с. бэс ыйын 22 күнүгэр бииһи улууска II-с туос түһүлгэтэ ытыллыбыта, онно Нам I Хомустаабыттан сылдыар норуот маастара Новгородова Марфа Иннокентьевна эрдэттэн бэлэмнэнэн, туоһун кырийан оттор маһын, икки кирпииччэни, буһарар иһитин тийэн кэлбит этэ. Түһүлгэҕэ уот оттон, оцинкованнай тимир биедэрэҕэ туоһун сүөгэйдээн, кирпииччэ үрдүгэр уокка туруоран ыас өрөн көрдөрбүтэ. Түргэн үлүгэрдик, баара-суоҕа 5-6 мүнүүтэ буоллаҕа буолуо, буһаран бүтэрэн мустубут дьонно түнэтэн биэрбитэ. Итинтэн көрдөххө, сатыыр киһи хара ыаһы ханнык баҕар иһиккэ, хайдах баҕар уокка өрүү сөп эбит.

## Туһаныллыбыт литература

- Андросов Е.Д.* “Саха туос ураһата”. - Хотугу сулус № 9 1987.
- Аммосова Е.Е.* “Өбүгүлэрбит үгэстэрэ, ойуулар бичиктэрэ”. - Дьокуускай.: Саха сиринээҕи кинигэ издательствота, 1989.
- Гоголев П.А, Прокопьева М.П.* “Иэйэхсит түһэр түһүлгэтэ”. — Дьокуускай.: КИФ, “Ситим”, 1993.
- Забродин А, Немирова А.А.* “Семейная энциклопедия” 2т. “Все для мужчин”. — Донецк.: “Отечество”, 1992.
- Игнатьев И.П.* “Туостан, мастан оноһуктар утумнара”. — Дьокуускай.: ГУГ НИПК “Сахаполиграфиздат” , 2004.
- ”История ЯАССР” 2т. — М.: Издательство АН.СССР, 1997.
- Неустроев Б.Ф.* “Саха туоһа”. - Дьокуускай.: “Бичик”, 1997.
- Неустроев Б.Ф.* “Көмүс күлүмэ”. - Дьокуускай.: “Кудук”, 1999.
- Неустроев Б.Ф.* “Көмүс уустарыгар көмө”. - Дьокуускай.: “Бичик”, 1994.
- Носов М.М.* Якутская берестяная ураса. -. Якутск, 1957.
- Обулахова Т.* “Хас биирдии хатын мастан көнүллэтэн”. - “Далбар хотун” №2, 1995.
- Ополовников А.В., Ополовникова Е.А.* “Деревянное зодчество Якутии”. — Якутск, 1983.
- Попова М.А.* “Саха төрүт культурата” I чааһа. — Дьокуускай, 1993.
- Попова М.А.* “Саха төрүт культурата” II чааһа. - Дьокуускай, 1993.
- Попов М.М.* “Якутская берестяная ураса”. — Якутск.: Издание якутского музея изобразительных искусств, 1954.
- Серошевский В.Л.* Якуты. - М.: 1993.
- Стручкова П.И.* “Сахалыы кыл, сизэл, сун, кулуһун оноһук”. — Дьокуускай.: ”Сахаполиграфиздат”, 1997.
- Уткин К.Д.* “Культура народа саха”. — Дьокуускай.: ГП “Сахаполиграфиздат”, 1997.
- Хабарова М.В.* “Народное искусство Якутии”. - Ленинград.: “Художник РСФСР”, 1981.
- Черныш И.* “Поделки из природных материалов”. — М.: АСТ пресс, 1999.

## ИҮИНЭЭБИТЭ

Кирии тыл	3
Туос хастааһынын алгыһа	4
Туоһу хастааһын, харайыы, өгнөөһүн	6
Туос иһиттэр көрүгнэрэ	8
Туос иһити тигэргэ туттар сэп уонна матырыйаал	9
Туос иһит талабын бэлэмнээһин	11
Кыл, сизэл ситии, ситии быа	13
Туос иһити тигэр сииктэр	17
Ыаҕайа тигиитэ. Үлэ утума	20
Тууйас оноруута	23
Чабычах, мэхэмээн уонна тымтай тигиитин уратыллара	31
Маллаах иһити тигии. Үлэ утума	31
Кыра туос холбуканы (шкатулка) оноруу	44
Туос холтуун	46
Туоһунан киэргэтиллибит төгүрүк мас холбуканы оноруу	48
Сизеркилэни туоһунан үүйүү	48
Туостан кыыс, дыахтар киэргэллэрин оноруу	51
Туос киэргэл оноһуутугар туттар сэп-сэбиргэл уонна матырыйаал	52
Туос бастыҥа	55
Туос илин кэбиһэр	61
Туос ураһа	64
Ураһа маһын бэлэмнээһин, оноруу	65
Ураһа туоһун хастааһын, бэлэмнээһин, тигии	66
Салама	69
Туостан хара ыаһы өрүү	69
Туһаныллыбыт литература	70

### Убаастабыллаах Павел Павлович!

...Уол оҕо, эр киһи убулуучулааҕа, Сахаҥ сириҥ аар-саарга аатырбыт хатыҥ туоһун ырыа гынан ылаттыҥ, сэбэн гынан сиэллэрдиҥ. Аны аан дойду ааттаахтарыҥ сүгүрүт, умсугулат. Алгыһым туоллун!

Христофор Горохов, ССРС суруйааччыларыҥ союһун чилиэнэ,  
15.01.99с.

...Хаһаа уустук, киһи, ому ааһан эр киһи, ылбытча сыстыбат дьарыгар холомуун сөгүмэри доккути, нэре кестүрүмээх оңоһуктар буолан тахсыбыттар. Айар үлээри өбүгэлэртэн нэлбит, кистэлэнчэ хаалан, умнуллан эрэр быһыылары, ысарыылары сергүтэн олоххо төһүрүмэрэрэри баһарабын.

П.Обулахова, "Саха сирэ" хаһыат корреспондента

...Аҕа уолунан, үчүгүлээх чөрөнээччилэринэн, ыал олоһунан кестөр-биллэр. Эн быыстыаҥкаҕар махтанан иһэрэн чөрөттөр-таакыйар оҕолорун оңоһуктара үлэн билэр үчүгэй ситиһилиитэ буолар. Михайлов Ф., Федорова М., Сивцев Ф., Келин Т. иһосотан паннолара, иһийтэрэ олус сэрэхтэр. Иһийтэрин бу дьарыктарынан олоһоругар иһиланнахтара.

"Тус" быыстыаҥкаҕа киһиэхэ сылаас иһийини, киһи дьүлүүрдээх, ологу таһтыыр буоларыгар ыһарар. "Улар" гобелен, кыл сэлээннэлэр, иһийлэстэр, ыаҕастар сэдэх үлэлэр, олус кэрэлэр! Дьондо дьолу, оҕо саас күлүмүн, иһос сыдыаайын бэлэхтээ!

Аражакова-Иванова Н.А.

...Иккис идэҥ, өбүгэлэриҥ былыргы тус иһийтэ, туттар сеп-сэбирээл, кыыс, дьахтар тус кэрээлэрэ иккис тэн Ийэ дойдунар, дьондор-сэриэчэр, кэлэр көлүөнэчэр умнуллубат үйэ-саас тухары өйдөбүл хаалларбыккалар, эдэр ылатты бэйэҥ идэчэр үөрэттиккэр иһийтэ-иһийтэ эчэрдэ!

М.Пермякова, Д.Амосова, Е.Якушева.

...Увидев ваши работы, работы учеников мы были восхищены вашим талантом и красотой изделий. Ведь в каждой вещице вложена часть вашей души и любовь к давним якутским традициям. Обучая ваших учеников вы продолжаете передавать в будущее поколение то, что издавна считалось традиционным ремеслом. Мы тоже хотели бы создавать своими руками такие прекрасные изделия.

Учащиеся 11 класса Октем СОШ.